

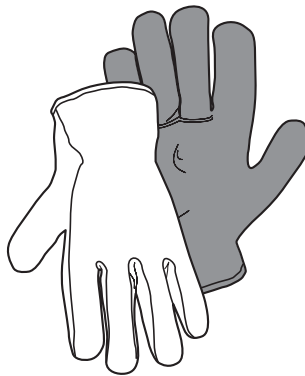

- IT Istruzioni di montaggio e d'uso**
- EN Instruction on mounting and use**
- DE Montage- und Gebrauchsanweisung**
- FR Prescriptions de montage et mode d'emploi**
- NL Montagevoorschriften en gebruiksaanwijzingen**
- ES Montaje y modo de empleo**
- PT Instruções para montagem e utilização**
- EL ΟΔΗΓΙΕΣ ΣΥΝΑΡΜΟΛΟΓΗΣΗΣ ΚΑΙ ΧΡΗΣΗΣ**
- SV Monterings- och bruksanvisningar**
- FI Asennus- ja käyttöohjeet**
- NO Instrukser for montering og bruk**
- DA Bruger- og monteringsvejledning**

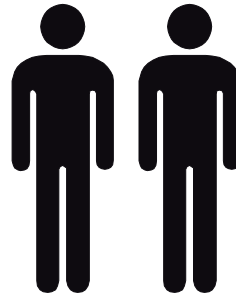

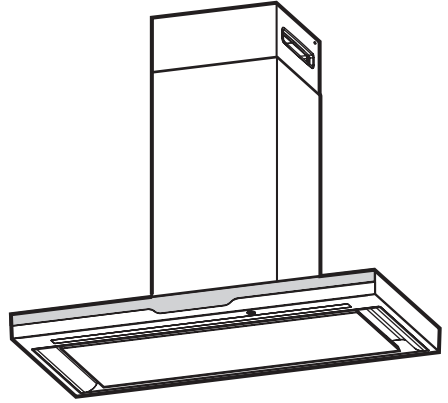
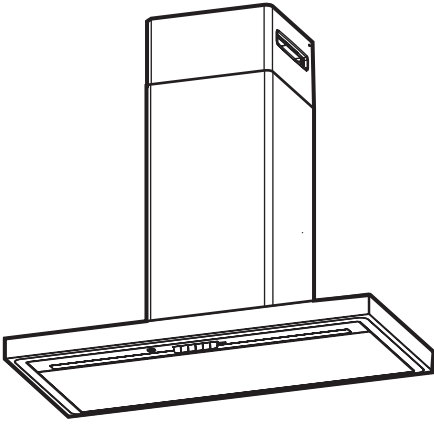
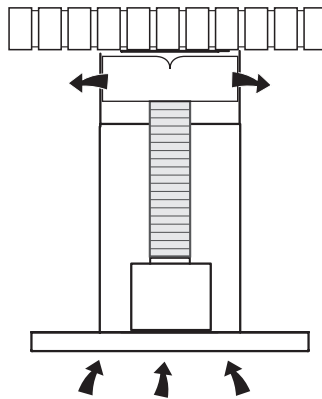
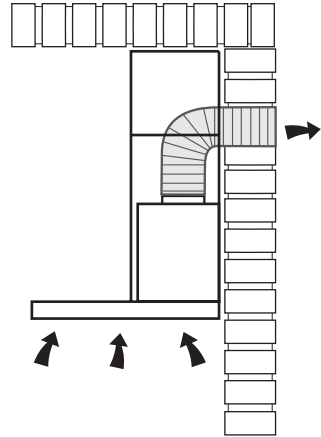
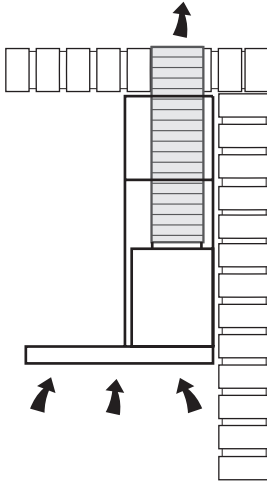

1 

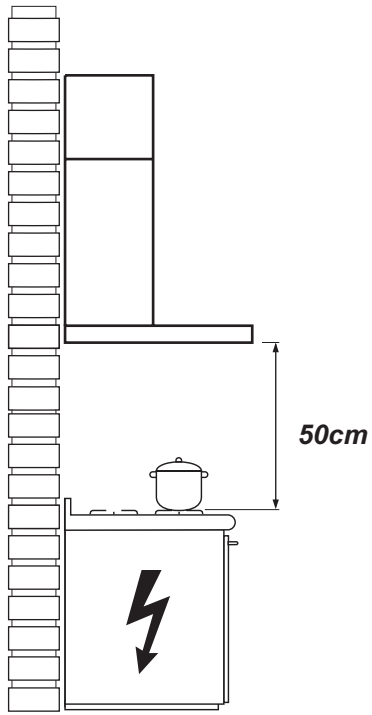

2 

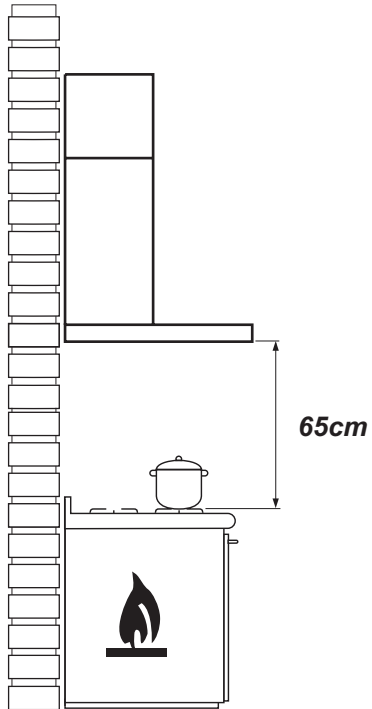

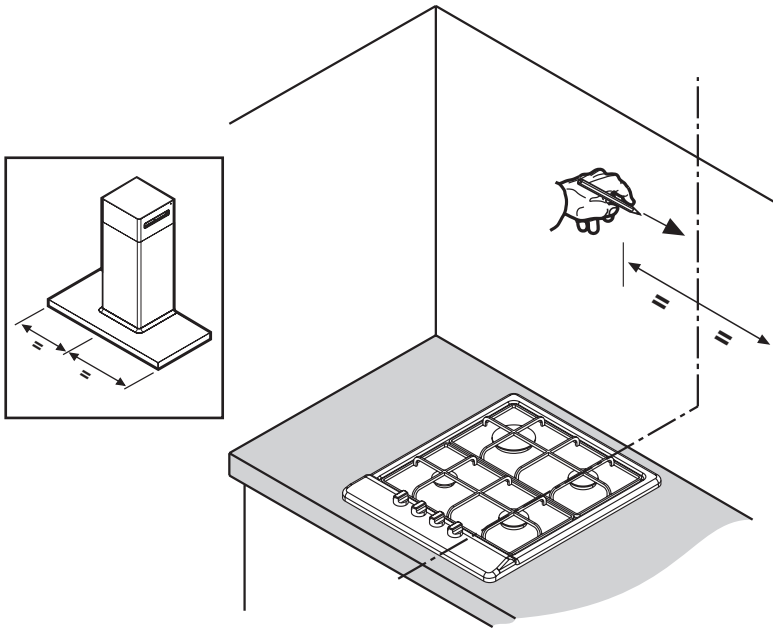

3

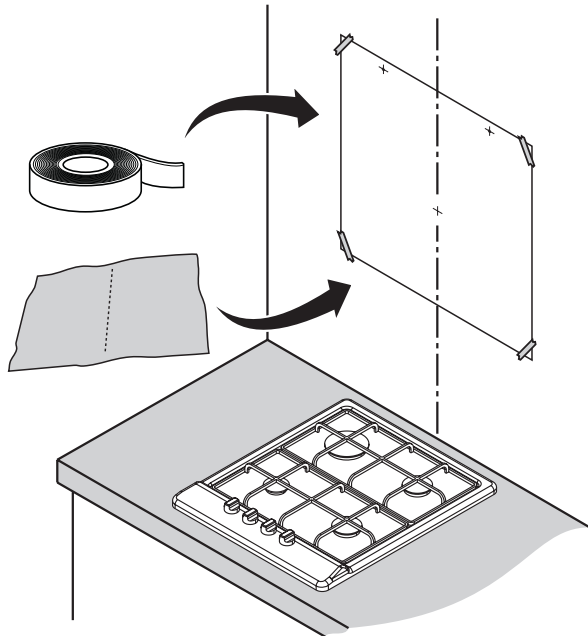

4

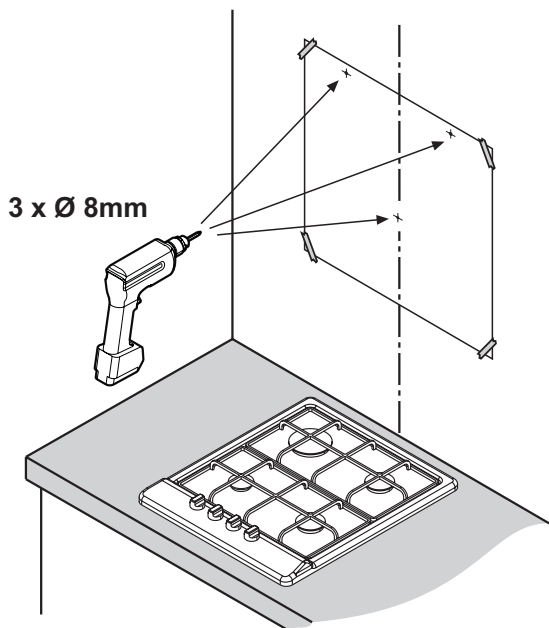

5

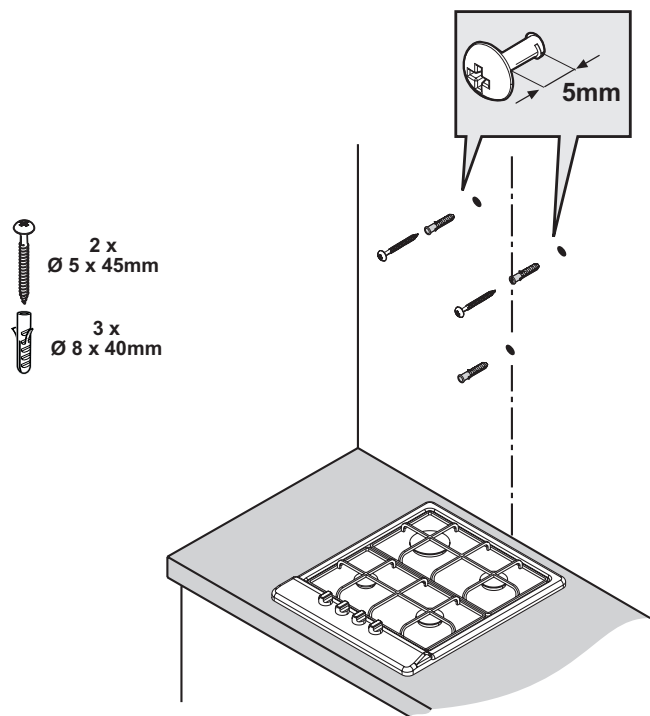

6

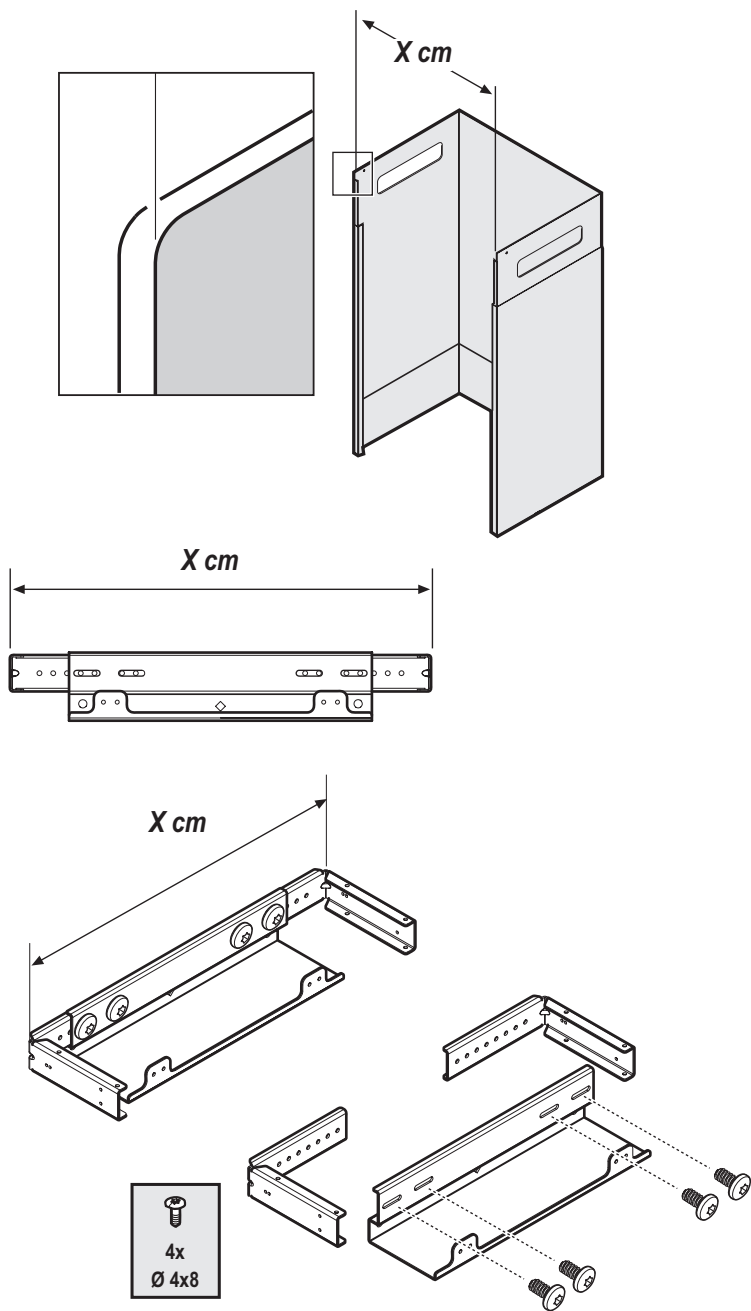

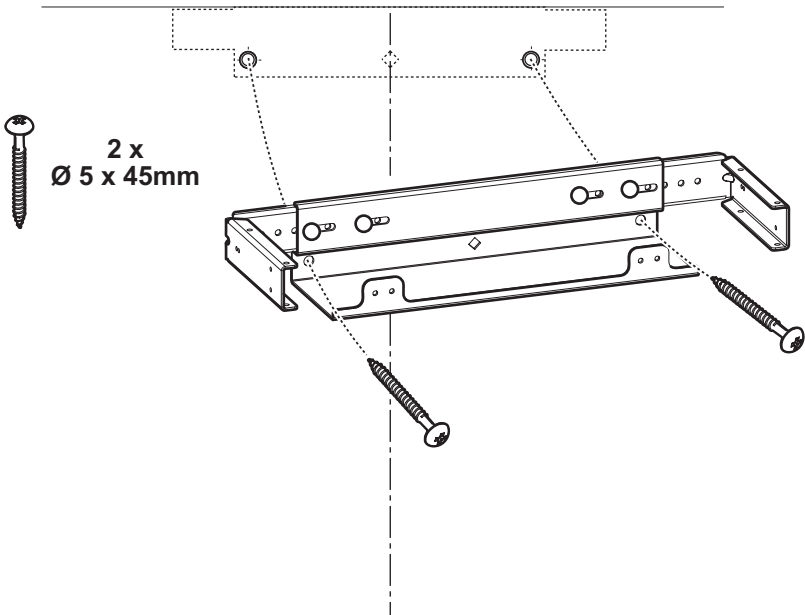
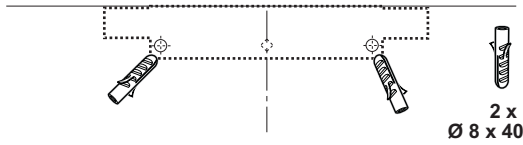
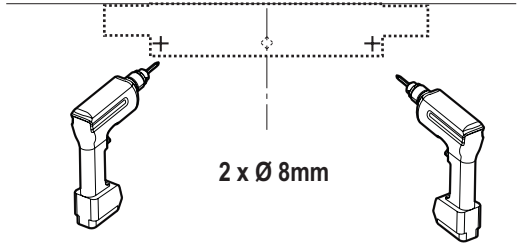
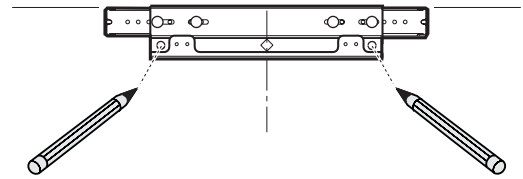
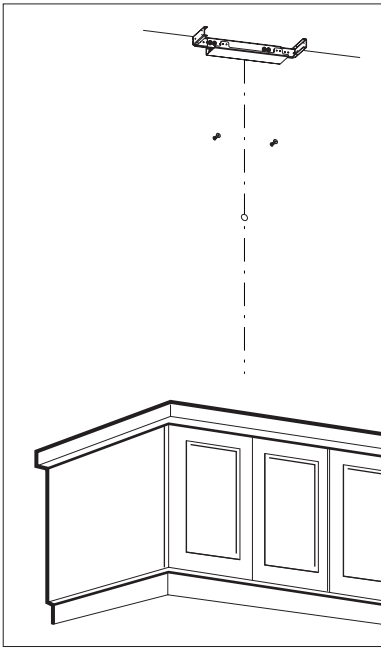

9

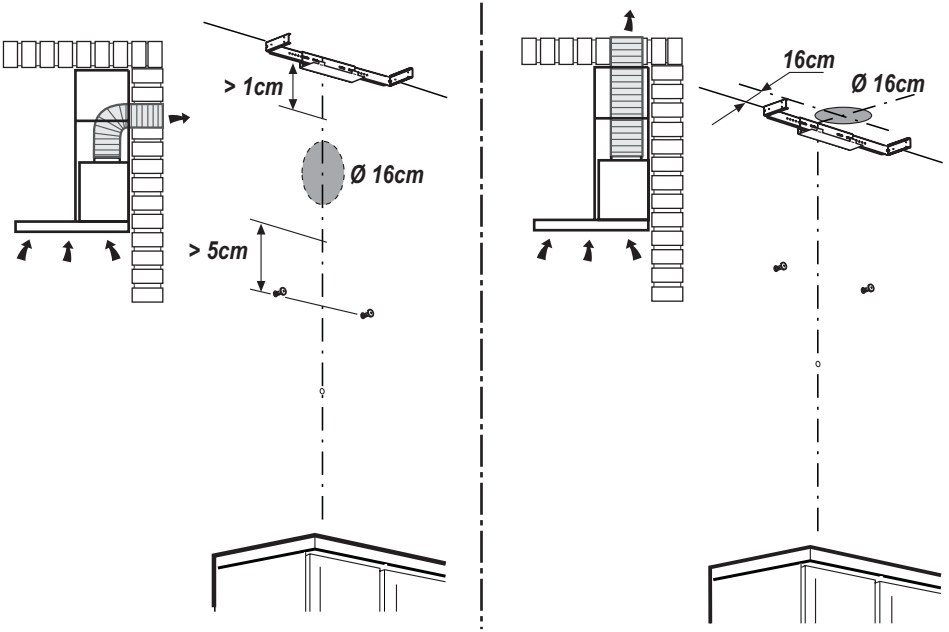

10

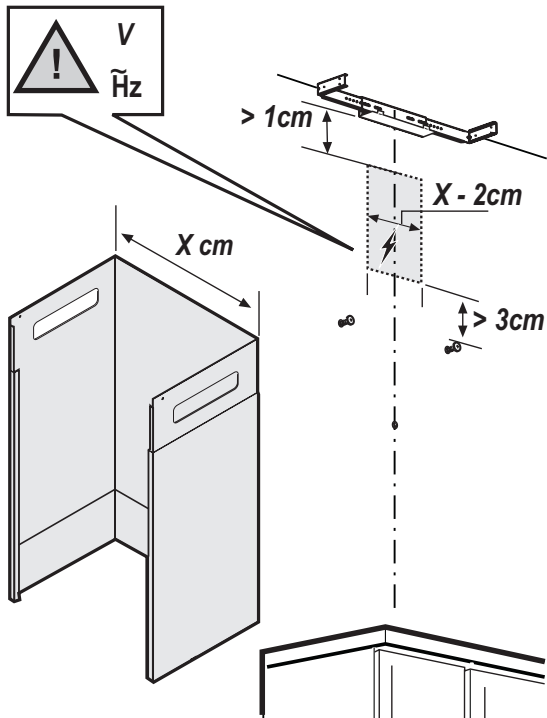

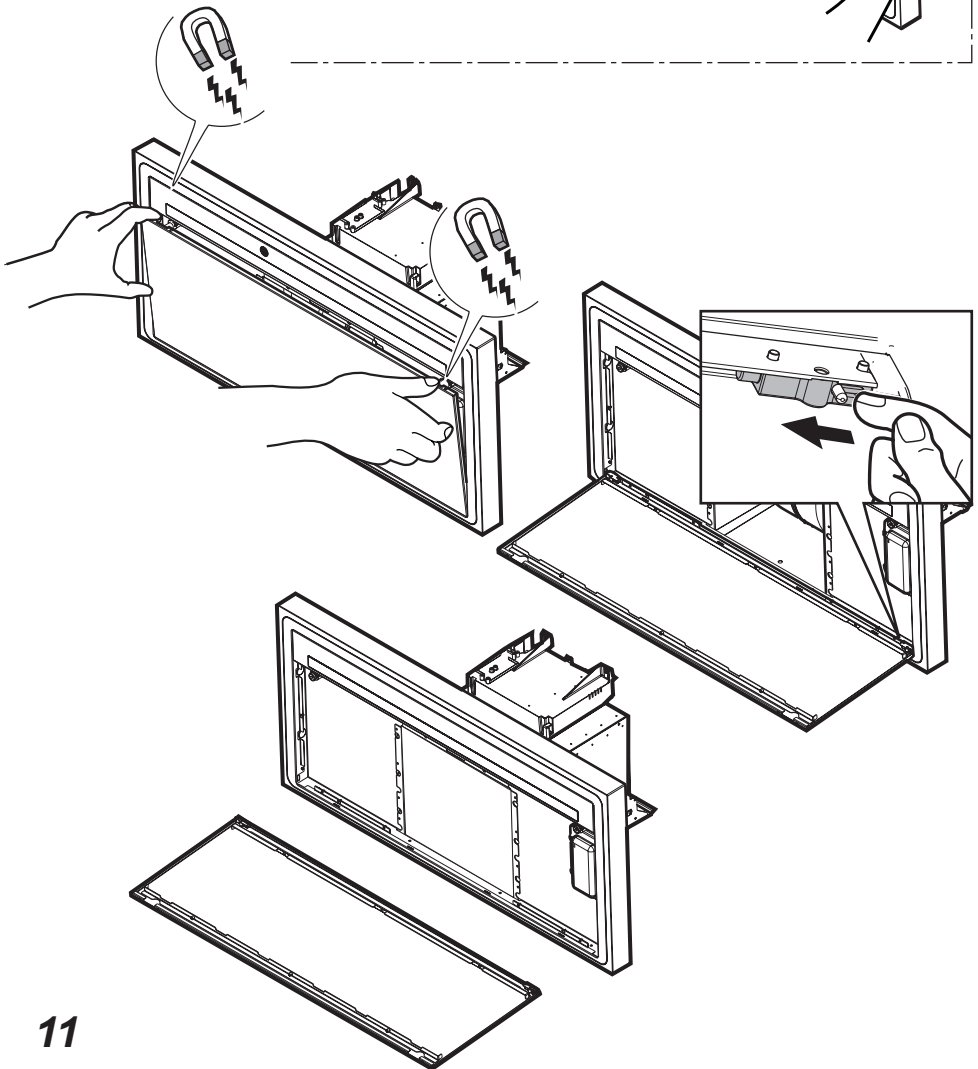
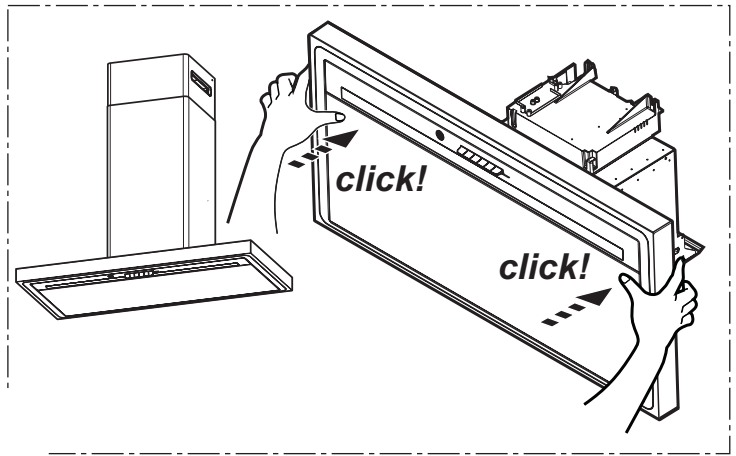

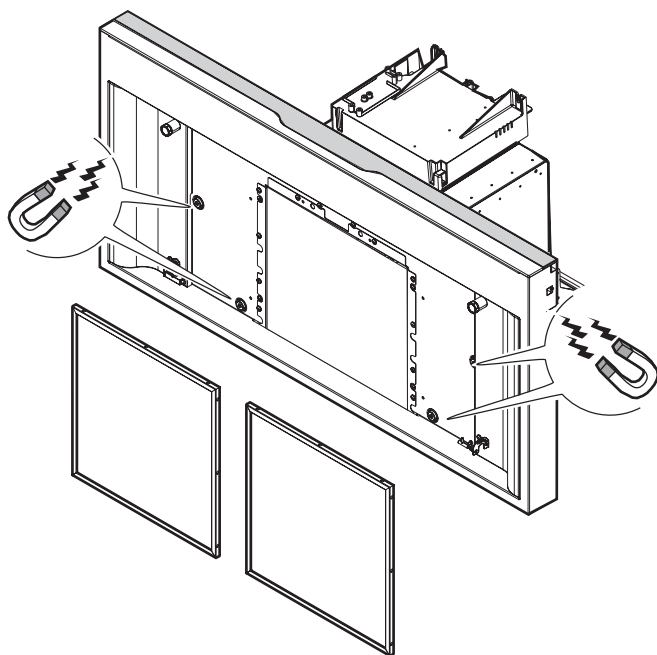
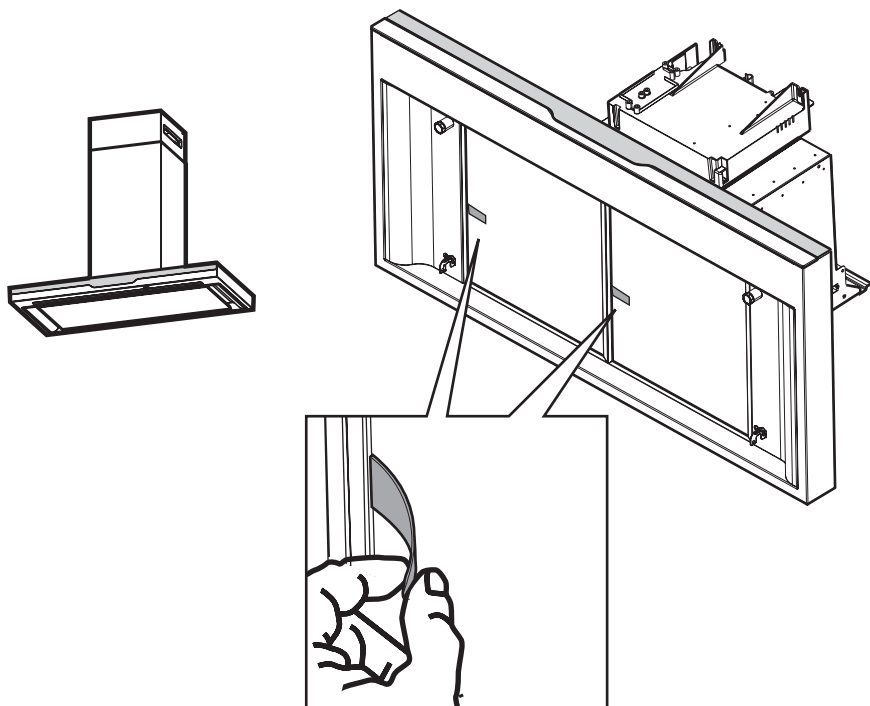

13

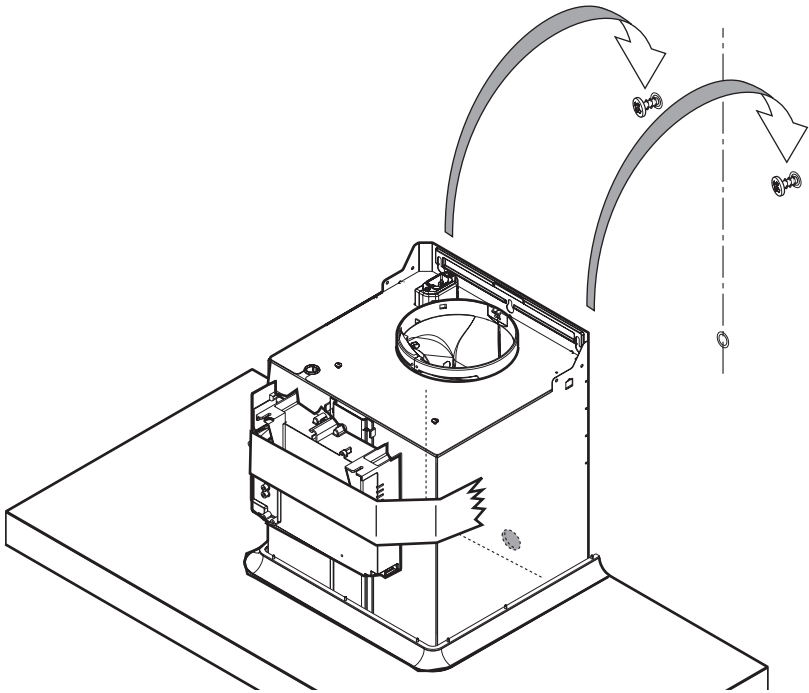

14

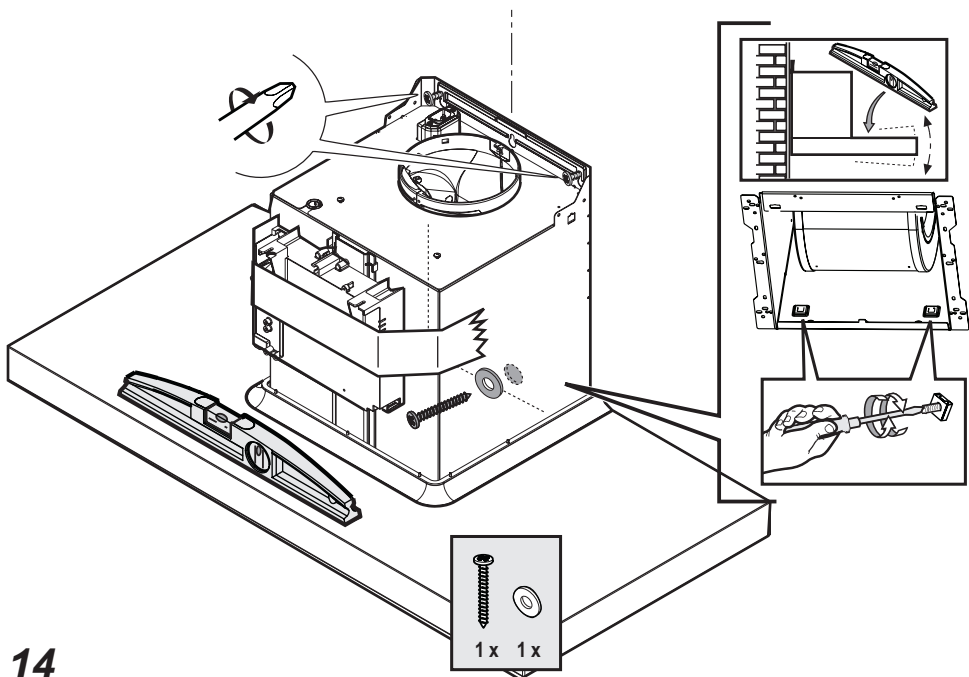

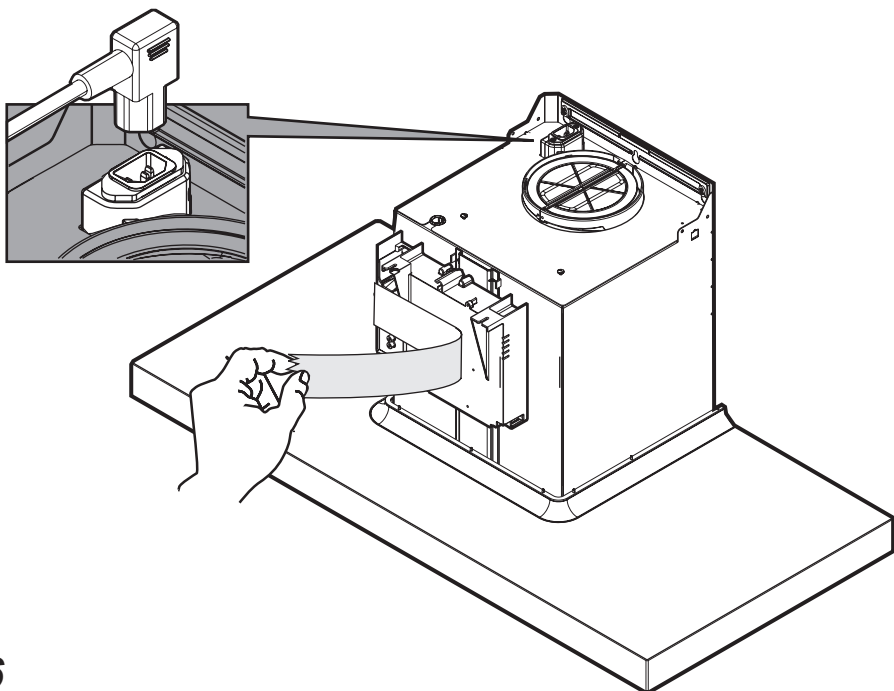
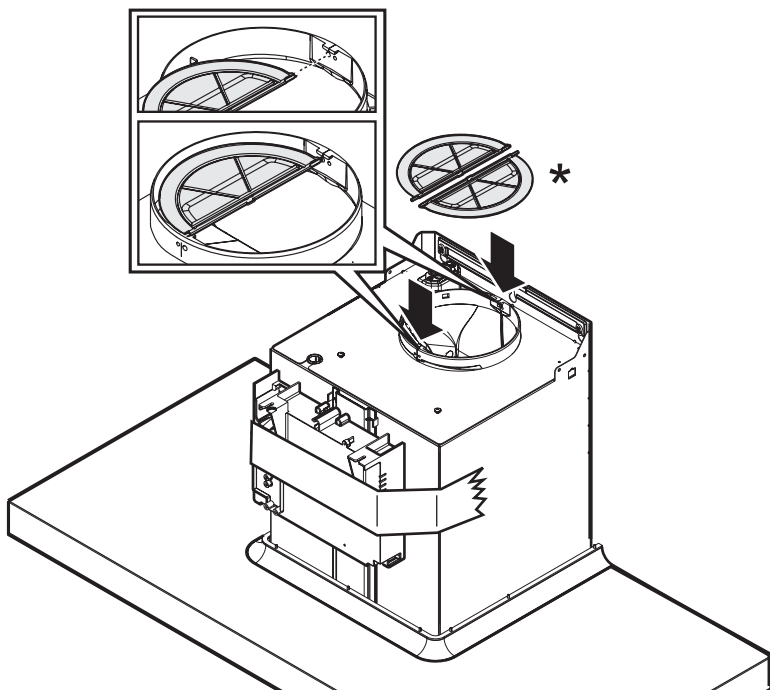

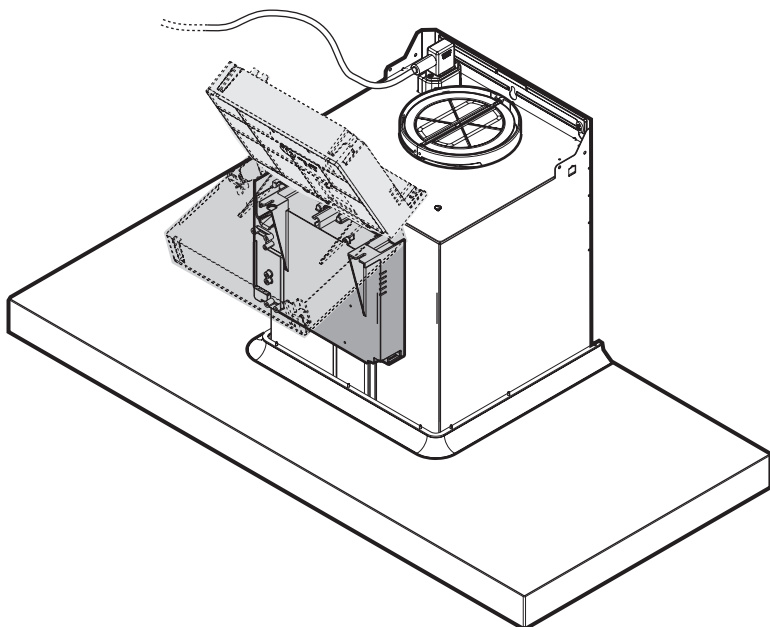

17

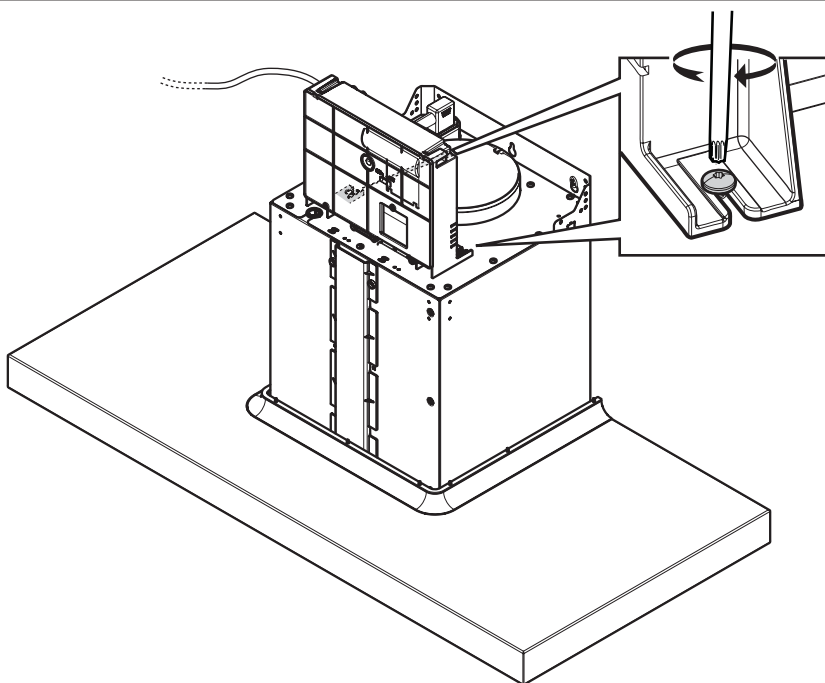

18

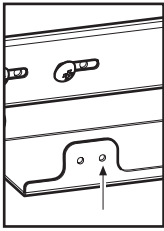

.1

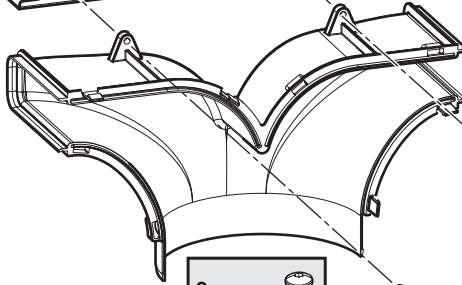
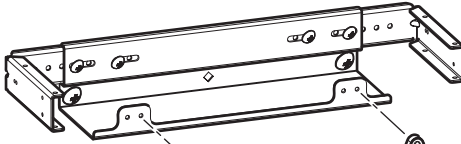

.2

2x
Ø 3,5x16

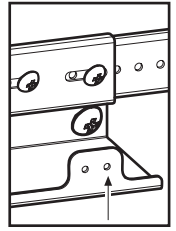

.1

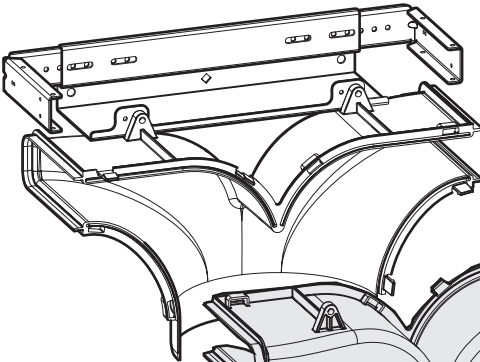

.3

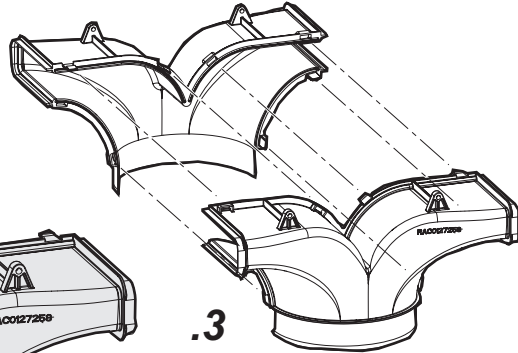

.3

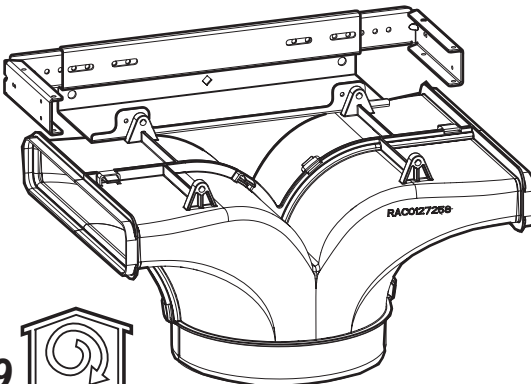

RAC0127258

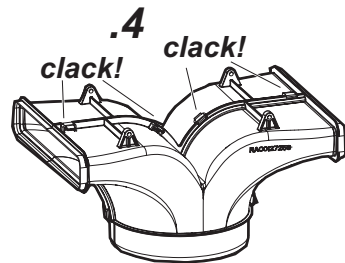

.4

click!

click!

RAC0127258

19



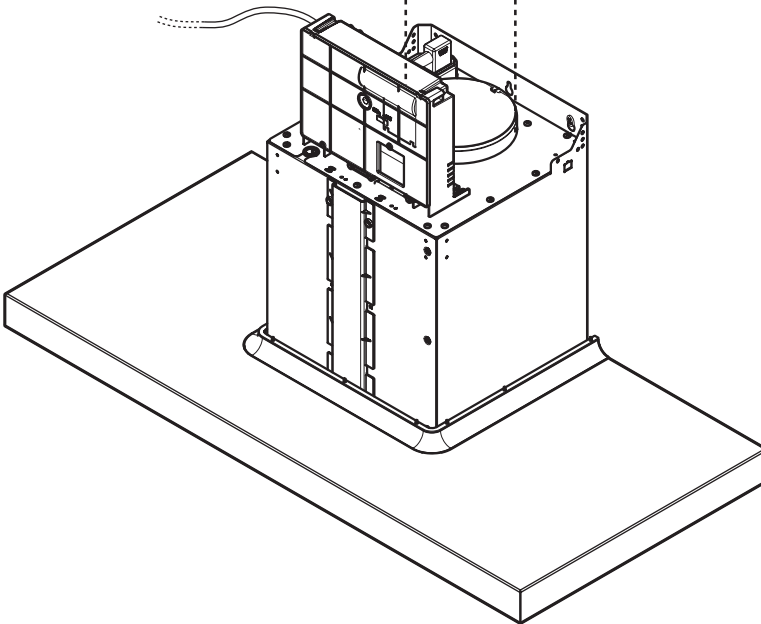
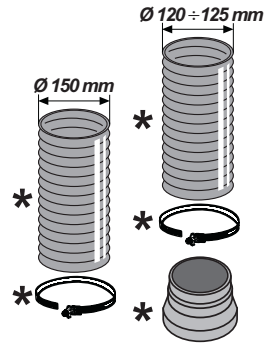
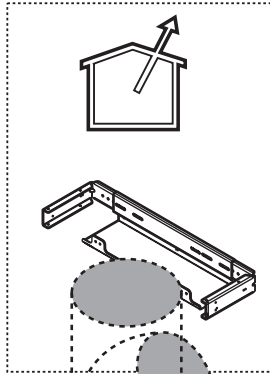
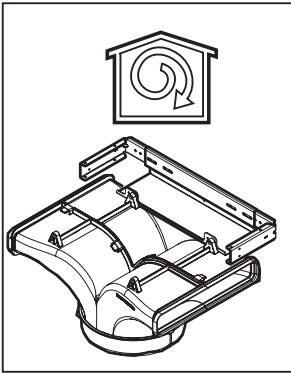

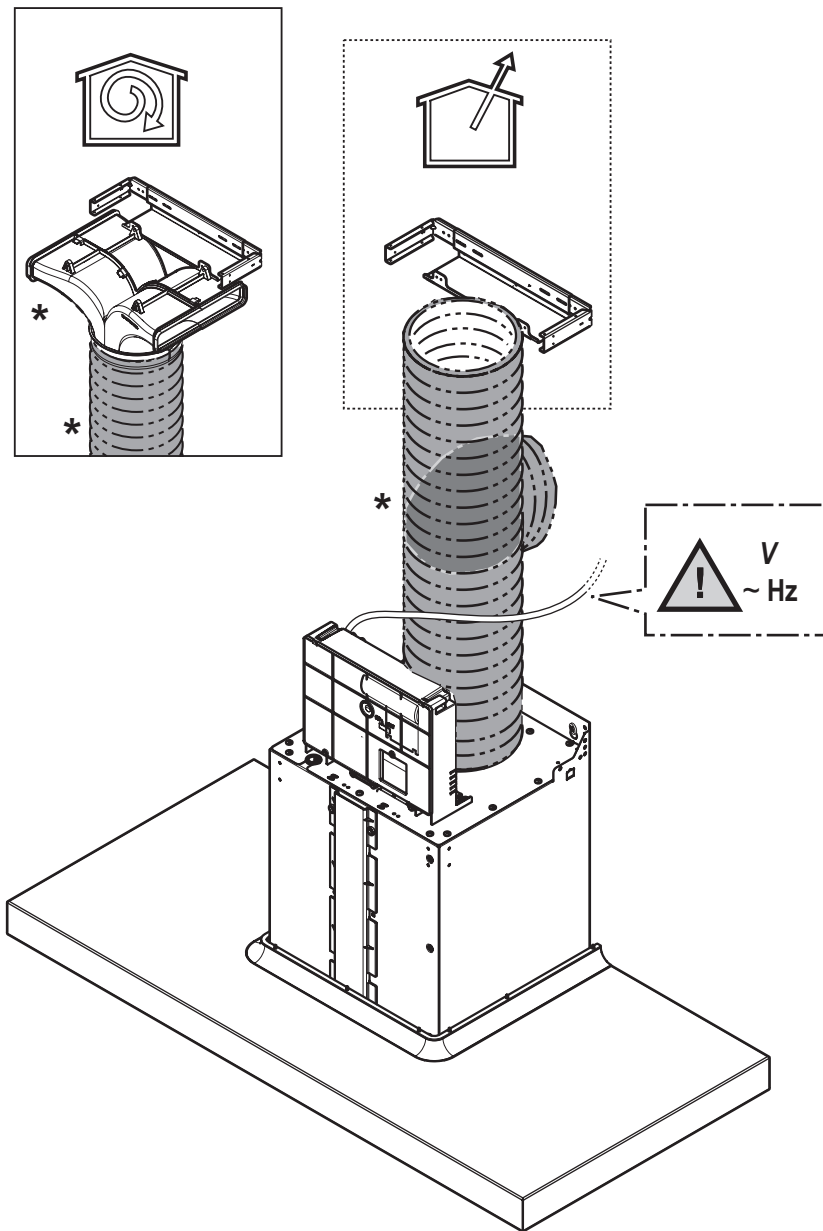

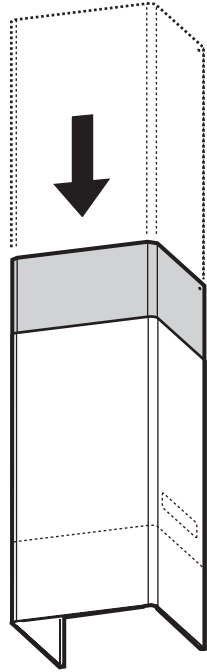
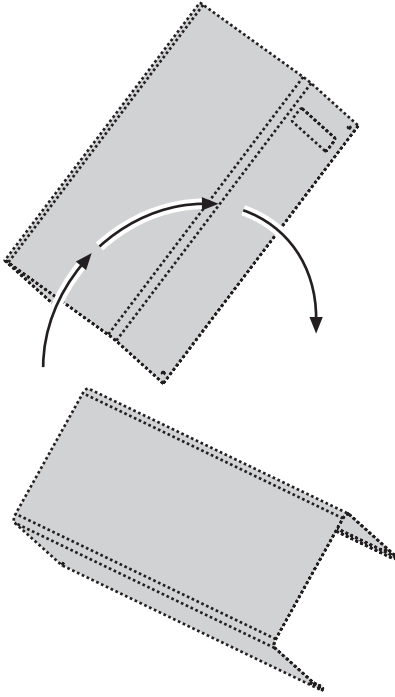
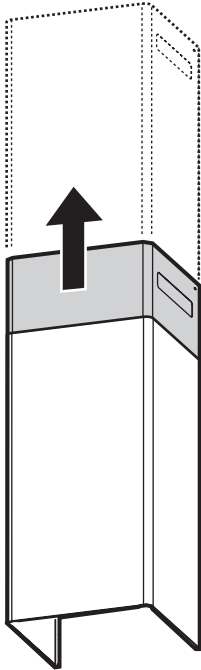

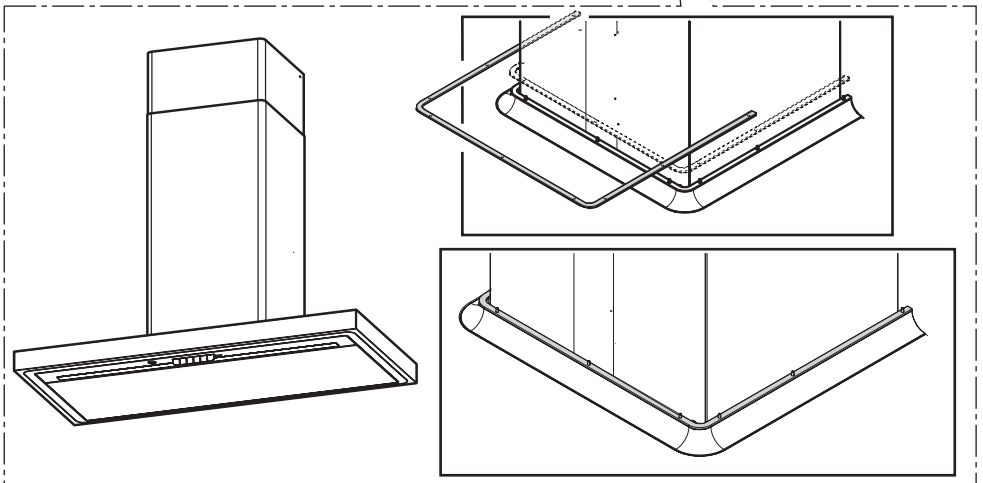
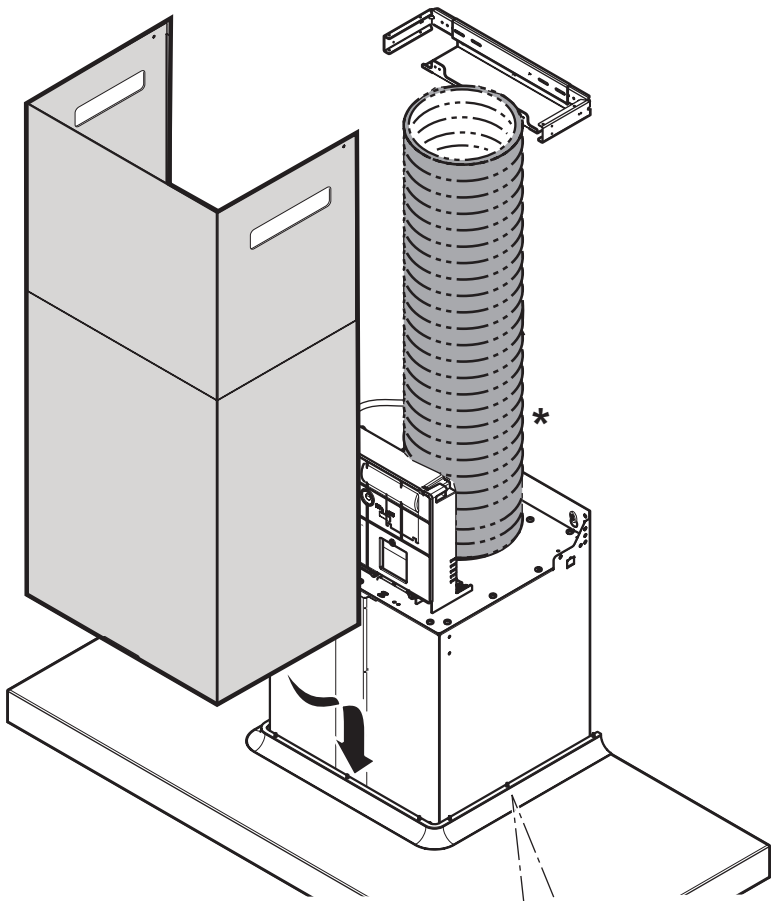

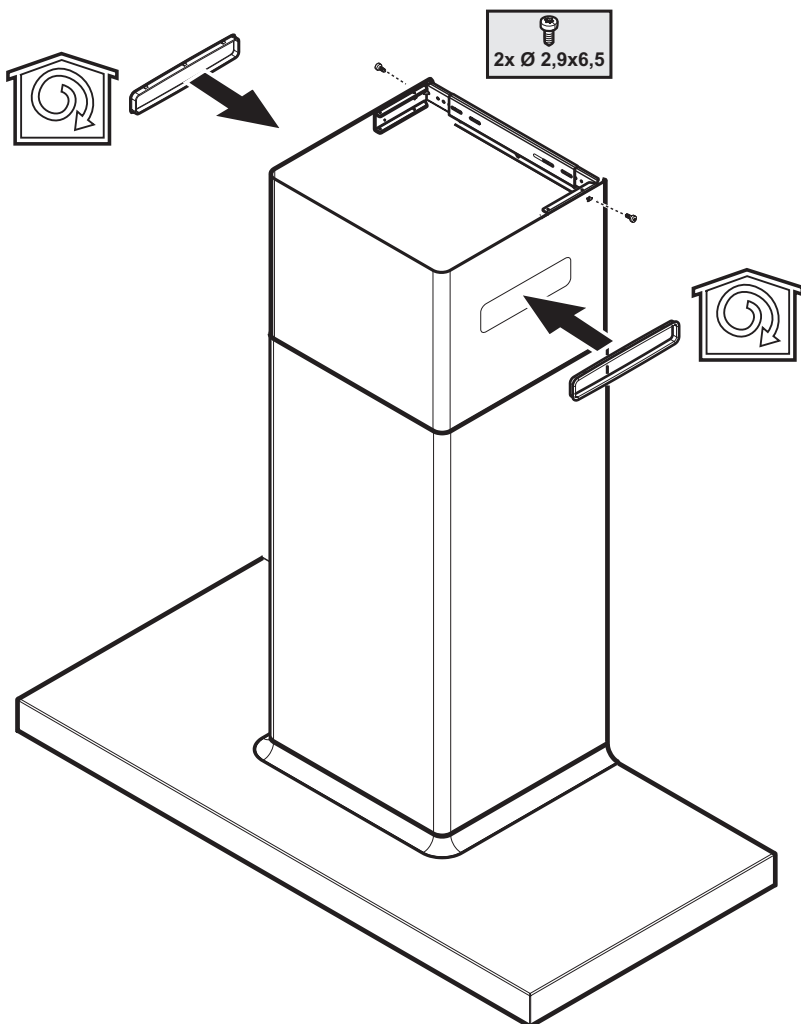

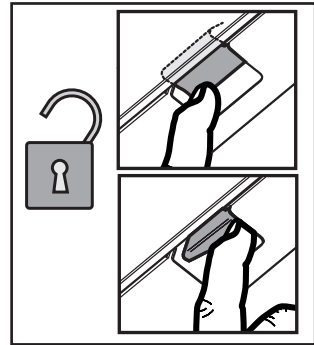
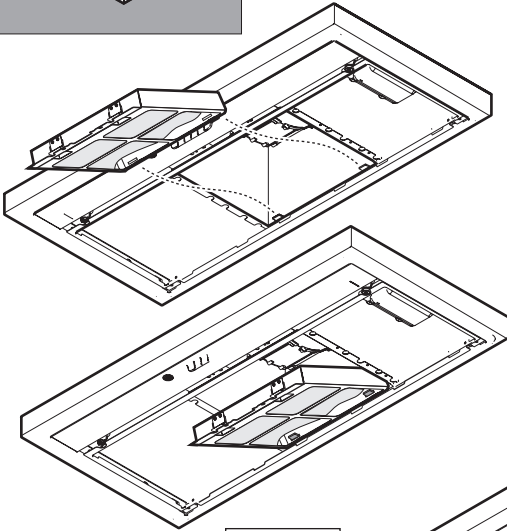
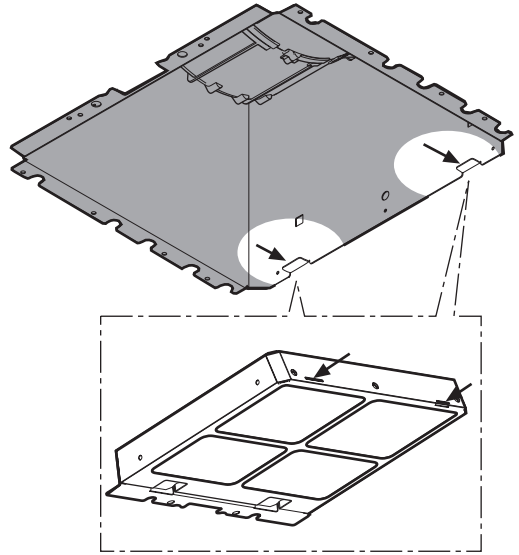
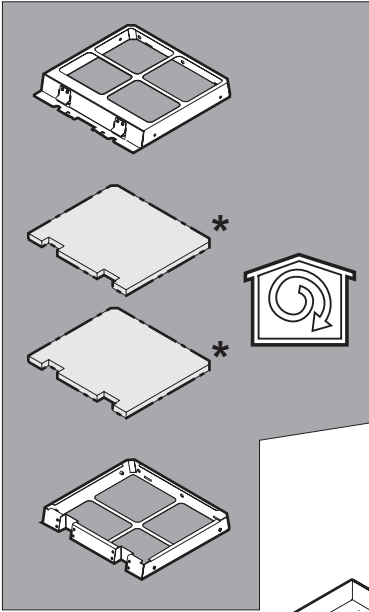

click!

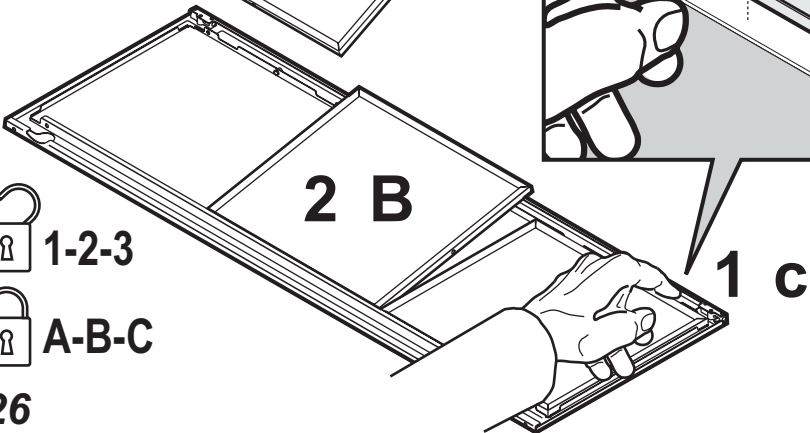
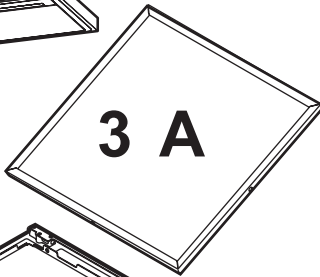
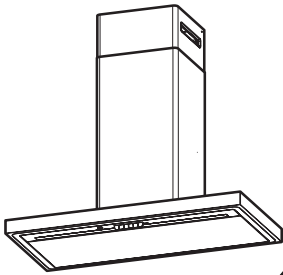
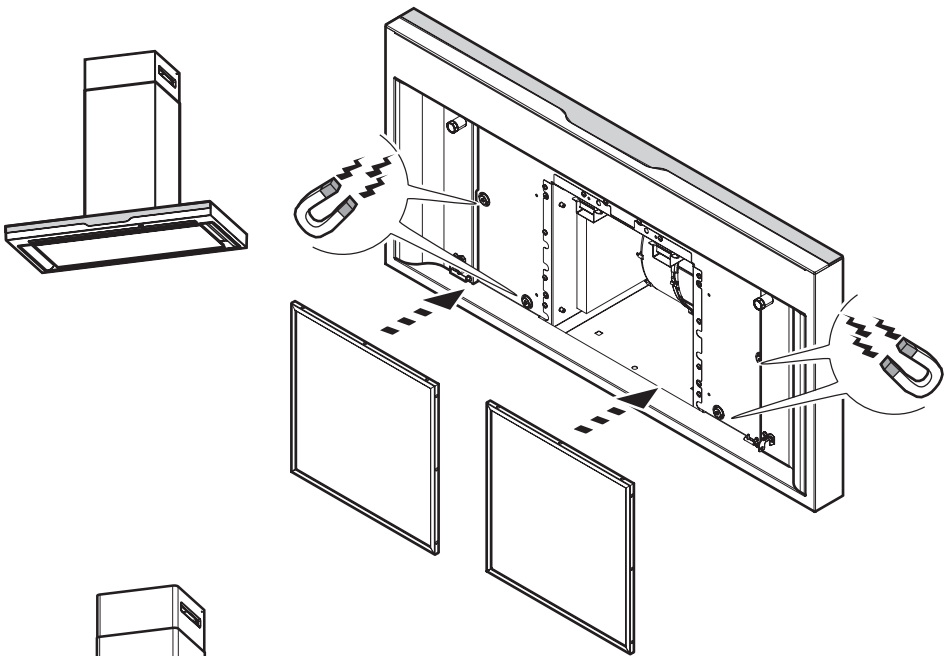

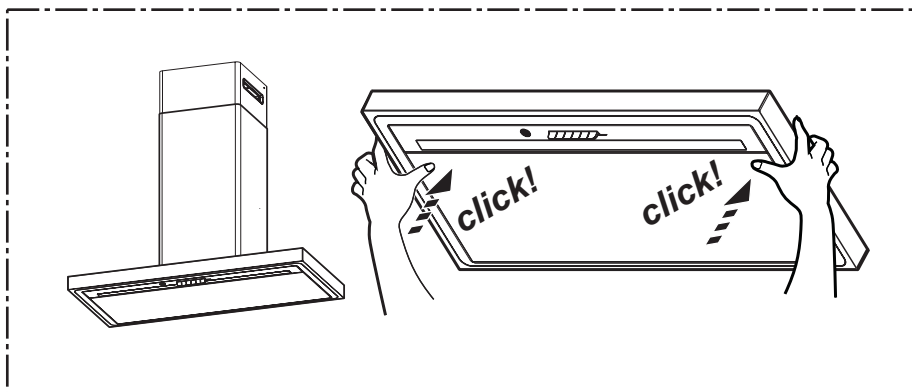
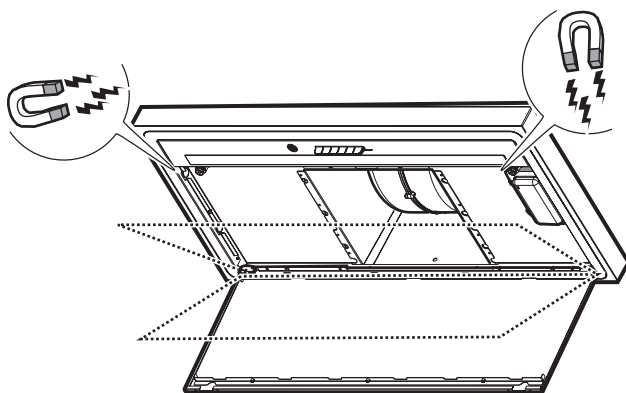
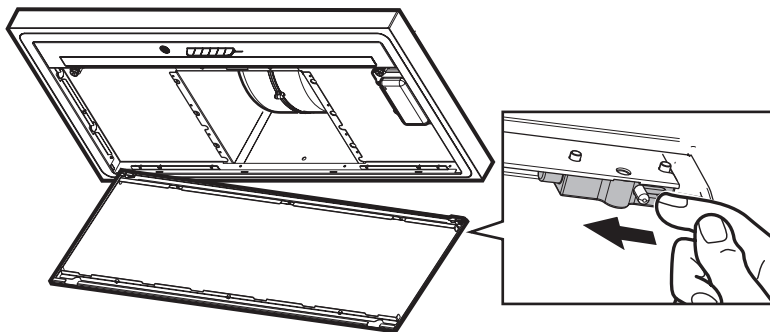

Attenersi strettamente alle istruzioni riportate in questo manuale. Si declina ogni responsabilità per eventuali inconvenienti, danni o incendi provocati all'apparecchio derivati dall'inosservanza delle istruzioni riportate in questo manuale. La cappa è concepita per l'aspirazione dei fumi e vapori della cottura ed è destinata al solo uso domestico.

La cappa può avere estetiche differenti rispetto a quanto illustrato nei disegni di questo libretto, comunque le istruzioni per l'uso, la manutenzione e l'installazione rimangono le stesse.

! È importante conservare tutti i manuali che accompagnano il prodotto per poterli consultare in ogni momento. In caso di vendita, di cessione o di trasloco, assicurarsi che restino insieme al prodotto.

! Leggere attentamente le istruzioni: ci sono importanti informazioni sull'installazione, sull'uso e sulla sicurezza.

! Non effettuare variazioni elettriche o meccaniche sul prodotto o sulle condotte di scarico.

! Verificare l'integrità della cappa prima di procedere con l'installazione. In caso contrario contattare il rivenditore e non proseguire con l'installazione.

Nota: I particolari contrassegnati con il simbolo "(*)" sono accessori opzionali forniti solo in alcuni modelli o particolari non forniti, da acquistare.



Avvertenze

Prima di qualsiasi operazione di pulizia o manutenzione, disinserire la cappa dalla rete elettrica togliendo la spina o staccando l'interruttore generale dell'abitazione.

Per tutte le operazioni di installazione e manutenzione utilizzare guanti da lavoro.

L'apparecchio può essere utilizzato da bambini di età non inferiore a 8 anni e da persone con ridotte capacità fisiche, sensoriali o mentali, o prive di esperienza o della necessaria conoscenza, purché sotto sorveglianza oppure dopo che le stesse abbiano ricevuto istruzioni relative all'uso sicuro dell'apparecchio e alla comprensione dei pericoli ad esso inerenti.

I bambini devono essere controllati affinché non giochino con l'apparecchio.

La pulizia e la manutenzione non deve essere effettuata da bambini senza sorveglianza.

Il locale deve disporre di sufficiente ventilazione, quando la cappa da cucina viene utilizzata contemporaneamente ad altri apparecchi a combustione di gas o altri combustibili.

La cappa va frequentemente pulita sia internamente che esternamente (ALMENO UNA VOLTA AL MESE), rispettare comunque quanto espressamente indicato nelle istruzioni di manutenzione.

L'inosservanza delle norme di pulizia della cappa e della sostituzione e pulizia dei filtri comporta rischi di incendi.

È severamente vietato fare cibi alla fiamma sotto la cappa.

L'impiego di fiamma libera è dannoso ai filtri e può dar luogo ad incendi, pertanto deve essere evitato in ogni caso.

La frittura deve essere fatta sotto controllo onde evitare che l'olio surriscaldato prenda fuoco.

ATTENZIONE: Quando il piano di cottura è in funzione le parti accessibili della cappa possono diventare calde.

Per la sostituzione della lampada utilizzare solo il tipo lampada indicato nella sezione manutenzione /sostituzione lampada di questo manuale.

Attenzione! Non collegare l'apparecchio alla rete elettrica finché l'installazione non è totalmente completata.

Per quanto riguarda le misure tecniche e di sicurezza da adottare per lo scarico dei fumi attenersi strettamente a quanto previsto dai regolamenti delle autorità locali competenti.

L'aria aspirata non deve essere convogliata in un condotto usato per lo scarico dei fumi prodotti da apparecchi a combustione di gas o di altri combustibili.

Non utilizzare o lasciare la cappa priva di lampade correttamente montate per possibile rischio di scossa elettrica.

Mai utilizzare la cappa senza griglia correttamente montata!

La cappa non va MAI utilizzata come piano di appoggio a meno che non sia espressamente indicato.

Utilizzare solo le viti di fissaggio in dotazione con il prodotto per l'installazione o, se non in dotazione, acquistare il tipo di viti corretto. Utilizzare la lunghezza corretta per le viti che sono identificati nella Guida all'installazione. In caso di dubbio,

consultare il centro di assistenza autorizzato o personale qualificata similare.

ATTENZIONE! La mancata installazione di viti e dispositivi di fissaggio in conformità di queste istruzioni può comportare rischi di natura elettrica.

Questo apparecchio è contrassegnato in conformità alla Direttiva Europea 2012/19/EC, Waste Electrical and Electronic Equipment (WEEE). Assicurandosi che questo prodotto sia smaltito in modo corretto, l'utente contribuisce a prevenire le potenziali conseguenze negative per l'ambiente e la salute.



Il simbolo  sul prodotto o sulla documentazione di accompagnamento indica che questo prodotto non deve essere trattato come rifiuto domestico ma deve essere consegnato presso l'idoneo punto di raccolta per il riciclaggio di apparecchiature elettriche ed elettroniche. Disfarsene seguendo le normative locali per lo smaltimento dei rifiuti. Per ulteriori informazioni sul trattamento, recupero e riciclaggio di questo prodotto, contattare l'idoneo ufficio locale, il servizio di raccolta dei rifiuti domestici o il negozio presso il quale il prodotto è stato acquistato.

Apparecchiatura progettata, testata e realizzata nel rispetto delle norme sulla:

- Sicurezza: EN/IEC 60335-1; EN/IEC 60335-2-31, EN/IEC 62233.
- Prestazione: EN/IEC 61591; ISO 5167-1; ISO 5167-3; ISO 5168; EN/IEC 60704-1; EN/IEC 60704-2-13; EN/IEC 60704-3; ISO 3741; EN 50564; IEC 62301.
- EMC: EN 55014-1; CISPR 14-1; EN 55014-2; CISPR 14-2; EN/IEC 61000-3-2; EN/IEC 61000-3-3. Suggestimenti per un corretto utilizzo al fine di ridurre l'impatto ambientale: Quando iniziate a cucinare, accendere la cappa alla velocità minima, lasciandola accesa per alcuni minuti anche dopo il termine della cottura. Aumentare la velocità solo in caso di grandi quantità di fumo e vapore, utilizzando la funzione booster solo in casi estremi. Per mantenere ben efficiente il sistema di riduzione degli odori, sostituire, quando è necessario, il/i filtro/i carbone. Per mantenere ben efficiente il filtro del grasso, pulirlo in caso di necessità. Per ottimizzare l'efficienza e minimizzare i rumori, utilizzare il diametro massimo del sistema di canalizzazione indicato in questo manuale.

Utilizzazione

La cappa è realizzata per essere utilizzata in versione aspirante ad evacuazione esterna o filtrante a ricircolo interno.



Versione aspirante

I vapori vengono evacuati verso l'esterno tramite un tubo di scarico fissato alla flangia di raccordo.

Il diametro del tubo di scarico deve essere equivalente al diametro dell'anello di connessione.

Attenzione! Il tubo di evacuazione non è fornito e va acquistato.

Se la cappa è provvista di filtri al carbone, questi devono essere tolti.

Collegare la cappa a tubi e fori di scarico a parete con diametro equivalente all'uscita d'aria (flangia di raccordo).

L'utilizzo di tubi e fori di scarico a parete con diametro inferiore determinerà una diminuzione delle prestazioni di aspirazione ed un drastico aumento della rumorosità.

Si declina perciò ogni responsabilità in merito.

! Usare un condotto lungo il minimo indispensabile.

! Usare un condotto con minor numero di curve possibile (angolo massimo della curva: 90°).

! Evitare cambiamenti drastici di sezione del condotto.



Versione filtrante

L'aria aspirata verrà sgrassata e deodorata prima di essere riconvogliata nella stanza. Per utilizzare la cappa in questa versione è necessario installare un sistema di filtraggio aggiuntivo a base di carboni attivi.

Installazione

La distanza minima fra la superficie di supporto dei recipienti sul dispositivo di cottura e la parte più bassa della cappa da cucina deve essere non inferiore a 50cm in caso di cucine elettriche e di 65cm in caso di cucine a gas o miste.

Se le istruzioni di installazione del dispositivo di cottura a gas specificano una distanza maggiore, bisogna tenerne conto.



Collegamento Elettrico

La tensione di rete deve corrispondere alla tensione riportata sull'etichetta caratteristiche situata all'interno della cappa. Se provvista di spina allacciare la cappa ad una presa conforme alle norme vigenti posta in zona accessibile anche dopo l'installazione. Se sprovvista di spina (collegamento diretto alla rete) o la spina non è posta in zona accessibile, anche dopo installazione, applicare un interruttore bipolare a norma che assicuri la disconnessione completa della rete nelle condizioni della categoria di sovratensione III, conformemente alle regole di installazione.

Attenzione! Prima di ricollegare il circuito della cappa all'alimentazione di rete e di verificarne il corretto funzionamento, controllare sempre che il cavo di rete sia stato montato correttamente.

La cappa è provvista di un cavo alimentazione speciale; in caso di danneggiamento del cavo, richiederlo al servizio assistenza tecnica.

Montaggio

Prima di iniziare con l'installazione:

- Verificare che il prodotto acquistato sia di dimensioni idonee alla zona di installazione prescelta.
- Togliere il/i filtro/i al carbone attivo se forniti (vedi anche paragrafo relativo). Questo/i va/hno rimontato/i solo se si vuole utilizzare la cappa in versione filtrante.
- Verificare che all'interno della cappa non vi sia (per motivi di trasporto) materiale di corredo (ad esempio buste con viti, garanzie etc), eventualmente va tolto e conservato.

Prodotto dal peso eccessivo, la movimentazione e installazione della cappa deve essere fatta da almeno due o più persone.

Funzionamento

Per alcuni modelli è disponibile un telecomando, come kit accessorio, con cui si possono controllare le funzioni principali della cappa.

Verificate con il rivenditore o il centro di assistenza autorizzato l'idoneità del Vs. modello.

Pannello di controllo con 7 tasti

Per selezionare le funzioni della cappa è sufficiente sfiorare i comandi.



Funzionamento automatico (sensore) e connessione con SNAP®



Tasto ON/OFF luce

Premere brevemente per accendere o spegnere l'illuminazione del piano di cottura.

Premere a lungo per regolare la tonalità della luce (solo in alcuni modelli).



Tasto di selezione velocità (potenza di aspirazione) **intensiva** - durata 5 minuti dopodiché ritorna alla velocità (potenza di aspirazione) media o si spegne se attivato lo spegnimento della cappa ritardato (solo con telecomando).

Il tasto lampeggia in entrambi i casi ad indicare la temporizzazione della velocità.



Tasto di selezione velocità (potenza di aspirazione) **alta**.

Il tasto lampeggia se attivato lo spegnimento della cappa ritardato (solo con telecomando).



Tasto di selezione velocità (potenza di aspirazione) **media** -

Il tasto lampeggia se attivato lo spegnimento della cappa ritardato (solo con telecomando).



Tasto di selezione velocità (potenza di aspirazione) **bassa** - quando lampeggia indica la necessità di lavare il filtro grassi.

Il tasto lampeggia se attivato lo spegnimento della cappa ritardato (solo con telecomando).



Tasto OFF motore (stand by)

Indicatori di Saturazione filtri

Ad intervalli regolari la cappa segnala la necessità di eseguire la manutenzione dei filtri.



Tasto  acceso a luce fissa: eseguire la manutenzione del filtro grassi.



Tasto  acceso a luce lampeggiante: eseguire la manutenzione del filtro carbone attivo

Nota: La segnalazione di saturazione dei filtri è visibile entro il primo minuto dopo lo spegnimento della cappa, entro questo tempo va eseguito il reset degli indicatori di saturazione.

Reset indicatori saturazione filtri:



Premere a lungo il tasto

Attivazione indicatore saturazione filtro al carbone attivo

Nota: questa operazione va eseguita a cappa spenta.

Questo indicatore è normalmente disattivato premere il



tasto  a lungo per attivare la funzione: il tasto si illumina a luce fissa.





Per disattivare la funzione, premere il tasto  a lungo: il tasto si illumina a luce lampeggiante.

Funzionamento automatico (sensore), connessione con SNAP®

Attenzione! Il buon funzionamento della cappa dipenderà dalla "**Regolazione dei parametri per il Funzionamento automatico**" (vedi paragrafo relativo)

Funzionamento automatico (sensore)



Premere il tasto  (il LED centrale  si accende in bianco).

La cappa si accenderà alla velocità più idonea in base ai fumi di cottura rilevati dal sensore di cui è dotata la cappa.

Funzionamento automatico della cappa con SNAP®



Premere il tasto  (i LED  si accendono in arancio ad indicare che la cappa è in grado di funzionare automaticamente con lo SNAP®).

Nota: Lo SNAP® è una unità di aspirazione ausiliaria in grado di funzionare insieme alla cappa. Per le ulteriori informazioni, consultare il manuale fornito con lo SNAP®

Regolazione dei parametri per il Funzionamento automatico

Nota: Tutte le operazioni di calibrazione, selezione, regolazione e collegamento logico sotto descritte sono possibili cappa spenta (OFF).

La regolazione dei parametri avviene regolarmente in **automatico** ogni qualvolta la cappa viene ricollegata alla rete elettrica (ad es: con la prima installazione o dopo un blackout) oppure **manualmente**.

Regolazione manuale

Da eseguire quando si nota un funzionamento insoddisfacente del Funzionamento automatico e va eseguita quando nella cucina persistono condizioni ambientali normali.





La regolazione manuale prevede:

- *Calibrazione della cappa:*
- *Selezione del piano di cottura (gas - induzione o elettrico).*
- Collegamento logico tra cappa e **SNAP®** (se in possesso dello **SNAP®**).

Calibrazione della cappa

Premere a lungo il tasto , tutti i LED del tasto lampeggiano ad indicare che ha avuto inizio la calibrazione, il processo di calibrazione durerà 5 minuti circa.

Selezione del piano di cottura (gas - induzione o elettrico)

Premere a lungo contemporaneamente i tasti  e : i tasti ,  e  iniziano a lampeggiare per 5 secondi.

Entro questo termine premere:

il tasto  in caso di piano di cottura a gas

il tasto  in caso di piano di cottura elettrico

il tasto  in caso di piano di cottura a induzione

Il tasto prescelto rimane acceso ad indicare l'avvenuta selezione, dopo 10 secondi il tasto lampeggia brevemente ad indicare che la selezione eseguita è stata registrata.

Collegamento logico tra cappa e SNAP® (se in possesso dello SNAP®).

Il collegamento tra cappa e SNAP® è automatico. non è necessario eseguire alcuna impostazione.

Pannello di controllo con 6 tasti



Funzionamento automatico (sensore) e connessione con SNAP®



Tasto ON/OFF luce

Premere brevemente per accendere o spegnere l'illuminazione del piano di cottura.

Premere a lungo per regolare la tonalità della luce.



Tasto di selezione velocità (potenza di aspirazione) alta:
- **prima** pressione

Tasto di selezione velocità (potenza di aspirazione) intensiva:
- **seconda** pressione

La velocità (potenza di aspirazione) intensiva ha una durata 5 minuti dopodichè si ritorna alla velocità (potenza di aspirazione) media ; il tasto lampeggia.

Nota: premendo nuovamente si torna alla velocità (potenza di aspirazione) alta.



Tasto di selezione velocità (potenza di aspirazione) media-



Tasto di selezione velocità (potenza di aspirazione) bassa - quando lampeggia indica la necessita di lavare il filtro grassi.



Tasto OFF motore (stand by)

Indicatori di Saturazione filtri

Ad intervalli regolari la cappa segnala la necessità di eseguire la manutenzione dei filtri.

Tasto  acceso a luce fissa: eseguire la manutenzione del filtro grassi.

Tasto  acceso a luce lampeggiante: eseguire la manutenzione del filtro carbone attivo

Nota: La segnalazione di saturazione dei filtri è visibile entro il primo minuto dopo lo spegnimento della cappa,

entro questo tempo va eseguito il reset degli indicatori di saturazione.

Reset indicatori saturazione filtri:

Premere a lungo il tasto 

Attivazione indicatore saturazione filtro al carbone attivo

Nota: questa operazione va eseguita a cappa spenta. Questo indicatore è normalmente disattivato premere il

tasto  a lungo per attivare la funzione: il tasto si illumina a luce fissa.

Per disattivare la funzione, premere il tasto  a lungo: il tasto si illumina a luce lampeggiante.

Funzionamento automatico (sensore), connessione con SNAP®

Attenzione! Il buon funzionamento della cappa dipenderà dalla **"Regolazione dei parametri per il Funzionamento automatico"** (vedi paragrafo relativo)

Funzionamento automatico (sensore)

Premere il tasto  (il tasto si accende in bianco). La cappa si accenderà alla velocità più idonea in base ai fumi di cottura rilevati dal sensore di cui è dotata la cappa.

Funzionamento automatico della cappa con SNAP®

Premere il tasto  (il tasto si accende in arancio ad indicare che la cappa è in grado di funzionare automaticamente con lo SNAP®).

Nota: Lo SNAP® è una unità di aspirazione ausiliaria in grado di funzionare insieme alla cappa. Per le ulteriori informazioni, consultare il manuale fornito con lo SNAP®

Regolazione dei parametri per il Funzionamento automatico

Nota: Tutte le operazioni di calibrazione, selezione, regolazione e collegamento logico sotto descritte sono possibili cappa spenta (OFF).

La regolazione dei parametri avviene regolarmente in automatico ogni qualvolta la cappa viene ricollegata alla rete elettrica (ad es: con la prima installazione o dopo un blackout) oppure **manualmente**.

Regolazione manuale

Da eseguire quando si nota un funzionamento insoddisfacente del Funzionamento automatico e va eseguita quando nella cucina persistono condizioni ambientali normali.





La regolazione manuale prevede:

- **Calibrazione della cappa:**
- **Selezione del piano di cottura (gas - induzione o elettrico).**
- Collegamento logico tra cappa e SNAP® (se in possesso dello SNAP®).

Calibrazione della cappa

Premere a lungo il tasto , il tasto lampeggia ad indicare che ha avuto inizio la calibrazione, il processo di calibrazione durerà 5 minuti circa.

Selezione del piano di cottura (gas - induzione o elettrico)

Premere a lungo contemporaneamente i tasti  e : i tasti ,  e  iniziano a lampeggiare per 5 secondi.

Entro questo termine premere:

il tasto  in caso di piano di cottura a gas

il tasto  in caso di piano di cottura elettrico

il tasto  in caso di piano di cottura a induzione
Il tasto prescelto rimane acceso ad indicare l'avvenuta selezione, dopo 10 secondi il tasto lampeggia brevemente ad indicare che la selezione eseguita è stata registrata.

Collegamento logico tra cappa e SNAP® (se in possesso dello SNAP®).

Il collegamento tra cappa e SNAP® è automatico, non è necessario eseguire alcuna impostazione.

Telecomando

Attenzione! Alcune funzioni di questo telecomando sono attivabili solo con alcuni modelli di cappa.

Affiliazione telecomando:

Premere a lungo **T2 +T5** entro il primo minuto di alimentazione della cappa.

L'avvenuta affiliazione sarà visibile sulla cappa.

Descrizione delle funzioni del telecomando

- T1.** Tasto OFF
- T2.** Tasto ON/OFF e regolazione intensità luce soffusa
- T3.** Tasto di controllo della velocità (potenza) di aspirazione:
- T4.** Tasto ON/OFF luce piano di cottura
- T5.** Tasto ON/OFF spegnimento della cappa ritardato
- T6.** Tasto ON/OFF sensore.
- T7.** Tasto reset segnalazione saturazione filtri.
- L3.** Led spia di funzionamento del telecomando

Nota: sfiorare i tasti esercitando una leggera pressione per selezionare le funzioni disponibili.

- T1.** Tasto OFF
Premere per spegnere la cappa
- T2.** Tasto ON/OFF e regolazione intensità luce soffusa
Premere brevemente per accendere o spegnere la luce soffusa
Premere più a lungo per regolarne l'intensità.
Nota: L'illuminazione a luce soffusa è disponibile solo in alcuni modelli.
- T3.** Tasto di controllo della velocità (potenza) di aspirazione
Sfiorare il tasto partendo da qualsiasi posizione esercitando un movimento rotatorio in senso orario o antiorario per aumentare o diminuire la velocità di aspirazione.
Il tasto è diviso in più settori, si può selezionare la velocità desiderata premendo direttamente nel settore corrispondente come segue:
T3a: Velocità 1 (aspirazione bassa)
T3b: Velocità 2 (aspirazione media)
T3c: Velocità 3 (aspirazione alta)
T3d: Velocità 4 (aspirazione intensiva)
- T4.** Tasto ON/OFF luce piano di cottura
Premere per accendere o spegnere la luce di illuminazione del piano di cottura.
- T5.** Tasto spegnimento della cappa ritardato:
Premere per programmare lo spegnimento ritardato della cappa in base alla velocità (potenza) di aspirazione attiva in quel momento:
Velocità 1 (aspirazione bassa): 20 minuti
Velocità 2 (aspirazione media): 15 minuti
Velocità 3 (aspirazione alta): 10 minuti
- T6.** Tasto ON/OFF sensore.
Premere a lungo per attivare/disattivare la modalità con sensore la quale prevede la gestione dell'aspirazione in modo automatico.
Nota: Il sensore è disponibile solo in alcuni modelli.
- T7.** Tasto reset segnalazione saturazione filtri.

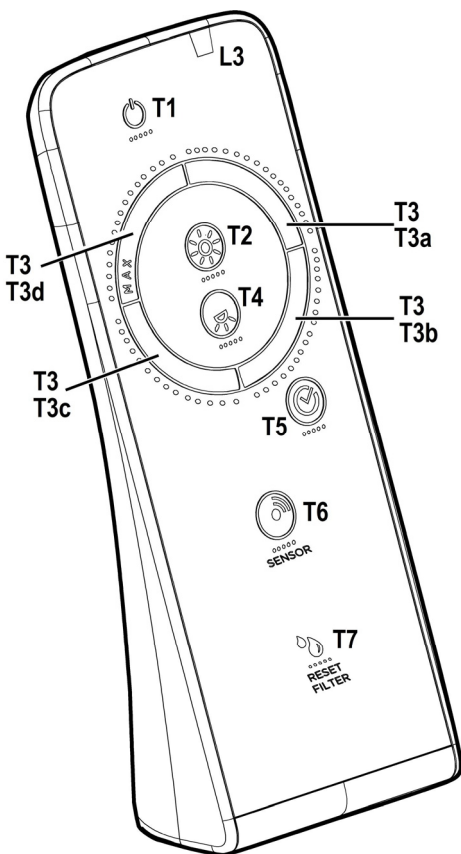

Manutenzione del telecomando

Pulizia del telecomando:

Pulire il telecomando con un panno morbido ed una soluzione detergente neutra priva di sostanze abrasive

Sostituzione della batteria:

- Aprire il vano della batteria.
- Sostituire le batterie esausta con 3 pile nuove da 1,5 V tipo AAA.
Nell' inserire la nuova batteria rispettare le polarità indicate nel vano della batteria!
- Richiudere il vano della batteria.

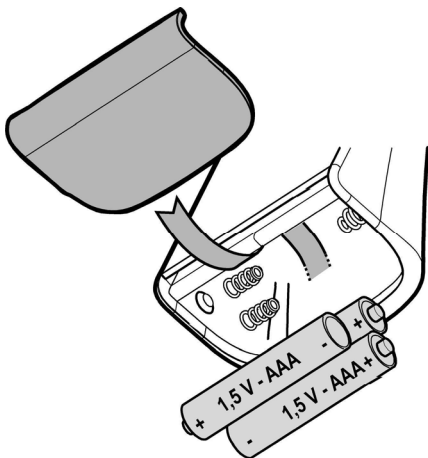

Smaltimento delle batterie

Lo smaltimento delle batterie deve essere svolto in accordo con tutte le normative e leggi nazionali. Non smaltite le batterie usate assieme ai rifiuti normali.

Le batterie devono essere smaltite in modo sicuro.

Per maggiori ragguagli circa gli aspetti di protezione dell'ambiente, il riciclaggio e lo smaltimento di batterie, contattate gli uffici incaricati della raccolta differenziata.

Manutenzione

Pulizia

Per la pulizia usare **ESCLUSIVAMENTE** un panno inumidito con detersivi liquidi neutri. **NON UTILIZZARE UTENSILI O STRUMENTI PER LA PULIZIA!**

Evitare l'uso di prodotti contenenti abrasivi. **NON UTILIZZARE ALCOOL!**

Filtro antigrasso

Fig. 11-12-24-25

Trattiene le particelle di grasso derivanti dalla cottura.

Deve essere pulito una volta al mese (o quando il sistema di indicazione di saturazione dei filtri - se previsto sul modello in possesso- indica questa necessità), con detersivi non aggressivi, manualmente oppure in lavastoviglie a basse temperature ed a ciclo breve.

Con il lavaggio in lavastoviglie il filtro antigrasso metallico può scolorirsi ma le sue caratteristiche di filtraggio non cambiano assolutamente.

Per smontare il filtro grassi tirare la maniglia di sgancio a molla.

Filtro ai carboni attivi (Solo per Versione Filtrante)

Fig. 23

Trattiene gli odori sgradevoli derivanti dalla cottura.

Il filtro al carbone può essere lavato ogni due mesi (o quando il sistema di indicazione di saturazione dei filtri - se previsto sul modello in possesso- indica questa necessità) in acqua calda e detersivi idonei o in lavastoviglie a 65°C (in caso di lavaggio in lavastoviglie eseguire il ciclo di lavaggio completo senza stoviglie all'interno).

Togliere l'acqua in eccesso senza rovinare il filtro, dopodiché riporlo nel forno per 10 minuti a 100°C per asciugarlo definitivamente.

Sostituire il materassino ogni 3 anni e ogni volta che il panno risulta danneggiato.

Sostituzione Lampade

La cappa è dotata di un sistema di illuminazione basato sulla tecnologia LED.

I LED garantiscono una illuminazione ottimale, una durata fino a 10 volte maggiore delle lampade tradizionali e consentono di risparmiare il 90% di energia elettrica.

Per la sostituzione rivolgersi al servizio assistenza tecnica.

Closely follow the instructions set out in this manual. All responsibility, for any eventual inconveniences, damages or fires caused by not complying with the instructions in this manual, is declined. This appliance is intended to be used in household and similar application such as: - staff kitchen areas in shop, offices and other working environments; - farm houses; - by clients in hotels, motels and other residential type environments; - bed and breakfast type environments.

The hood can look different to that illustrated in the drawings in this booklet. The instructions for use, maintenance and installation, however, remain the same.

- ! It is important to conserve this booklet for consultation at any moment. In the case of sale, cession or move, make sure it is together with the product.
- ! Read the instructions carefully: there is important information about installation, use and safety.
- ! Do not carry out electrical or mechanical variations on the product or on the discharge conduits.
- ! Before proceeding with the installation of the appliance verify that there are no damaged all components. Otherwise contact your dealer and do not proceed with the installation.

Note: the elements marked with the symbol “(*)” are optional accessories supplied only with some models or elements to purchase, not supplied.



Caution

Before any cleaning or maintenance operation, disconnect hood from the mains by removing the plug or disconnecting the mains electrical supply. Always wear work gloves for all installation and maintenance operations.

This appliance can be used by children aged from 8 years and above and persons with reduced physical, sensory or mental capabilities or lack of experience and knowledge if they have been given supervision or instruction concerning use of the appliance in a safe way and understand the hazards involved.

Children shall not be allowed to tamper with the controls or play with the appliance.

Cleaning and user maintenance shall not be made by children without supervision.

The premises where the appliance is installed must be sufficiently ventilated, when the kitchen hood is used together with other gas combustion devices or other fuels.

The hood must be regularly cleaned on both the inside and outside (AT LEAST ONCE A MONTH).

This must be completed in accordance with the maintenance instructions provided. Failure to follow the instructions provided regarding the cleaning of the hood and filters will lead to the risk of fires.

Do not flambé under the range hood.

The use of exposed flames is detrimental to the filters and may cause a fire risk, and must therefore be avoided in all circumstances.

Any frying must be done with care in order to make sure that the oil does not overheat and ignite.

CAUTION: Accessible parts of the hood may become hot when used with cooking appliances.

For lamp replacement use only lamp type indicated in the Maintenance/Replacing lamps section of this manual.

WARNING! Do not connect the appliance to the mains until the installation is fully complete.

With regards to the technical and safety measures to be adopted for fume discharging it is important to closely follow the regulations provided by the local authorities.

The air must not be discharged into a flue that is used for exhausting fumes from appliance burning gas or other fuels.

Do not use or leave the hood without the lamp correctly mounted due to the possible risk of electric shocks.

Never use the hood without effectively mounted grids.

The hood must NEVER be used as a support surface unless specifically indicated.

Use only the fixing screws supplied with the product for installation or, if not supplied, purchase the correct screws type.

Use the correct length for the screws which are identified in the Installation Guide.

In case of doubt, consult an authorised service assistance centre or similar qualified person.

WARNING! Failure to install the screws or fixing device in accordance with these instructions may result in electrical

hazards.

Do not use with a programmer, timer, separate remote control system or any other device that switches on automatically.

This appliance is marked according to the European directive 2012/19/EC on Waste Electrical and Electronic Equipment (WEEE). By ensuring this product is disposed of correctly, you will help prevent potential negative consequences for the environment and human health, which could otherwise be caused by inappropriate waste handling of this product.



The symbol  on the product, or on the documents accompanying the product, indicates that this appliance may not be treated as household waste. Instead it should be taken to the appropriate collection point for the recycling of electrical and electronic equipment. Disposal must be carried out in accordance with local environmental regulations for waste disposal.

For further detailed information regarding the process, collection and recycling of this product, please contact the appropriate department of your local authorities or the local department for household waste or the shop where you purchased this product.

Appliance designed, tested and manufactured according to:

- Safety: EN/IEC 60335-1; EN/IEC 60335-2-31, EN/IEC 62233.
- Performance: EN/IEC 61591; ISO 5167-1; ISO 5167-3; ISO 5168; EN/IEC 60704-1; EN/IEC 60704-2-13; EN/IEC 60704-3; ISO 3741; EN 50564; IEC 62301.
- EMC: EN 55014-1; CISPR 14-1; EN 55014-2; CISPR 14-2; EN/IEC 61000-3-2; EN/IEC 61000-3-3. Suggestions for a correct use in order to reduce the environmental impact: Switch ON the hood at minimum speed when you start cooking and kept it running for few minutes after cooking is finished. Increase the speed only in case of large amount of smoke and vapour and use boost speed(s) only in extreme situations. Replace the charcoal filter(s) when necessary to maintain a good odour reduction efficiency. Clean the grease filter(s) when necessary to maintain a good grease filter efficiency. Use the maximum diameter of the ducting system indicated in this manual to optimize efficiency and minimize noise.

Use

The hood is designed to be used either for exhausting or filter version.



Ducting version

In this case the fumes are conveyed outside of the building by means of a special pipe connected with the connection ring located on top of the hood.

Attention! The exhausting pipe is not supplied and must be purchased apart.

Diameter of the exhausting pipe must be equal to that of the connection ring.

Attention! If the hood is supplied with active charcoal filter,

then it must be removed.

Connect the hood and discharge holes on the walls with a diameter equivalent to the air outlet (connection flange).

Using the tubes and discharge holes on walls with smaller dimensions will cause a diminution of the suction performance and a drastic increase in noise.

Any responsibility in the matter is therefore declined.

! Use a duct of the minimum indispensable length.

! Use a duct with as few elbows as possible (maximum elbow angle: 90°).

! Avoid drastic changes in the duct cross-section.



Filter version

The aspirated air will be degreased and deodorised before being fed back into the room.

In order to use the hood in this version, you have to install a system of additional filtering based on activated charcoal.

Installation

The minimum distance between the supporting surface for the cooking equipment on the hob and the lowest part of the range hood must be not less than 50cm from electric cookers and 65cm from gas or mixed cookers.

If the instructions for installation for the gas hob specify a greater distance, this must be adhered to.



Electrical connection

The mains power supply must correspond to the rating indicated on the plate situated inside the hood. If provided with a plug connect the hood to a socket in compliance with current regulations and positioned in an accessible area, after installation. If it not fitted with a plug (direct mains connection) or if the plug is not located in an accessible area, after installation, apply a double pole switch in accordance with standards which assures the complete disconnection of the mains under conditions relating to over-current category III, in accordance with installation instructions.

Warning! Before re-connecting the hood circuit to the mains supply and checking the efficient function, always check that the mains cable is correctly assembled.

The hood is provided with a special power cable ; if the cable is damaged, request a new one from Technical Service.

Mounting

Before beginning installation:

- Check that the product purchased is of a suitable size for the chosen installation area.
- Remove the charcoal (*) filter/s if supplied (see also relative paragraph). This/these is/are to be mounted only if you want to use the hood in the filtering version.
- Check (for transport reasons) that there is no other supplied material inside the hood (e.g. packets with screws (*), guarantees (*), etc.), eventually removing them and keeping them.

Very heavy product; hood handling and installation must be carried out by at least two persons.

Operation

For certain models, a remote control is available as accessory kit, by which you can control the main functions of the hood. Check with your authorised dealer or technical assistance centre the compatibility/suitability of your model.

Control panel with 7 buttons

To select the functions of the hood you simply touch the controls.



Automatic operation (sensor), connection with SNAP®



Button ON/OFF lighting

Press briefly to switch on or off the lighting of the hob.

Press and hold to adjust the tonality of the light (only certain models).



Button for intensive speed (suction power) selection – it lasts 5 minutes then it returns to medium speed (suction power) or it switches off if the delayed shutdown of the hood is activated (only with remote control). The button flashes in both cases to indicate speed timing.



Button for high speed (suction power) selection.

The button flashes if the delayed shutdown of the hood is activated (only with remote control).



Button for medium speed (suction power) selection

The button flashes if the delayed shutdown of the hood is activated (only with remote control).



Button for low speed (suction power) selection – when flashing, it indicates that you must wash the grease filter.

The button flashes if the delayed shutdown of the hood is activated (only with remote control).



Button OFF motor (stand by)

Indicators of Filter Saturation

At regular time intervals, the hood signals the need to perform filter maintenance.



Button on with steady light: perform grease filter maintenance.



Button flashing: perform activated charcoal filter maintenance.

Note: Filter saturation signal is visible within the first minute after switching off the hood; within this time, the reset of saturation indicators must be performed.

Reset of filter saturation indicators:



Press and hold the button

Activation of saturation indicator activated charcoal filter

Note: this operation must be performed with the hood off. This indicator is normally deactivated; press and hold the



button to activate the function: the button lights up with steady light.

To deactivate the function, press and hold the button



: the button lights up flashing.

Automatic operation (sensor), connection with SNAP®

Attention! The proper operation of the hood will depend on the '**Setting of parameters for Automatic Operation**' (see dedicated section)

Automatic operation (sensor)



Press the button (the central LED lights up in white).

The hood will switch on at the most suitable speed based on the cooking fumes detected by the sensor on the hood.

Automatic operation of the hood with SNAP®



Press the button (the LEDs light up in orange) to indicate that the hood can operate automatically with the SNAP®

Note: SNAP® is an auxiliary suction unit that can operate together with the hood. For further information, please consult the manual supplied with SNAP®

Automatic operation of the hood with the Elica hob

Operation of the hood will also depend on use of the Elica hob.





Press the button (the LEDs light up in white) to indicate that the hood can automatically operate with the Elica hob; thus, hood operation will also depend on use of the Elica hob.

Note: Automatic operation with the hob is possible only with specific cooking hobs; for further details, please contact the

authorised dealer or technical assistance centre.

Automatic operation of the hood with SNAP® and Elica hob

Press the button , (the LEDs  light up in orange) to indicate that the hood can operate automatically with the hob and the SNAP®

Setting of parameters for Automatic Operation

Note: All calibration, selection, setting and logical connection operations described below can be performed with the hood off (OFF).

The adjustment of parameters is regularly done **automatically** every time the hood is reconnected to the mains (e.g. with the first installation or after a blackout) or **manually**.

Manual setting

To be performed when you notice unsatisfactory functioning of the Automatic operation, and is done when normal environmental conditions persist in the kitchen.





Manual setting includes:

- Hood calibration
- Selection of hob (gas, induction, or electric)
- Logical connection between the hood and SNAP® (if you have SNAP®).

Hood calibration

Press and hold the button , all button LEDs flash to indicate initiation of calibration; the process will last for approximately 5 minutes.

Selection of the hob (gas, induction, or electric)

Press and hold simultaneously the buttons  and : buttons ,  and  start flashing for 5 seconds.

Within this timeframe, press:

button  in case of gas hob

button  in case of electric hob

button  in case of induction hob

The preselected button remains lit to indicate the selection was performed, after 10 seconds the button flashes briefly to indicate that the performed selection was recorded.

Logical connection between the hood and SNAP® (if you possess a SNAP®).

Connection between the hood and SNAP® is automatic. No other setting has to be performed.

Control panel with 6 buttons



Automatic operation (sensor) e connection with SNAP®



Button ON/OFF lighting

Press briefly to turn on or off the hob lighting.

Press and hold to adjust the tonality of light.



Button to select high speed

(suction power):

- **first touch**

Button to select intensive speed

(suction power):

- **second touch**

Intensive speed (suction power) has a duration of 5 minutes, then the hood returns to medium speed (suction power); the button flashes.

Note: pressing again the hood goes back to high speed (suction power).



Button to select medium speed

(suction power):-



Button to select low speed

(suction power):- when flashing, it indicates you must wash the grease filter.



Button OFF motor (stand by)

Filter Saturation Indicators

At regular intervals the hood signals the need to perform filter maintenance.



Button  on continuously: perform maintenance of grease filters.



Button  on with flashing light: perform maintenance on the activated charcoal filter

Note: The filter saturation indicator is visible within the first minute after the hood switching off; the reset of

saturation indicators must be performed within this time interval.

Reset filter saturation indicators:

Press and hold button 

Activation of saturation indicator for activated charcoal filter

Note: this operation is to be performed with the hood off. This indicator is normally disabled; press and hold button  to activate the function; the button turns on with steady light.

To deactivate the function, press and hold button : the button turns on with flashing light.

Automatic operation (sensor), connection with SNAP®

Attention! Proper functioning of the hood depends on the 'Setting of Parameters for Automatic mode' (see relevant paragraph)

Automatic operation (sensor)

Press button  (the button turns on in white).

The hood turns on at the most appropriate speed according to the cooking fumes detected by the sensor on the hood.

Automatic operation of the hood with SNAP®

Press button  (the button turns on in orange to indicate that the hood can operate automatically with SNAP®).

Note: SNAP® is a unit of auxiliary suction capable of operating together with the hood. For more information, consult the manual supplied with the SNAP®

Setting of parameters for Automatic Operation

Note: All calibration, selection, control and logical connection operations described below are possible with the hood off (OFF).

Parameter setting is regularly done **automatically** whenever the hood is reconnected to the power grid (eg: first installation or after a blackout) or **manually**

Manual setting





To perform when you notice an unsatisfactory functioning of automatic operation and should be performed when in the kitchen there are normal environmental conditions. The manual adjustment includes:

- Calibration of the hood:
- Selection of the hob (gas – induction or electric).
- Logical connection between the hood and SNAP® (if in possession of SNAP®).

Calibration of the hood

Press and hold button , the button flashes to indicate that calibration began, the calibration process will last about 5 minutes.

Selection of the hob (gas – induction or electric)

Press and hold simultaneously buttons  and : buttons  and  start flashing for 5 seconds.

Within this time interval, press:

button  in case of gas hob

button  in case of electric hob

button  in case of induction hob

The selected button remains on to indicate the selected was made, after 10 seconds the button will flash briefly to indicate that the selection you made was registered.

Logical connection between the hood and SNAP® (if in possession of SNAP®).

The connection between the hood and SNAP® is automatic. No setting is required.

Remote control

Warning! Some functions of this remote control may only be activated with certain hood models.

Remote control affiliation:

Keep **T2 +T5** pressed within the first minute the hood is powered. Once pairing is complete it is displayed on the hood.

Description of the remote control functions

- T1. OFF key
- T2. ON/OFF key and dim light intensity adjustment
- T3. Suction speed (power) control key:
- T4. Hob light ON/OFF key
- T5. Delayed hood ON/OFF key
- T6. Sensor ON/OFF key.
- T7. Filter saturation warning reset key.
- L3. Remote control operation LED

Note: touch the keys lightly to select the available functions.

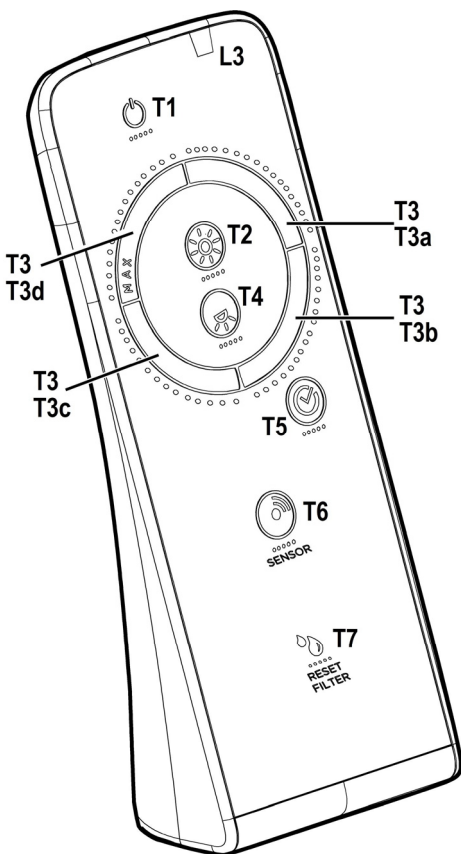

- T1. OFF key
Press to switch the hood off
- T2. ON/OFF key and dim light intensity adjustment
Press briefly to switch the dim light on or off
Press longer to adjust intensity.
Note: The dim light is only available on some models.
- T3. Suction speed (power) control key
Touch the key starting from any position, turning it clockwise or anticlockwise to increase or decrease suction speed.
The key is divided into several sectors. You can select the desired speed directly in the corresponding sector as follows:
T3a: Speed 1 (low suction)
T3b: Speed 2 (medium suction)
T3c: Speed 3 (high suction)
T3d: Speed 4 (intensive suction)
- T4. Hob light ON/OFF key
Press to switch the hob light on or off.
- T5. Delayed hood ON/OFF key.
Press to program the delayed switch-off of the hood based on the suction speed (power) active at that moment:
Speed 1 (low suction): 20 minutes
Speed 2 (medium suction): 15 minutes
Speed 3 (high suction): 10 minutes
- T6. Sensor ON/OFF key
Keep it pressed to activate/deactivate the mode with sensor which manages fume extraction in automatic mode.
Note: The sensor is only available in some models.
- T7. Filter saturation warning reset key.

Maintenance of the remote control

Cleaning the remote control:

Clean the remote control with a damp cloth and a neutral solution of detergent without abrasive substances.

Changing the battery:

- Open the battery casing.
- Replace the flat batteries with 3 new 1.5 V type AAA batteries. Respect the polarity indicated in the battery casing when inserting the new battery!
- Close the battery casing up again.

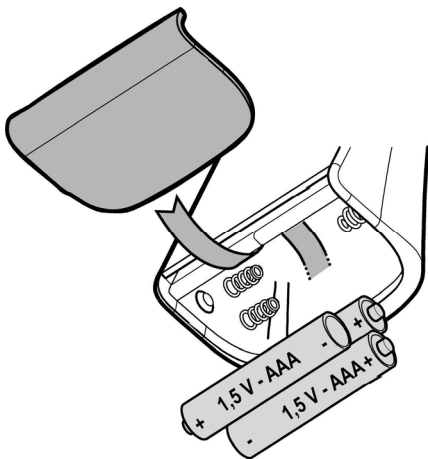

Disposal of the batteries

Ultimate disposal of the batteries should be handled according to all national laws and regulations. Do not place used batteries in your regular waste.

Ultimate disposal of the batteries must be done safely.

Contact your local waste management officials for other information regarding the environmentally sound collection, recycling, and disposal of the batteries.

Maintenance

Cleaning

Clean using **ONLY** the cloth dampened with neutral liquid detergent. **DO NOT CLEAN WITH TOOLS OR INSTRUMENTS.** Do not use abrasive products. **DO NOT USE ALCOHOL!**

Grease filter

Fig. 11-12-24-25

Traps cooking grease particles.

This must be cleaned once a month (or when the filter saturation indication system – if envisaged on the model in possession – indicates this necessity) using non aggressive detergents, either by hand or in the dishwasher, which must be set to a low temperature and a short cycle.

When washed in a dishwasher, the grease filter may discolour slightly, but this does not affect its filtering capacity.

To remove the grease filter, pull the spring release handle.

Charcoal filter (filter version only)

Fig. 23

It absorbs unpleasant odours caused by cooking.

The charcoal filter can be washed once every two months (or when the filter saturation indication system – if envisaged on the model in possession – indicates this necessity) using hot water and a suitable detergent, or in a dishwasher at 65°C (if the dishwasher is used, select the full cycle function and leave dishes out).

Eliminate excess water without damaging the filter, then put it in the oven for 10 minutes at 100° C to dry completely. Replace the mattress every 3 years and when the cloth is damaged.

Replacing lamps

The hood is equipped with a lighting system based on LED technology.

The LEDs guarantee an optimum lighting, a duration up to 10 times as long as the traditional lamps and allow to save 90% electrical energy.

For replacement, contact the technical service.

Die Anweisungen, die in diesem Handbuch gegeben werden, müssen strikt eingehalten werden. Es wird keinerlei Haftung übernommen für mögliche Mängel, Schäden oder Brände der Dunstabzugshaube, die auf die Nichtbeachtung der Vorschriften in diesem Handbuch zurückzuführen sind. Die Dunstabzugshaube wurde für die Absaugung der beim Kochen entstehenden Dünste und Dämpfe entwickelt. Sie ist nur für den Hausgebrauch geeignet.

Die Dunstabzugshaube kann anders aussehen als auf den Abbildungen in der vorliegenden Bedienungsanleitung. Die Bedienungsanleitungen, die Wartung und die Installation sind aber gleich.

! Die Bedienungsanleitung muss aufbewahrt werden, damit jederzeit ein Nachschlagen möglich ist. Bei Verkauf, Abtretung oder Umzug muss die Bedienungsanleitung immer beim Produkt bleiben.

! Die Bedienungsanleitung muss aufmerksam gelesen werden, da sie wichtige Informationen über Installation, Gebrauch und Sicherheit enthält.

! Es dürfen keine elektrischen oder mechanischen Änderungen am Gerät oder an den Abluftleitungen vorgenommen werden.

! Vergewissern Sie sich vor der Installation, dass das Gerät keine Transportschäden aufweist. Bei auftretenden Problemen setzen Sie sich bitte mit Ihrem Händler in Verbindung.

Hinweis: Die mit dem (*) gekennzeichneten Teile sind Zubehörteile, die nur bei einigen Modellen im Lieferumfang enthalten sind oder Teile, die nicht im Lieferumfang enthalten sind, und somit extra erworben werden müssen.

Warnung

Vor jeglicher Reinigung bzw. Wartung, muss das Gerät vom Stromnetz getrennt werden, indem man den Stecker auszieht bzw. den Hauptschalter ausschaltet.

Alle Installations- und Wartungsarbeiten sind mit Arbeitshandschuhen durchzuführen.

Das Gerät kann von Kindern ab 8 Jahren, sowie von Menschen mit verringerten physischen, sinnlichen oder psychischen Fähigkeiten (oder ohne Erfahrung und Kenntnisse) benutzt werden, sofern sie entsprechend überwacht werden bzw. in die Benutzung

des Geräts sicher eingewiesen worden und sich den damit verbundenen Gefahren bewusst sind.

Darauf achten, dass Kinder mit dem Gerät nicht spielen. Die Reinigungs- und -Wartungsarbeiten müssen von unüberwachten Kindern nicht durchgeführt werden.

Der Raum muss ausreichend belüftet sein, wenn die Dunstabzugshaube zusammen mit anderen Gas- bzw. Brennstoffgeräten verwendet wird.

Die Dunstabzugshaube muss regelmäßig von innen und außen gereinigt werden (MINDESTENS EINMAL IM MONAT), außerdem sollten die Anweisungen zur Wartung befolgt werden.

Das nicht befolgen der Normen zur Reinigung der Dunstabzugshaube, das nicht befolgen der Reinigung und des Austauschs von Filtern führt zu Brandgefahr.

Es ist streng verboten, Speisen auf der Flamme unter der Dunstabzugshaube zu kochen.

Die Verwendung von offener Flamme schadet den Filtern und kann zu Brandgefahr führen, daher ist die in jedem Fall zu vermeiden.

Das Frittieren muss mit Vorsicht durchgeführt werden, um zu vermeiden, dass das überhitzte Öl Feuer fängt.

ACHTUNG: Ist das Kochfeld in Betrieb, können zugängliche Teile der Dunstabzugshaube heiß werden.

Für den Lampenersatz verwenden Sie nur den Lampentyp, der in dem Absatz Lampenwartung / Ersatz des vorliegenden Handbuchs angegeben wird.

Achtung! Das Gerät nicht an das Stromnetz anschließen, bis die Installation vollständig abgeschlossen ist.

Für das Ableiten der Küchengerüche, sich streng an die Vorschriften der örtlichen Behörde halten.

Bei gleichzeitigem Betrieb der Dunstabzugshaube im Abluftbetrieb und gas- oder brennstoffbetriebenen Geräten darf im Aufstellraum gas- oder brennstoffbetriebenen Geräten der Unterdruck nicht größer als 4 Pa (4×10^{-5} bar) sein.

Die Abzugsluft darf nicht in eine Ableitung der Rauch- bzw. Brennstoffgase geleitet werden.

Die Dunstabzugshaube ohne richtig installierte Lampen nicht verwenden bzw. lassen, um Stromschlaggefahr zu vermeiden. Die Dunstabzugshaube niemals ohne richtig installiertes Gitter verwenden!

Die Dunstabzugshaube darf NIEMALS als Auflagefläche verwendet werden, sofern es nicht ausdrücklich angegeben ist.

Verwenden Sie nur die mit dem Produkt für die Installation mitgelieferten Schrauben, oder, falls nicht im Lieferumfang enthalten, kaufen Sie den richtigen Schraubentyp. Die Länge für die Schrauben verwenden, die im Installationshandbuch angegeben wird. Im Zweifelsfall, fragen Sie Ihren autorisierten Kundendienst oder ein ähnliches Fachpersonal.

ACHTUNG! Schrauben und Befestigungselemente, die nicht in Übereinstimmung mit diesen Hinweisen sind, können zur elektrischen Gefährdung führen.

In Übereinstimmung mit den Anforderungen der Europäischen Richtlinie 2012/19/EC über Elektro- und Elektronik-Altgeräte (WEEE) ist vorliegendes Gerät mit einer Kennzeichnung versehen.

Sie leisten einen positiven Beitrag für den Schutz der Umwelt und die Gesundheit des Menschen, wenn Sie dieses Gerät einer gesonderten Abfallsammlung zuführen. Im unsortierten Siedlungsmüll könnte ein solches Gerät durch unsachgemäße Entsorgung negative Konsequenzen nach sich ziehen.

Auf dem Produkt oder der beiliegenden



Produktdokumentation ist folgendes Symbol  einer durchgestrichenen Abfalltonne abgebildet. Es weist darauf hin, dass eine Entsorgung im normalen Haushaltsabfall nicht zulässig ist. Entsorgen Sie dieses Produkt im Recyclinghof mit einer getrennten Sammlung für Elektro- und Elektronikgeräte. Die Entsorgung muss gemäß den örtlichen Bestimmungen zur Abfallbeseitigung erfolgen.

Bitte wenden Sie sich an die zuständigen Behörden Ihrer Gemeindeverwaltung, an den lokalen Recyclinghof für Haushaltsmüll oder an den Händler, bei dem Sie dieses Gerät erworben haben, um weitere Informationen über Behandlung, Verwertung und Wiederverwendung dieses Produkts zu erhalten.

Gerät entwickelt, getestet und hergestellt nach:

•Safety: EN/IEC 60335-1; EN/IEC 60335-2-31, EN/IEC 62233.
•Performance: EN/IEC 61591; ISO 5167-1; ISO 5167-3; ISO 5168; EN/IEC 60704-1; EN/IEC 60704-2-13; EN/IEC 60704-3; ISO 3741; EN 50564; IEC 62301.

•EMC: EN 55014-1; CISPR 14-1; EN 55014-2; CISPR 14-2; EN/IEC 61000-3-2; EN/IEC 61000-3-3. Empfehlungen für eine korrekte Verwendung, um die Umweltbelastung zu verringern: Schalten Sie Haube beim Kochbeginn bei kleinster Geschwindigkeit EIN und lassen Sie die Haube einige Minuten nachlaufen, wenn Sie mit dem Kochen fertig sind. Erhöhen Sie die Geschwindigkeit nur bei großen Mengen von Kochdunst und Dampf und benutzen Sie die Intensivstufe(n) nur bei externen Situationen. Wechseln Sie die Kohlefilter,

wenn notwendig, um eine gute Geruchsreduzierung zu gewährleisten. Säubern Sie die Fettfilter, wenn notwendig, um eine gute Fettfiltereffizienz zu gewährleisten. Verwenden Sie den in der Gebrauchsanweisung angegebenen grössten Durchmesser des Luftaustrittssystems, um die Leistungsfähigkeit zu optimieren und die Geräusentwicklung zu minimieren.

Betriebsart

Die Haube kann sowohl als Abluftgerät als auch als Umluftgerät eingesetzt werden.



Abluftbetrieb

Die Luft wird mit Hilfe eines Rohrs ins Freie geleitet, das am Abluftstutzen angebracht wird.

Das Abluftrohr wird nicht mitgeliefert und muss separat erworben werden.

Das Abluftrohr muss den gleichen Durchmesser wie der Abluftstutzen aufweisen.

Hinweis: Sollte die Dunstabzugshaube mit Aktivkohlefilter versehen sein, so muss dieser entfernt werden.

Die Dunstabzugshaube an Abluftrohre und Abluftöffnungen in der Wand anschließen, die den gleichen Durchmesser haben wie der Abluftstutzen (Anschlussflansch).

Die Benutzung von Rohren und Abluftöffnungen mit geringerem Durchmesser verursacht eine Verringerung der Abluftleistung und eine drastische Zunahme der Geräusentwicklung.

Bei Nichtbeachtung der Anweisungen übernimmt der Hersteller keine Haftung.

! Ein möglichst kurzes Rohr verwenden.

! Ein Rohrsystem mit einer möglichst geringen Anzahl von Krümmungen verwenden (max. Winkel der Krümmung: 90°).

! Starke Änderungen des Rohrdurchmessers sind zu vermeiden.



Umluftbetrieb

Die angesaugte Luft wird zuvor entfettet und desodoriert werden, bevor sie wieder in den Raum zugeführt wird.

Um die Abzugshaube in dieser Version zu verwenden, müssen Sie ein zusätzliches Filtersystem, welches auf Aktivkohle basiert, installieren.

Befestigung

Der Abstand zwischen der Abstellfläche auf dem Kochfeld und der Unterseite der Dunstabzugshaube darf 50cm im Fall von elektrischen Kochfeldern und 65cm im Fall von Gas- oder kombinierten Herden nicht unterschreiten.

Wenn die Installationsanweisungen des Gaskochgeräts einen größeren Abstand vorgeben, ist dieser zu berücksichtigen.



Elektrischer Anschluss

Die Netzspannung muss der Spannung entsprechen, die auf dem Betriebsdatenschild im Innern der Haube angegeben ist. Sofern die Haube einen Netzstecker hat, ist dieser an zugänglicher Stelle an eine den geltenden Vorschriften entsprechende Steckdose nach der Montage anzuschließen. Bei einer Haube ohne Stecker (direkter Netzanschluss) oder falls der Stecker nicht zugänglich ist, ist ein normgerechter zweipoliger Schalter nach der Montage anzubringen, der unter Umständen der Überspannung Kategorie III entsprechend den Installationsregeln ein vollständiges Trennen vom Netz garantiert.

Hinweis! Vor der Inbetriebnahme muss sichergestellt werden, dass die Netzversorgungsleitung (Steckdose) ordnungsgemäß montiert wurde.

Die Dunstabzugshaube ist mit einem Spezialkabel ausgestattet. Sollte das Kabel beschädigt werden, muss beim Kundendienst Ersatz angefordert werden.

Montage

Bevor Sie mit der Montage beginnen:

- Überprüfen Sie, dass das erstandene Produkt von der Größe her dem Bereich entspricht, in dem es angebracht werden soll.
- Entfernen Sie den/die Aktivkohlefilter (*), falls vorhanden (siehe hierzu auch den entsprechenden Absatz "Wartung"). Der/die Aktivkohlefilter wird/werden nur wieder in die Dunstabzugshaube eingesetzt, wenn diese im Umluftbetrieb verwendet werden soll.
- Vergewissern Sie sich, dass sich im Inneren der Dunstabzugshaube (aus Transportgründen) kein im Lieferumfang enthaltenes Material (zum Beispiel Tütchen mit Schrauben (*), die Garantie (*), usw.) befindet; falls vorhanden, entfernen Sie dieses und heben Sie sie auf.

Aufgrund des schweren Gewichtes sind mindestens zwei oder noch mehr Personen zur Beförderung und Installation der Abzugshaube erforderlich.

Betrieb

Bei einigen Modellen gibt es eine Fernbedienung, als Zubehör-Kit, durch die die Hauptfunktionen der Haube zu steuern sind.

Erkundigen Sie sich bei Ihrem Händler oder bei dem autorisierten Kundendienst über die Eignung Ihres Modells.

Bedienfeld mit 7 Tasten

Um die Funktionen der Haube auszuwählen, berühren Sie einfach die Bedientaste.



Automatische Bedienung (Sensor), Verbindung mit SNAP®



Taste EIN/AUS Beleuchtung

Zum Ein-, bzw. Ausschalten der Kochfeldbeleuchtung, die Taste kurz drücken.

Lange gedrückt halten um den Lichtton zu regulieren (nur bei einigen Modellen möglich).



Geschwindigkeitsauswahl-Taste

(Dunstabzugskraft) **intensiv** - 5 Minuten - Dauer; danach kommt die Haube zur mittleren Geschwindigkeit (Dunstabzugskraft) zurück bzw. schaltet sie aus, wenn die verzögerte Abschaltung der Haube aktiviert worden ist (nur mit Fernbedienung).

In beiden Fällen blinkt die Taste, um die Geschwindigkeitstaktzeit anzuzeigen.



Geschwindigkeitsauswahl-Taste

(Dunstabzugskraft) **hoch**. Bei Aktivierung der verzögerten Abschaltung der Haube (nur mit Fernbedienung) blinkt die Taste.



Geschwindigkeitsauswahl-Taste

(Dunstabzugskraft) **mittel**. Bei Aktivierung der verzögerten Abschaltung der Haube (nur mit Fernbedienung) blinkt die Taste.



Geschwindigkeitsauswahl-Taste

(Dunstabzugskraft) **niedrig** – Beim Blinken ist der Fettfilter zu reinigen.

Bei Aktivierung der verzögerten Abschaltung der Haube (nur mit Fernbedienung) blinkt die Taste.



Taste Motor-AUS (Stand-by)

Anzeiger der Filtersättigung

In regelmäßigen Abständen zeigt die Haube den Filterwartungsbedarf an.



Eingeschaltete Taste, bei fester Beleuchtung :
Fettfilterwartung durchführen.



Eingeschaltete Taste , bei blinkender Beleuchtung: Aktivkohlefilterwartung durchführen.

Hinweis: Das Filtersättigungssignal ist innerhalb der ersten Minute nach der Ausschaltung der Haube sichtbar, innerhalb dieses Zeitfensters ist das Reset der Sättigungsanzeiger durchzuführen.

Reset der Filtersättigungsanzeiger:



Taste lange drücken.

Aktivierung des Aktivkohlefiltersättigungsanzeigers

Hinweis: diese Operation ist bei ausgeschalteter Haube durchzuführen.

Dieser Anzeiger ist normalerweise deaktiviert. Taste



lange drücken, um die Funktion zu aktivieren: die Taste leuchtet mit festem Licht.



Zur Deaktivierung der Funktion, Taste lange drücken: die Taste leuchtet mit blinkendem Licht..

Automatische Bedienung (Sensor), Verbindung mit SNAP®

Achtung! Der angemessene Betrieb der Haube hängt von der "Einstellung der Parameter für den automatischen Betrieb " ab (siehe entsprechenden Abschnitt).

Automatischer Betrieb (Sensor)



Taste drücken.(die zentrale LED leuchtet mit weißem Licht an)



Den Kochdämpfen entsprechend, die durch den Sensor detektiert werden, schaltet die Haube auf der besten Geschwindigkeit ein.

Automatischer Betrieb der Haube mit SNAP®





Taste drücken.(die LEDs leuchten mit orangem Licht an) und zeigen, dass der automatische Betrieb mit SNAP® läuft. **Hinweis:** SNAP® ist eine zusätzliche Dunstabzugseinheit, die zusammen mit der Haube funktionieren kann. Um weitere Informationen zu erhalten, lesen Sie die Bedienungsanleitung, die mit dem SNAP® geliefert wird.





Automatischer Betrieb der Haube mit dem Kochfeld Elica

Der angemessene Betrieb der Haube hängt auch vom Gebrauch des Kochfelds Elica ab.

Taste  drücken. (die LEDs  leuchten mit weißem Licht an) und zeigen an, dass die Haube mit dem Kochfeld Elica automatisch funktionieren kann. Der angemessene Betrieb der Haube hängt deshalb auch vom Gebrauch des Kochfelds Elica ab.

Automatischer Betrieb der Haube mit dem SNAP® und Kochfeld

Taste  drücken. (die LEDs  leuchten mit orangem Licht an) und zeigen an, dass die Haube mit dem Kochfeld und dem SNAP® automatisch funktionieren kann.

Einstellung der Parameter für den automatischen Betrieb

Hinweis: Alle darauffolgend beschriebenen Einstellungs-, Eichungs-, Auswahl- und logische Verbindungsoperationen, sind bei ausgeschalteter Haube möglich (AUS).

Die Einstellung der Parameter erfolgt regelmäßig **automatisch** jedes Mal, wenn die Haube am Stromnetz angeschlossen wird (z.B. bei der ersten Installation oder nach einem Stromausfall) bzw. **manuell**.

Manuelle Einstellung





Die manuelle Einstellung ist bei mangelhaftem automatischem Betrieb und bei normalen Umgebungsbedingungen im Küchenraum durchzuführen. Die manuelle Einstellung der Haube sieht Folgendes vor:

- *Eichung der Haube:*
- Auswahl des Kochfeldes (Gas-, Induktions- und Elektrokochfeld)
- Logische Verbindung zwischen der Haube und dem SNAP® (falls SNAP® vorgesehen ist).

Eichung der Haube

Taste  lange drücken, alle LEDs der Taste leuchten auf und zeigen an, dass die Eichung begonnen hat. Das Eichungsverfahren dauert etwa 5 Minuten.

Auswahl des Kochfeldes (Gas-, Induktions- und Elektrokochfeld)

Lange und gleichzeitig die Tasten  und  drücken: die Tasten ,  und  fangen an, 5 Sekunden lang zu blinken.

Innerhalb dieses Zeitfensters drücken:

Taste  beim Gaskochfeld

Taste  beim Elektrokochfeld

Taste  beim Induktionskochfeld

Die ausgewählte Taste bleibt eingeschaltet und zeigt die erfolgte Auswahl an; nach 10 Sekunden beginnt die Taste kurz zu blinken und zeigt dadurch die erfolgte Speicherung der Auswahl an.

Logische Verbindung zwischen der Haube und dem SNAP® (falls SNAP® vorgesehen ist).

Die Verbindung zwischen der Haube und SNAP® erfolgt automatisch. Es ist keine Einstellung durchzuführen.

Bedienfeld mit 6 Tasten



Automatische Bedienung und Verbindung mit SNAP®



ON/OFF Taste für das Licht

Kurz drücken um das Licht auf dem Kochfeld ein- oder auszuschalten.
Gedrückt halten um den Lichtton einzustellen.



Taste zur Auswahl der hohen Geschwindigkeit (Saugkraft): - erster Druck

Taste zur Auswahl der intensiven Geschwindigkeit (Saugkraft): - zweiter Druck

Blinkende Taste. Die intensive Geschwindigkeit (Saugkraft) hat eine Dauer von 5 Minuten. Anschließend kehrt die Geschwindigkeit (Saugkraft) zurück auf durchschnittlichen Geschwindigkeit.

Hinweis: Indem man erneut drückt kehrt man zur hohen Geschwindigkeit (Saugkraft) zurück.



Taste zur Auswahl der durchschnittlichen Geschwindigkeit (Saugkraft)



Taste zur Auswahl der niedrigen Geschwindigkeit (Saugkraft) – wenn diese Taste blinkt weißt dies darauf hin, dass der Filter für das Fett gereinigt werden sollte.



Taste Off für den Motor (stand-by)

Indikatoren zur Saturation der Filter

In regelmäßigen Abständen signalisiert die Dunstabzugshaube die Notwendigkeit der Pflege der Filter.



Taste Lichtschalter dauernd leuchtend: Die Pflege der Filter für das Fett durchführen.



Taste Lichtschalter blinkend: Die Pflege des Aktivkohlefilters durchführen

Hinweis: Das Signal der Saturation der Filter ist innerhalb einer Minute nach dem ausschalten der Dunstabzugshaube ersichtlich, innerhalb dieser Zeit

sollte ein Reset der Indikatoren der Saturation durchgeführt werden.

Reset5 der Indikatoren der Saturation der Filter:



Lange die Taste gedrückt halten

Aktivierung des Indikators der Saturation des Aktivkohlefilters

Hinweis: Dieser Vorgang muss durchgeführt werden während die Dunstabzugshaube ausgeschaltet ist. Dieser Indikator ist normalerweise ausgeschaltet,



drücken Sie die Taste lange gedrückt um die Funktion zu aktivieren: Die Taste wird anschließend dauernd leuchten

Um die Funktion auszuschalten drücken sie die Taste



lange gedrückt: Die Taste wird danach blinken.

Automatische Bedienung (Sensor) und Verbindung mit dem SNAP®Achtung! Ob die Dunstabzugshaube einwandfrei funktionieren wird hängt von den „Einstellungen der Parameter zur Automatischen Bedienung“ ab (Siehe entsprechenden Absatz)

Automatische Bedienung (Sensor)



Die Taste drücken (die Taste erleuchtet weiß).

Die Geschwindigkeit der Saugkraft der Dunstabzugshaube wird sich auf der Grundlage des Sensors der Intensität der Raumentwicklung anpassen..

Automatische Bedienung (Sensor) und Verbindung mit dem SNAP®



Die Taste drücken (Die Taste Leuchtet orange. Dies beschreibt die automatische Funktion mit SNAP®).

Hinweis: Der SNAP® ist eine Saugvorrichtung, die als Hilfe dient und mit der Dunstabzugshaube funktioniert. Für weitere Fragen wenden sie sich an das Handbuch in dem die Anweisungen zum SNAP® enthalten sind.

Regulierung der Parameter für die Automatische Bedienung

Hinweis: Alle Vorgänge der Kalibrierung, Aussortierung, Regulierung und logischer Verbindung müssen bei ausgeschalteter Dunstabzugshaube durchgeführt werden (OFF).

Die Regulierung der Parameter erfolgt normalerweise jedes Mal automatisch wenn die Dunstabzugshaube wieder mit einem Stromkreis verbunden wird (z.B.: bei der Erstinstallation oder bei einem Blackout) oder manuell.

Manuelle Regulierung

Durchzuführen wenn man Mängel an der Automatischen Bedienung feststellt und sollte nur durchgeführt werden wenn in der Küche normale Umweltbedingungen herrschen.

Die manuelle Regulierung sieht vor:





- *Kalibrierung der Dunstabzugshaube:*
- *Auswahl des Kochfeldes (Gas - Induktion oder Elektrisch).*
- Logische Verbindung zwischen Dunstabzugshaube und **SNAP®** (Wenn **SNAP®** vorhanden).

Kalibrierung der Dunstabzugshaube



Die Taste  lange gedrückt halten, die Taste beginnt zu blinken um anzuzeigen, dass die Kalibrierung begonnen hat, der Vorgang der Kalibrierung wird ca. 5 Min dauern.

Auswahl des Kochfeldes (Gas - Induktion oder Elektrisch)

Gleichzeitig lange die Tasten  und 
gedrückt halten: die Tasten ,  und  beginnen für 5 Min zu blinken.

Innerhalb dieser Zeit drücken Sie:

Die Taste  im Falle eines Gas Kochfeldes

Die Taste  im Falle eines Elektrokochfeldes

Die Taste  im Falle eines Induktionskochfeldes

Die ausgewählte Taste wird weiter leuchten, um die erfolgreiche Auswahl zu bestätigen, nach 10 Sekunden wird die Taste kurz blinken um anzuzeigen, dass die Auswahl registriert worden ist.

Logische Verbindung zwischen Dunstabzugshaube und SNAP® (wenn SNAP® vorhanden).

Die Verbindung zwischen Dunstabzugshaube und SNAP® ist automatisch. Es sind keine Einstellungen nötig.

Fernbedienung

Achtung! Einige Funktionen dieser Fernbedienung sind nur mit einigen Abzugshaubenmodellen aktivierbar.

Aufnahme der Fernbedienung:

In der ersten Versorgungsminute der Dunstabzugshaube **T2 + T5** lang drücken. Die erfolgte Aufnahme der Fernbedienung ist an der Dunstabzugshaube sichtbar.

Beschreibung der Funktionen des Fernbedienung

- T1.** Taste OFF
- T2.** Taste ON/OFF und Stärkeeinstellung des gedämpften Lichts
- T3.** Steuerungstaste der Ansauggeschwindigkeit (Leistung):
- T4.** Taste ON/OFF Licht des Kochfelds
- T5.** Taste ON/OFF verzögertes Ausschalten der Dunstabzugshaube
- T6.** Taste ON/OFF Sensor
- T7.** Rückstellungstaste Meldung Filtersättigung
- L3.** LED-Kontrollleuchte: Betrieb der Fernbedienung

Anmerkung: die Tasten streifen und dabei einen leichten Druck ausüben, um die erhätlichen Funktionen auszuwählen.

- T1.** Taste OFF
Drücken, um die Dunstabzugshaube auszuschalten.
- T2.** Taste ON/OFF und Stärkeeinstellung des gedämpften Lichts
Kurz drücken, um das gedämpfte Licht ein- bzw. auszuschalten.
Länger drücken, um seine Lichtstärke zu regeln.
Anmerkung: Die Beleuchtung mit gedämpftem Licht ist nur in ein paar Modellen erhätlich.
- T3.** Steuerungstaste der Ansauggeschwindigkeit (Leistung):
Die Taste ausgehend von jeder beliebigen Position leicht streifen und dabei eine drehende Bewegung im bzw. gegen den Uhrzeigersinn ausführen, um die Ansauggeschwindigkeit zu erhöhen oder zu senken.
Die Taste ist in mehrere Bereiche aufgeteilt, die gewünschte Geschwindigkeit kann ausgewählt werden, wenn direkt auf den gewünschten Bereich gedrückt wird:
T3a: Geschwindigkeit 1 (niedrige Ansaugung)
T3b: Geschwindigkeit 2 (mittlere Ansaugung)
T3c: Geschwindigkeit 3 (hohe Ansaugung)
T3d: Geschwindigkeit 4 (intensive Ansaugung)
- T4.** Taste ON/OFF Licht des Kochfelds
Drücken, um das Licht des Kochfelds an- bzw. auszuschalten.
- T5.** Taste ON/OFF verzögertes Ausschalten der Dunstabzugshaube.
Drücken, um das verzögerte Ausschalten der Dunstabzugshaube auf der Basis der in diesem Augenblick aktiven Ansauggeschwindigkeit (Leistung) zu programmieren:
Geschwindigkeit 1 (niedrige Ansaugung): 20 Minuten
Geschwindigkeit 2 (mittlere Ansaugung): 15 Minuten
Geschwindigkeit 3 (hohe Ansaugung): 10 Minuten
- T6.** Taste ON/OFF Sensor
Lang drücken, um den Modus mit Sensor zu aktivieren/deaktivieren, der den automatischen Betrieb der Ansaugung beinhaltet.
Anmerkung: Der Sensor ist nur in ein paar Modellen erhätlich.
- T7.** Rückstellungstaste Meldung Filtersättigung.

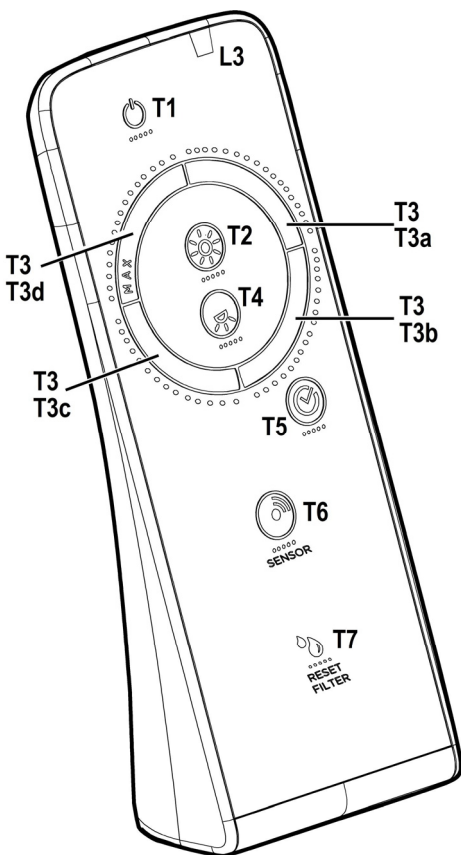

Wartung der Fernbedienung

Reinigung der Fernbedienung:

Die Fernbedienung mit einem weichen Tuch und einer neutralen Reinigungslösung (nicht scheuernd) reinigen.

Batteriewechsel:

- Das Batteriefach öffnen.
- Die leeren Batterien durch drei neue 1,5V-AAA-Batterien austauschen.

Beim Einsetzen der neuen Batterie die im Batteriefach angegebenen Polungen einhalten!

- Das Batteriefach schließen.

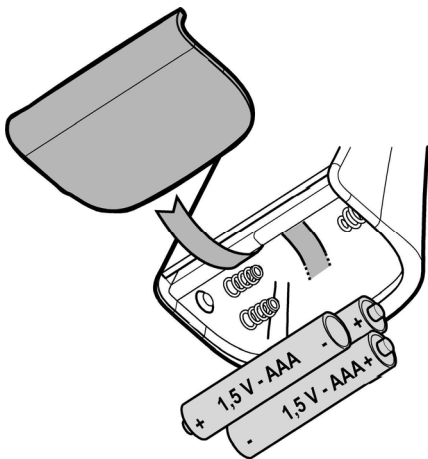

Entsorgung der Batterien

Die Entsorgung der Batterien muss nach den gültigen nationalen Regeln und Gesetzen erfolgen.

Benutze Batterien niemals in den Hausmüll werfen.

Die Batterien müssen auf sichere Weise entsorgt werden.

Für weitere Informationen über Umweltschutz, Wiederverwertung und Entsorgung von Batterien wenden Sie sich bitte an die mit der Mülltrennung beauftragten Stellen.

Wartung

Reinigung

Zur Reinigung **AUSSCHLIESSLICH** ein mit flüssigem Neutralreiniger getränktes Tuch verwenden. **KEINE WERKZEUGE ODER GERÄTE FÜR DIE REINIGUNG VERWENDEN!** Keine Produkte verwenden, die Scheuermittel enthalten. **KEINEN ALKOHOL VERWENDEN!**

Fettfilter

Bild 11-12-24-25

Diese dienen dazu, die Fettpartikel, die beim Kochen frei werden, zu binden.

Dieser muss einmal monatlich gewaschen werden (oder wenn das Sättigungsanzeigesystem der Filter – sofern bei dem jeweiligen Modell vorgesehen – dies anzeigt). Das kann mit einem milden Waschmittel von Hand, oder in der Spülmaschine bei niedriger Temperatur und einem Kurzspülgang erfolgen. Der Metallfettfilter kann bei der Reinigung in der Spülmaschine verfärben, was seine Filtermerkmale jedoch in keiner Weise beeinträchtigt.

Zwecks Demontage des Fettfilter den Aushakgriff ziehen.

Aktivkohlefilter (nur bei der Umluftversion)

Bild 23

Dieser Filter bindet die unangenehmen Gerüche, die beim Kochen entstehen.

Der Aktivkohlefilter wird alle zwei Monate (oder wenn das Sättigungsanzeigesystem der Filter – sofern bei dem jeweiligen Modell vorgesehen – diese Notwendigkeit anzeigt) in warmem Wasser und geeigneten Waschmitteln oder in der Spülmaschine bei 65°C gewaschen (in diesem Fall den vollständigen Spülyklus – ohne zusätzliches Geschirr im Inneren der Geschirrspülmaschine - einschalten).

Das überschüssige Wasser entfernen, ohne dabei den Filter zu beschädigen; danach diesen bei 100° für 10 Minuten in den Ofen legen, um ihn vollständig zu trocknen. Das Vlies muss alle 3 Jahre ausgewechselt werden und weiterhin jedes Mal dann, wenn es beschädigt ist.

Ersetzen der Lampen

Die Haube ist mit einem auf der Leuchtdiodentechnologie basierten Beleuchtungssystem ausgestattet.

Die LEDs ermöglichen eine optimale Beleuchtung der Kochfläche. Sie haben eine Leistungsdauer, die das Zehnfache der traditionellen Lichter ist und bieten eine Energieersparnis bis zu 90%.

Um die Leds mit neuen zu ersetzen, setzen Sie sich bitte mit dem Kundendienst in Verbindung.

Suivre impérativement les instructions de cette notice. Le constructeur décline toute responsabilité pour tous les inconvénients, dommages ou incendies provoqués à l'appareil et dus à la non observation des instructions de la présente notice. Cet appareil est destiné à être utilisé dans des applications domestiques et analogues telles que : - des coins cuisines réservés au personnel dans des magasins, bureaux et autres environnements professionnels ; - des fermes ; - l'utilisation par les clients des hôtels, motels et autres environnements à caractère résidentiel ; - des environnements du type chambre d'hôtes.

La hotte peut avoir des configurations esthétiques différentes par rapport à ce qui est illustré dans les dessins de ce manuel, cependant les instructions pour l'utilisation, l'entretien et l'installation restent identiques.

! Il est important de conserver ce livret pour pouvoir le consulter à tout moment. En cas de vente, de cession ou de déménagement, s'assurer qu'il reste avec le produit.

! Lire attentivement les instructions: il y a d'importantes informations sur l'installation, sur l'emploi et sur la sécurité.

! Ne pas effectuer des modifications électriques ou mécaniques sur le produit ou sur les conduit d'évacuation.

! Avant d'installer l'appareil, vérifiez qu'il n'y a aucun composant endommagé. Sinon, contactez votre revendeur et ne pas continuer l'installation.

Note: les pièces indiquées avec le symbole "(*)" sont des accessoires optionnels qui sont fournies uniquement avec certains modèles ou des pièces non fournies qui doivent être achetées.

Attention

Avant toute opération de nettoyage ou d'entretien, débranchez l'alimentation électrique en retirant la fiche ou en coupant l'interrupteur général.

Utilisez de gants de travail pour toute opération de nettoyage ou d'entretien.

Cet appareil peut être utilisé par des enfants âgés d'au moins 8 ans et par des personnes ayant des capacités physiques, sensorielles ou mentales réduites ou dénuées d'expérience ou de connaissance, s'ils (si elles) sont correctement surveillés ou si des instructions relatives à l'utilisation de

l'appareil en toute sécurité leur ont été données et si les risques encourus ont été appréhendés. Les enfants ne doivent pas jouer avec l'appareil. Le nettoyage et l'entretien par l'utilisateur ne doivent pas être effectués par des enfants sans surveillance.

La pièce doit avoir une aération suffisante lorsque la hotte est utilisée conjointement avec d'autres appareils fonctionnant au gaz ou autres combustibles.

La hotte doit être régulièrement nettoyée à la fois à l'intérieur et à l'extérieur (AU MOINS UNE FOIS PAR MOIS); cela devrait se faire en conformité avec les instructions d'entretien. Le non respect des instructions expressément fournies concernant le nettoyage de la hotte et des filtres peut provoquer des risques d'incendie.

Ne pas flamber d'aliments sous la hotte.

L'utilisation d'une flamme nue est dommageable pour les filtres et peut causer un incendie, par conséquent, elles doivent être évitées de toute façon.

La friture doit être faite avec soin afin de s'assurer que l'huile surchauffée ne prend pas feu.

AVERTISSEMENT: Lorsque la table de cuisson est en fonctionnement, les parties accessibles de la hotte peuvent devenir très chaudes.

Pour le remplacement de la lampe, utilisez uniquement le type de lampe spécifié dans la section remplacement/maintenance lampe dans ce manuel.

Attention! Ne pas brancher l'appareil au réseau électrique avant que l'installation est complètement terminée.

En ce qui concerne les mesures techniques et de sécurité à prendre pour l'évacuation des fumées, respectez strictement les dispositions des règlements locaux.

L'air ne doit pas être envoyé dans un conduit utiliser pour évacuer les fumées d'appareils utilisant du gaz ou un autre combustible.

Ne pas utiliser ou laisser la hotte sans les lampes correctement montées, car un éventuel risque de choc électrique est possible.

N'utilisez jamais la hotte sans la grille montée correctement!

La hotte ne doit JAMAIS être utilisée comme une surface d'appui, sauf indication expresse.

Utilisez uniquement les vis de fixation fournies avec le produit pour l'installation, ou, si non fournies, acheter le type correct de vis.

Utilisez la longueur correcte pour les vis qui sont identifiées dans le Guide d'installation. En cas de doute, consultez votre centre de service agréé ou du personnel qualifié.

ATTENTION! Le défaut d'installer les vis et les dispositifs de fixation conformément à ces instructions peut entraîner des risques électriques.

Ne pas mettre en marche au moyen d'un programmeur, d'une minuterie, ou d'un système de commande à distance séparé ou tout autre dispositif qui met l'appareil sous tension automatiquement.

Cet appareil porte le symbole du recyclage conformément à la Directive Européenne 2012/19/EC concernant les Déchets d'Équipements Électriques et Électroniques (DEEE ou WEEE).

En procédant correctement à la mise au rebut de cet appareil, vous contribuerez à empêcher toute conséquence nuisible pour l'environnement et la santé de l'homme.



Le symbole  présent sur l'appareil ou sur la documentation qui l'accompagne indique que ce produit ne peut en aucun cas être traité comme déchet ménager. Il doit par conséquent être remis à un centre de collecte des déchets chargé du recyclage des équipements électriques et électroniques.

Pour la mise au rebut, respectez les normes relatives à l'élimination des déchets en vigueur dans le pays d'installation.

Pour obtenir de plus amples détails au sujet du traitement, de la récupération et du recyclage de cet appareil, veuillez vous adresser au bureau compétent de votre commune, à la société de collecte des déchets ou directement à votre revendeur.

Appareil conçu, testé et fabriqué conformément aux normes suivantes :

• Sécurité : EN/IEC 60335-1; EN/IEC 60335-2-31, EN/IEC 62233.

• Performances : EN/IEC 61591; ISO 5167-1; ISO 5167-3; ISO 5168; EN/IEC 60704-1; EN/IEC 60704-2-13; EN/IEC 60704-3; ISO 3741; EN 50564; IEC 62301.

• EMC: EN 55014-1; CISPR 14-1; EN 55014-2; CISPR 14-2; EN/IEC 61000-3-2; EN/IEC 61000-3-3. Suggestions pour une utilisation correcte afin de réduire l'impact environnemental : Allumer la hotte à la vitesse minimum pendant la cuisson et la laisser fonctionner pendant quelques minutes après la fin de la cuisson. Augmenter la vitesse uniquement en présence d'une grande quantité de fumée ou de vapeur et n'utiliser la/les vitesse(s) accélérées que dans les cas extrêmes. Remplacer le(s) filtre(s) au charbon lorsque cela est nécessaire afin de maintenir une réduction efficace des odeurs. Nettoyer le(s) filtres à graisse lorsque cela est nécessaire afin de maintenir un filtrage efficace des graisses.

Utiliser un système de tuyauterie du diamètre maximum indiqué dans ce manuel afin d'optimiser le rendement et de minimiser le bruit.

Utilisation

La hotte est réalisée de façon qu'elle puisse être utilisée en version aspirante à évacuation extérieure, ou filtrante à recyclage intérieur.



Version évacuation extérieure

Les vapeurs sont évacuées vers l'extérieur à travers un conduit d'évacuation fixé à la bride de raccord qui se trouve au-dessus de la hotte.

Attention!

Le tuyau d'évacuation n'est pas fourni et doit être acheté à part.

Le diamètre du tuyau d'évacuation doit être égal à celui de la bride de raccord.

Si la hotte est équipée d'un filtre à charbon, ce dernier doit être enlevé.

Relier la hotte aux tubes et trous d'évacuation de la paroi d'un diamètre équivalent à la sortie de l'air (collier de raccord).

L'utilisation de tubes et des trous d'évacuation à paroi avec un diamètre inférieur entraînera une diminution des performances d'aspiration et une nette augmentation du bruit. Nous déclinons toute responsabilité à cet égard.

! Utiliser un tuyau de la longueur strictement nécessaire.

! Les coudes du tuyau doivent être en nombre minimale (angle maxi du coude: 90°).

! Éviter les variations excessives de section du tuyau.



Version recyclage

L'air d'aspiration sera dégraissé et désodorisé avant d'être renvoyé dans la pièce.

Pour utiliser la hotte dans cette version, vous devez installer un système de filtrage supplémentaire basé sur charbon actif.

Installation

La distance minimum entre la superficie de support des récipients sur le dispositif de cuisson et la partie la plus basse de la hotte de cuisine ne doit pas être inférieure à 50cm dans le cas de cuisinières électriques et de 65cm dans le cas de cuisinières à gaz ou mixtes.

Si les instructions d'installation du dispositif de cuisson au gaz spécifient une plus grande distance, il faut en tenir compte.



Branchement électrique

La tension électrique doit correspondre à la tension reportée sur la plaque signalétique située à l'intérieur de la hotte. Si une prise est présente, branchez la hotte dans une prise murale conforme aux normes en vigueur et placée dans une zone accessible également après l'installation. Si aucune

prise n'est présente (raccordement direct au circuit électrique), ou si la prise ne se trouve pas dans une zone accessible également après l'installation, appliquez un disjoncteur normalisé pour assurer de débrancher complètement la hotte du circuit électrique en conditions de catégorie surtension III, conformément aux réglementations de montage.

Attention! Avant de rebrancher le circuit de la hotte à l'alimentation électrique et d'en vérifier le fonctionnement correct, contrôlez toujours que le câble d'alimentation soit monté correctement.

La hotte est pourvue d'un câble d'alimentation spécial; en cas de détérioration du câble, en demander un neuf au service d'assistance technique.

Montage

Avant de commencer l'installation:

- Vérifier que le produit acheté soit de dimensions adéquates pour la zone d'installation choisie.
- Enlevez le(s) filtre(s) au charbon actif (*) si ceux-ci sont fournis (voir également le paragraphe concerné). Celui-ci(ceux-ci) est(sont) remonté(s) uniquement si l'on veut utiliser la hotte en version recyclage.
- Vérifiez qu'à l'intérieur de la hotte il n'y est pas (pour des raisons de transport) d'autre matériel fourni avec l'équipement (par exemple: vis (*), garanties (*) etc., dans ce cas, enlevez-les et conservez-les.

Appareil excessivement lourd ; la manutention et l'installation de la hotte doivent être effectuées par deux personnes ou plus.

Fonctionnement

Pour certains modèles, une télécommande est disponible comme un kit d'accessoires, avec laquelle vous pouvez contrôler les principales fonctions de la hotte.

Vérifiez auprès votre distributeur ou le centre d'assistance autorisé la compatibilité de votre modèle.

Panneau de contrôle avec 7 boutons

Pour sélectionner les fonctions de la hotte il suffit de toucher les contrôles.



Fonctionnement automatique (détecteur), connexion avec SNAP®



Bouton ON/OFF éclairage

Appuyez brièvement pour activer ou désactiver l'éclairage de la plaque de cuisson.

Appuyez longuement pour régler la teinte de la lumière (certains modèles uniquement).



Bouton de sélection vitesse (puissance d'aspiration) **intensive** – durée de 5 minutes et ensuite la hotte revient à la vitesse

(puissance d'aspiration) moyenne ou s'éteint si l'arrêt retardé de la hotte est activé (uniquement avec télécommande).

La touche clignote dans les deux cas pour indiquer la temporisation de la vitesse.

3

Bouton de sélection vitesse (puissance d'aspiration) **haute**.

La touche clignote si l'arrêt retardé de la hotte est activé (uniquement avec télécommande).

2

Bouton de sélection vitesse (puissance d'aspiration) **moyenne**.

La touche clignote si l'arrêt retardé de la hotte est activé (uniquement avec télécommande).

1

Bouton de sélection vitesse (puissance d'aspiration) **basse** – le clignotement indique la nécessité de laver le filtre à graisse.

La touche clignote si l'arrêt retardé de la hotte est activé (uniquement avec télécommande).



Bouton OFF moteur (stand by)

Indicateurs de Saturation filtres

À intervalles réguliers, la hotte indique la nécessité d'effectuer l'entretien des filtres.



Touche **MAX** éclairée à lumière fixe: effectuer l'entretien du filtre à graisse.



Touche **MAX** éclairée clignotante: effectuer l'entretien du filtre à charbon actif.

Note: L'indication de la saturation des filtres est visible pendant la première minute après l'arrêt de la hotte; dans ce délai, la réinitialisation des indicateurs de saturation doit être effectuée.

Reset indicateurs de saturation filtres:



Appuyez longuement sur la touche

Activation indicateur de saturation filtre à charbon actif

Remarque: cette opération doit être effectuée avec la hotte éteinte.

Cet indicateur est normalement désactivé, appuyez



longuement sur la touche **MAX** pour activer la fonction:

la touche est éclairée à lumière fixe.

Pour désactiver la fonction, appuyez longuement sur la

touche  : la touche est éclairée à lumière clignotante.

Fonctionnement automatique (détecteur) , connexion avec SNAP®



Attention! Le bon fonctionnement de la hotte dépendra du "**Réglage des paramètres pour le mode automatique**" (voir le paragraphe correspondant)

Fonctionnement automatique (capteur)

Appuyez sur la touche  (la LED centrale  est éclairée en blanc).

La hotte se met en fonction à la vitesse la plus appropriée selon les fumées de cuisson détectées par le capteur de la hotte.



Fonctionnement automatique de la hotte avec SNAP®

Appuyez sur la touche  (les LED  sont éclairées en orange) pour indiquer que la hotte peut fonctionner automatiquement avec le SNAP®



Remarque : Le SNAP® est une unité d'aspiration auxiliaire qui peut fonctionner avec la hotte. Pour plus d'informations, consulter le manuel fourni avec le SNAP®

Fonctionnement automatique de la hotte avec le plan de cuisson Elica

Le fonctionnement de la hotte dépendra aussi de l'utilisation du plan de cuisson Elica.

Appuyez sur la touche  (les LED  sont éclairées en blanc) pour indiquer que la hotte peut fonctionner automatiquement avec le plan de cuisson Elica, donc le comportement de la hotte dépendra aussi de l'utilisation du plan de cuisson Elica.

Fonctionnement automatique de la hotte avec SNAP® et plaque de cuisson Elica

Appuyez sur la touche  (les LED  sont éclairées en orange) pour indiquer que la hotte peut fonctionner automatiquement avec le plan de cuisson et avec le SNAP®

Réglage des paramètres pour le Fonctionnement automatique

Remarque : Toutes les opérations de calibrage, de sélection, de réglage et de connexion logique décrites ci-dessous sont possibles avec la hotte éteinte (OFF).

Le réglage des paramètres est fait de manière périodique

automatiquement chaque fois que la hotte est reconnectée au réseau électrique (par ex.: lors de la première installation ou après une panne de courant) ou **manuellement**.

Réglage manuel

À effectuer lorsque vous remarquez un fonctionnement insatisfaisant du Fonctionnement automatique et il doit être effectué lorsque dans la cuisine persistent des conditions environnementales normales.

Le réglage manuel inclut:





- *Calibrage de la hotte:*
- Sélection du plan de cuisson (gaz-induction ou électrique)
- Connexion logique entre la hotte et SNAP® (si vous avez un SNAP®).

Calibrage de la hotte

Appuyez longuement sur la touche , toutes les LED de la touche clignotent pour indiquer que le calibrage a commencé; le processus durera environ 5 minutes.

Sélection du plan de cuisson (gaz – induction ou électrique)

Appuyez longuement simultanément les touches

  et   et  commencent à clignoter pendant 5 secondes.

Dans ce délai, appuyez sur:

la touche  en cas de plan de cuisson à gaz

la touche  en cas de plan de cuisson électrique

la touche  en cas de plan de cuisson à induction

La touche sélectionnée reste allumée pour indiquer la sélection réussie; après 10 secondes la touche clignote brièvement pour indiquer que la sélection effectuée a été enregistrée.

Connexion logique entre la hotte et SNAP® (si vous avez un SNAP®).

La connexion entre la hotte et SNAP® est automatique, il ne faut pas effectuer des réglages.

Panneau de contrôle avec 6 boutons



Fonctionnement automatique (capteur) et connexion avec SNAP®



Touche ON/OFF éclairage

Appuyez brièvement pour allumer ou éteindre l'éclairage de la plaque de cuisson.

Maintenez appuyé pour régler la teinte de la lumière.



Touche de sélection de vitesse (puissance d'aspiration) haute: - première pression

Touche de sélection de vitesse (puissance d'aspiration) intensive: - seconde pression

La vitesse (puissance d'aspiration) intensive a une durée de 5 minutes, ensuite on retourne à la vitesse (puissance d'aspiration) moyenne; la touche clignote.

Note: appuyant encore une fois, on retourne à la vitesse (puissance d'aspiration) haute.



Touche de sélection de vitesse (puissance d'aspiration) moyenne-



Touche de sélection de vitesse (puissance d'aspiration) basse – quand elle clignote indique la nécessité de laver le filtre à graisse.



Touche OFF moteur (stand by)

Indicateurs de Saturation filtres

A intervalles réguliers, la hotte signale la nécessité d'effectuer l'entretien des filtres.

Touche  éclairée de lumière fixe: effectuez l'entretien du filtre à graisse.

Touche  éclairée de lumière clignotante: effectuez l'entretien du filtre à charbon actif

Note: Le signal de saturation des filtres est visible dans la première minute après l'arrêt de la hotte; il faut

réinitialiser les indicateurs de saturation pendant ce temps.

Réinitialisation indicateurs saturation filtres:

Appuyez longuement sur la touche 

Activation indicateur saturation filtre à charbon actif

Note: cette opération doit être effectuée avec la hotte éteinte.

Cet indicateur est normalement désactivé: appuyez sur

longuement la touche  pour activer la fonction: la touche est éclairée de lumière constante.

Pour désactiver la fonction, appuyez longuement sur la

touche  : la touche est éclairée de lumière clignotante.

Fonctionnement automatique (capteur), connexion avec SNAP®

Attention! Le bon fonctionnement de la hotte dépend du "*Réglage des paramètres pour le Fonctionnement automatique*" (voir paragraphe correspondant)

Fonctionnement automatique (capteur)

Appuyez sur la touche  (la touche est éclairée en blanc).

La hotte se met en marche à la vitesse la plus appropriée en fonction des fumées de cuisson détectées par le capteur qui est sur la hotte.

Fonctionnement automatique de la hotte avec SNAP®

Appuyez sur la touche  (la touche est éclairée en orange pour indiquer que la hotte peut fonctionner automatiquement avec le SNAP®).

Note: SNAP® est une unité d'aspiration auxiliaire capable de fonctionner conjointement avec la hotte. Pour plus d'informations, consultez le manuel fourni avec le SNAP®

Réglage des paramètres pour le mode automatique

Note: Toutes les opérations de calibration, sélection, contrôle et connexion logique décrite ci-dessous sont possibles avec hotte éteinte (OFF).

Le réglage des paramètres est fait régulièrement et **automatiquement** chaque fois que de la hotte est reconnectée au réseau électrique (par exemple: à la première installation ou après une panne) ou **manuellement**.

Réglage manuel

A effectuer lorsque vous remarquez un mauvais fonctionnement de Mode automatique et doit être effectuée lorsque dans la cuisine persistent des conditions environnementales normales.

Le réglage manuel comprend:





- Calibration de la hotte:
- Sélection de la plaque de cuisson (gaz - induction ou électrique)
- Connexion logique entre la hotte et **SNAP®** (si en possession de **SNAP®**).

Calibration de la hotte

Appuyez longuement sur la touche  , la touche clignote pour indiquer que la calibration a commencé, le processus de calibration va durer environ 5 minutes.

Sélection de la plaque de cuisson (gaz - induction ou électrique)

Appuyez longuement et simultanément sur les

touches  et  : les touches  , 

et  commencent à clignoter pour 5 secondes.

Dans ce délai, appuyez sur:

la touche  en cas de plaque de cuisson à gaz

la touche  en cas de plaque de cuisson électrique

la touche  en cas de plaque de cuisson à induction

La touche sélectionnée reste éclairée pour indiquer que la sélection est effectuée, après 10 secondes, la touche clignote brièvement pour indiquer que la sélection effectuée a été enregistrée.

Connexion logique entre la hotte et SNAP (si en possession de SNAP®).

La connexion entre la hotte et SNAP® est automatique. Vous ne devez effectuer aucun réglage.

Télécommande

Attention! Certaines fonctions de cette télécommande sont activables uniquement avec certains modèles de hottes.

Programmation de la télécommande :

Appuyer longtemps sur **T2 + T5** dès la première minute où la hotte est sous tension. La programmation sera visible sur la hotte.

Description des fonctions de la télécommande

- T1. Touche OFF
- T2. Touche ON/OFF et réglage de l'intensité de la lumière diffuse
- T3. Touche de commande de la vitesse (puissance) d'aspiration :
- T4. Touche ON/OFF lumière du plan de cuisson
- T5. Touche ON/OFF arrêt retardé de la hotte
- T6. Touche ON/OFF capteur.
- T7. Touche de réinitialisation du signal de saturation des filtres.
- L3. LED témoin de fonctionnement de la télécommande

Remarque : effleurer les touches avec une légère pression pour sélectionner les fonctions disponibles.

- T1. Touche OFF
Appuyer pour arrêter la hotte
- T2. Touche ON/OFF et réglage de l'intensité de la lumière diffuse
Appuyez brièvement pour allumer ou éteindre la lumière diffuse
Appuyer plus longtemps pour en régler l'intensité.
Remarque : L'éclairage à lumière diffuse n'est disponible que sur certains modèles.
- T3. Touche de commande de la vitesse (puissance) d'aspiration
Effleurer la touche en partant de n'importe quelle position, en exerçant un mouvement de rotation dans le sens horaire ou antihoraire pour augmenter ou diminuer la vitesse d'aspiration.
La touche est divisée en plusieurs secteurs, il est possible de sélectionner la vitesse souhaitée en appuyant directement sur le secteur correspondant comme suit :
 - T3a : Vitesse 1 (aspiration basse)
 - T3b : Vitesse 2 (aspiration moyenne)
 - T3c : Vitesse 3 (aspiration haute)
 - T3d : Vitesse 4 (aspiration intensive)
- T4. Touche ON/OFF lumière du plan de cuisson
Appuyer pour allumer ou éteindre la lumière d'éclairage du plan de cuisson.
- T5. Touche ON/OFF arrêt retardé de la hotte.
Appuyer pour programmer l'arrêt retardé de la hotte en fonction de la vitesse (puissance) d'aspiration qui est activée à ce moment-là :
 - Vitesse 1 (aspiration basse) : 20 minutes
 - Vitesse 2 (aspiration moyenne) : 15 minutes
 - Vitesse 3 (aspiration haute) : 10 minutes
- T6. Touche ON/OFF capteur.
Appuyer longtemps pour activer/désactiver le mode avec capteur qui prévoit la gestion de l'aspiration en automatique.
Remarque : Le capteur n'est disponible que sur certains modèles.
- T7. Touche de réinitialisation du signal de saturation des filtres.

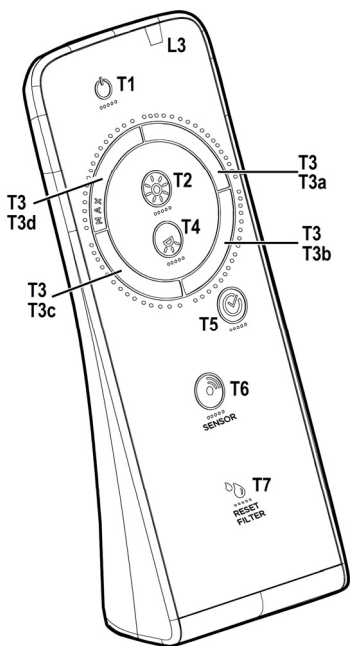

Entretien de la télécommande

Nettoyage de la télécommande

Nettoyer la télécommande à l'aide d'un chiffon humide et d'une solution détergente neutre ne contenant pas de substances abrasives

Changement des piles:

- Ouvrir le logement des piles.
- Remplacer les piles usées par 3 piles neuves de 1,5 V type AAA.
Lors de l'installation des piles neuves, il faut respecter les polarités indiquées dans le logement des piles !
- Refermer le compartiment des piles.

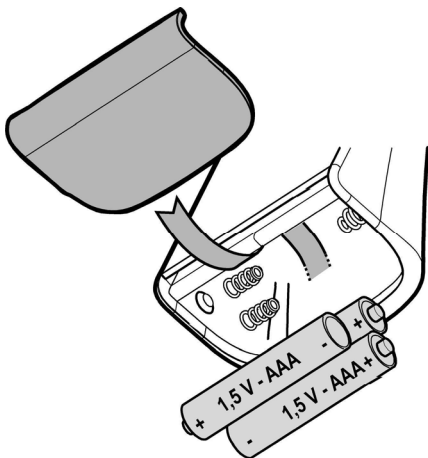

Élimination des piles

L'élimination des piles doit être réalisée en accord avec toutes les normes et les règles nationales. Ne pas éliminer les piles usées avec les déchets normaux.

Les piles doivent être éliminées de façon sûre.

Pour de plus amples informations sur les aspects de protection de l'environnement, le recyclage et l'élimination des piles, contacter les bureaux chargés de la récolte différenciée.

Entretien

Nettoyage

Pour le nettoyage, utiliser **EXCLUSIVEMENT** un chiffon humidifié avec des détergents liquides neutres. **NE PAS UTILISER D'OUTILS OU D'INSTRUMENTS POUR LE NETTOYAGE !** Éviter l'usage de produits abrasifs, **NE PAS UTILISER D'ALCOOL !**

Filter anti-gras

Fig. 11-12-24-25

Il retient les particules de graisse issues de la cuisson.

Le filtre doit être nettoyé une fois par mois (ou lorsque le système d'indication de saturation des filtres – si prévu sur le modèle possédé – indique cette nécessité) avec des détergents non agressifs, à la main ou dans le lave-vaisselle à faibles températures et cycle rapide.

Le lavage du filtre anti-graisse métallique au lave-vaisselle peut en provoquer la décoloration. Toutefois, les caractéristiques de filtrage ne seront en aucun cas modifiées. Pour démonter le filtre anti-graisse, tirer la poignée de décrochement à ressort.

Filter à charbon actif (uniquement pour version recyclage)

Fig. 23

Retient les odeurs désagréables de cuisson.

Le filtre à charbon peut être nettoyé tous les deux mois (ou lorsque le système d'indication de saturation des filtres – si prévu sur le modèle possédé – indique cette nécessité) avec de l'eau chaude et au moyen de détergents appropriés ou dans le lave-vaisselle à 65°C (dans le cas de lavage dans le lave-vaisselle suivre un cycle de lavage complet sans vaisselle à l'intérieur).

Enlever l'eau qui excède en faisant attention de ne pas abîmer le filtre, ensuite le mettre dans le four pendant 10 minutes à 100°C pour le sécher définitivement. Remplacer le coussinet tous les 3 ans et chaque fois que le filtre sera abîmé.

Remplacement des lampes

La hotte est dotée d'un système d'éclairage basé sur la technologie LED.

Les LEDS garantissent un éclairage optimal, une durée jusqu'à 10 fois supérieures aux ampoules traditionnelles et permettent une épargne de 90% en énergie électrique.

Pour le remplacement, s'adresser au service d'assistance technique.

Zich strikt aan de aanwijzingen uit deze tekst houden. Iedere aansprakelijkheid voor eventuele schade of brand aan het apparaat veroorzaakt door het niet in acht nemen van de aanwijzingen in deze handleiding weergegeven wordt afgewezen. De afzuigkap is ontworpen voor het afzuigen van rook- en kookdampen en is uitsluitend bestemd voor huishoudelijk gebruik.

De afzuigkap kan er anders uitzien dan aangegeven in de tekeningen uit dit instructieboekje, echter blijven de gebruiks-, onderhouds- en installatie aanwijzingen dezelfde.

- ! Dit boekje moet voor latere raadpleging bewaard worden. In geval van verkoop, overdracht of verplaatsing het boekje altijd bij het toestel bewaren.
- ! Lees de werkingsinstructies aandachtig door: er worden belangrijke aanwijzingen over de installatie, het gebruik en de veiligheid verstrekt.
- ! Geen elektrische of mechanische aanpassingen op het toestel of op de afvoerleidingen uitvoeren.
- ! Alvorens met de installatie van het apparaat te beginnen controleer of de onderdelen niet beschadigd zijn. Als dat wel het geval is neem contact op met de verkoper en ga niet verder met de installatiehandelingen.

Opmerking: De details aangegeven met het teken "(*)" zijn optionele toebehoren die alleen bij enkele modellen worden geleverd of die niet meegeleverd worden en dus aangeschaft moeten worden.

Waarschuwing

Alvorens reinigings- of onderhoudswerkzaamheden uit te voeren, de kap ontkoppelen van de elektrische voeding door het verwijderen van de stekker of door het loskoppelen van de algemene schakelaar van de woning.

Draag bij alle installatie- en onderhoudswerkzaamheden werkhandschoenen.

Deze apparatuur kan worden gebruikt door kinderen vanaf de leeftijd van 8 jaar en door mensen met beperkte lichamelijke, zintuiglijke of verstandelijke vermogens of met gebrek aan ervaring en behoefte kennis, mits ze onder juist toezicht zijn of instructies hebben

gekregen over hoe het apparaat veilig te gebruiken en zich bewust zijn van de verwante gevaren.

Kinderen moeten in de gaten gehouden worden, om te voorkomen dat ze met het apparaat gaan spelen.

Schoonmaak en onderhoud mag niet worden uitgevoerd door kinderen zonder toezicht.

De ruimte moet voldoende geventileerd worden, wanneer de afzuigkap wordt gebruikt samen met andere apparaten die werken op gas of andere brandstoffen.

Reinig regelmatig zowel de binnenkant als de buitenkant van de kap (MINSTENS EEN KEER PER MAAND), neem de specifieke onderhoudsvoorschriften altijd in acht.

Het niet naleven van de reinigingsvoorschriften of de aanwijzingen voor het vervangen en reinigen van de filters kan brand veroorzaken.

Het is ten strengste verboden voedsel direct boven de vlam te bereiden onder de kap.

Het gebruik van open vlammen is schadelijk voor de filters en kan brand veroorzaken, dus moet in ieder geval worden vermeden.

Het frituren moet constant in de gaten gehouden worden om te voorkomen dat oververhitte olie brand vat.

WAARSCHUWING: Wanneer de kookplaat in gebruik is, kunnen de toegankelijke delen van de afzuigkap heet worden. Voor vervanging van de lamp alleen het type lamp gebruiken dat aangegeven is in het deel 'onderhoud / vervangen van de lamp' in deze handleiding.

Waarschuwing! Het apparaat niet aansluiten op het elektriciteitsnet voordat de installatie volledig is voltooid.

Voor de technische normen en de veiligheidsnormen die moeten worden nagekomen in verband met de afvoer van rookgassen moet u zich strikt houden aan de bepalingen van

de regelgeving van de lokale autoriteiten.

De afgevoerde lucht mag niet worden weggeleid door een kanaal dat ook gebruikt wordt voor de afvoer van rook die geproduceerd wordt door apparaten op gas of andere brandstoffen.

De kap mag niet zonder correct gemonteerde lampjes worden gebruikt of achtergelaten, omdat er dan gevaar voor een elektrische schok bestaat.

Gebruik de afzuigkap nooit zonder correct gemonteerd rooster!

De afzuigkap mag NOOIT worden gebruikt als plek om spullen op te leggen, tenzij uitdrukkelijk aangegeven.

Gebruik alleen de bevestigingsschroeven die bij het product worden geleverd voor de installatie, of, indien niet meegeleverd, koop het juiste type schroeven. Gebruik de juiste lengte voor de schroeven die zijn aangegeven in de Installatiehandleiding. In geval van twijfel, raadpleeg een erkend servicecentrum of soortgelijk gekwalificeerd personeel. LET OP! Wanneer schroeven en bevestigingsmiddelen niet geïnstalleerd worden zoals aangegeven in deze instructies kan dit elektrische gevaren tot gevolg hebben.

Dit apparaat is voorzien van het merkteken volgens de Europese richtlijn 2012/19/EC inzake Afdankte elektrische en elektronische apparaten (AEEA).

Door ervoor te zorgen dat dit product op de juiste manier als afval wordt verwerkt, helpt u mogelijk negatieve consequenties voor het milieu en de menselijke gezondheid te voorkomen die anders zouden kunnen worden veroorzaakt door onjuiste verwerking van dit product als afval.



Het symbool  op het product of op de bijbehorende documentatie geeft aan dat dit product niet als huishoudelijk afval mag worden behandeld. In plaats daarvan moet het worden afgegeven bij een verzamelpunt voor recycling van elektrische en elektronische apparaten. Afdanking moet worden uitgevoerd in overeenstemming met de plaatselijke milieuvoorschriften voor afvalverwerking. Voor nadere informatie over de behandeling, terugwinning en recycling van dit product wordt u verzocht contact op te nemen met het stadskantoor in uw woonplaats, uw afvalophaaldienst of de winkel waar u het product heeft aangeschaft.

Toestel ontworpen, getest en vervaardigd conform met:

- Veiligheid: EN/IEC 60335-1; EN/IEC 60335-2-31, EN/IEC 62233.
- Prestaties: EN/IEC 61591; ISO 5167-1; ISO 5167-3; ISO 5168; EN/IEC 60704-1; EN/IEC 60704-2-13; EN/IEC 60704-3; ISO 3741; EN 50564; IEC 62301.
- EMC: EN 55014-1; CISPR 14-1; EN 55014-2; CISPR 14-2; EN/IEC 61000-3-2; EN/IEC 61000-3-3. Tips voor een correct gebruik om de milieu-impact te verminderen: Schakel de kap in op minimumsnelheid wanneer u begint te koken en laat de kap nog enkele minuten ingeschakeld nadat u klaar bent met koken. Verhoog de snelheid alleen wanneer er veel rook of damp is en gebruik de maximumsnelheid alleen in extreme situaties. Vervang de koolstoffilter(s) indien nodig om een goede efficiëntie voor het wegnemen van geurtjes te

behouden. Maak de vetfilter(s) indien nodig schoon om een goede efficiëntie van de vetfilter te behouden. Gebruik de maximale diameter van het leidingsysteem zoals aangegeven in deze handleiding om de efficiëntie te optimaliseren en lawaai tot een minimum te beperken.

Het gebruik

De kap is vervaardigd voor gebruik in de afzuigversie met afvoer naar buiten, of de filtrerende versie, met luchtcirculatie.



Uitvoering als afzuigend apparaat

De aangezogen rook en damp worden naar buiten geleid via een afvoerpijp die is aangesloten op de verbindingsring aan de bovenkant van de wasemkap.

Attentie: De afvoerpijp wordt hierbij niet geleverd en moet apart aangekocht worden.

De diameter van de afvoerpijp moet even groot zijn als die van de verbindingsring.

Note. Als de afzuigkap reeds is voorzien van koolstoffilter dan moet u dit verwijderen.

Verbind de afzuigkap aan wandafvoerpijpen en afvoeropeningen met dezelfde diameter als de luchtuitgang (verbindingsflens). Het gebruik van wandafvoerpijpen of afvoeropeningen met een kleinere diameter zal leiden tot een vermogensverlies en een sterke toename van het bedrijfsgeluid.

Iedere aansprakelijkheid hiervoor wordt afgewezen.

- ! De lengte van het afvoerkanaal moet zo kort mogelijk zijn.
- ! Gebruik zo min mogelijk bochten (maximaal toegestane hoek: 90°).
- ! Vermijd grote verschillen in doorsnede.



Filtrerende versie

De opgenomen lucht wordt ontvet en gefilterd voordat het weer wordt teruggevoerd in het vertrek.

Om de kap in deze uitvoering te gebruiken dient een extra actief koolstoffiltersysteem te worden toegevoegd.

Het installeren

De minimum afstand tussen het kookvlak van het fornuis en het laagste deel van de afzuigkap mag niet onder de 50cm liggen, in geval van een elektrisch fornuis en 65cm, in geval van een gas- of gemengd fornuis.

Indien in de installatie-aanwijzing van het gaskooktoestel een grotere afstand wordt aangegeven moet hiermee rekening worden gehouden.



Elektrische aansluiting

De netspanning moet overeenkomen met de spanning vermeld op het etiket met eigenschappen, te vinden aan de

binnenkant van de afzuigkap. Als de afzuigkap een stekker heeft, moet deze in een stopcontact worden gestoken dat voldoet aan de geldende voorschriften op een, ook na de installatie, goed bereikbare plaats. Heeft de kap geen stekker (rechtstreekse verbinding met het net) of is deze, ook na de installatie, niet goed te bereiken, dan moet er een tweepolige schakelaar worden geplaatst die de volledige ont koppeling van het net garandeert in het geval van een overspanning van klasse III, in overeenstemming met de installatie normen.

Attentie! Alvorens de afzuigkap weer aan het voedingsnet aan te sluiten controleer eerst of deze goed werkt, controleer daarom altijd of de voedingskabel goed is aangesloten. De afzuigkap is voorzien van een speciale voedingskabel; als de kabel beschadigd is, vraag de technische dienst voor een nieuwe kabel.

Montage

Voor de installatie:

- Controleer of het aangeschafte product, qua afmetingen, geschikt is voor de gekozen installatie plaats.
- Verwijder het/de koolstoffilter/s (*) indien meegeleverd (zie ook het betreffende hoofdstuk). Dit/deze moet/en alleen gemonteerd worden als de afzuigkap als filterend apparaat gebruikt wordt.
- Controleer of er, voor het vervoer, in de afzuigkap voorwerpen zijn geplaatst (bijvoorbeeld zakjes met schroeven (*), garantiebewijs (*) enz.), indien deze voorwerpen aanwezig zijn haal ze eruit en bewaar ze goed.

Aangezien dit apparaat zwaar is, dient het door minstens twee of meer personen verplaatst en geïnstalleerd te worden.

Werking

Sommige modellen hebben als extra toebehoren een afstandsbediening, waarmee de hoofdfuncties van de afzuigkap kunnen worden bediend. Controleer bij de dealer of bij het assistentie centrum of het model in uw bezit geschikt is.

Bedieningspaneel met 7 toetsen

Om de functies van de afzuigkap te selecteren is het voldoende de bedieningen aan te raken.



Automatische werking (sensor), SNAP® verbinding



Lichtschakelaar ON/OFF

Druk kort op deze toets om het licht van het kookvlak aan of uit te doen. Lang indrukken om de tint van het licht (alleen bepaalde modellen) aan te passen.



Selectieknop intensieve snelheid (zuigkracht) - tijdsduur 5 minuten, na afloop

keert de afzuigkap terug in de middelste snelheid (zuigkracht) of gaat de kap uit indien de vertraagde uitschakeling is ingeschakeld (alleen met afstandsbediening).

In beide gevallen knippert de toets om de timer-functie aan te geven.



Selectieknop maximum snelheid (zuigkracht).

De toets knippert indien de vertraagde uitschakeling van de afzuigkap is ingeschakeld).



Selectieknop middelste snelheid (zuigkracht)

De toets knippert indien de vertraagde uitschakeling van de afzuigkap is ingeschakeld).



Selectieknop minimum snelheid (zuigkracht) – indien deze knippert, moet het velfilter worden gereinigd.

De toets knippert indien de vertraagde uitschakeling van de afzuigkap is ingeschakeld



Motor OFF (stand-by)

Indicatoren filters verzadigd

De kap geeft regelmatig aan dat het onderhoud van de filters moet worden uitgevoerd.



Toets vast aan: het onderhoud van de velfilters moet uitgevoerd worden.



Toets knipperend aan: het onderhoud van de koolstoffilter moet uitgevoerd worden.

Opmerking: De signalering dat de filters zijn verzadigd, is zichtbaar binnen de eerste minuut na de uitschakeling van de kap. Binnen deze minuut moet de reset van de indicators van de verzadiging worden uitgevoerd.

Reset van de indicators filters verzadigd:



Houd de toets lang ingedrukt.

Activering indicator koolstoffilter verzadigd

Opmerking: deze handeling dient uitgevoerd te worden terwijl de kap uit staat.

Deze indicator is gewoonlijk uitgeschakeld, houd de toets



lang ingedrukt om deze functie in te schakelen:



de toets gaat nu continu aan.

Houd de toets  lang ingedrukt om deze functie uit te schakelen: de toets gaat knipperen.

Automatische werking (sensor), SNAP® verbinding



Opgelet! Een goede werking van de kap is afhankelijk van de "Afstelling van de parameters voor de automatische werking" (zie betreffende paragraaf)

Automatische werking (sensor)

Druk op de toets  (de centrale LED  gaat wit oplichten).

De kap wordt ingeschakeld op de meest geschikte snelheid op basis van de kookdampen die gedetecteerd worden door de sensor waarmee de kap is uitgerust.



Automatische werking van de afzuigkap met SNAP®

Druk op de toets  (de LED's  gaan oranje oplichten, dit geeft aan dat de kap automatisch kan werken met de SNAP®)

Opmerking: de SNAP® is een extra zuiggroep die samen met de kap kan werken. Raadpleeg de voorziene handleiding van de SNAP® eenheid voor meer informatie.

Automatische werking van de afzuigkap met het Elica kookfornuis

Het werkingsgedrag van de kap is tevens afhankelijk van het gebruik van het Elica kookfornuis.

Druk op de toets  (de LED's  gaan wit oplichten, dit geeft aan dat de kap automatisch kan werken met het Elica kookfornuis), het werkingsgedrag van de kap is dan afhankelijk van het gebruik van het Elica kookfornuis.

Automatische werking van de afzuigkap met SNAP® en Elica kookfornuis

Druk op de toets  (de LED's  gaan oranje oplichten) dit geeft aan dat de kap automatisch kan werken met het kookfornuis en met de SNAP®.

Afstelling van de parameters voor de automatische werking

Opmerking: Alle hieronder beschreven handelingen met betrekking tot kalibratie, selectie, afstelling en logische verbindingen worden uitsluitend uitgevoerd terwijl de kap uit (OFF) staat.

De afstelling van de parameters geschiedt automatisch telkens de kap weer op het stroomnet wordt aangesloten (bijvoorbeeld: bij de eerste installatie of na een black-out), of manueel.

Manuele afstelling

De Manuele afstelling dient uitgevoerd te worden als u merkt dat de automatische werking niet voldoet en als er in de keuken gewone omgevingsomstandigheden heersen.



De manuele afstelling betreft:

- Kalibratie van de kap:
- Selectie van het fornuis (gasfornuis - inductieplaten of elektrisch fornuis).
- Logische verbinding van de kap met de SNAP® (indien u een SNAP® bezit).

Kalibratie van de kap

Houd de toets  lang ingedrukt, alle LED's van de toets gaan knipperen om aan te geven dat het kalibratieproces is begonnen. Deze zal ongeveer 5 minuten duren.

Selectie van het kookfornuis (gasfornuis - inductieplaten of elektrisch fornuis).

Houd de toetsen  en  lang ingedrukt:

de toetsen  ,  en  beginnen gedurende 5 seconden te knipperen.

Druk binnen deze tijd op:

toets  voor een gasfornuis

toets  voor een elektrisch fornuis

toets  voor inductiekookplaten

De gekozen toets blijft aan, dit geeft aan dat de selectie is uitgevoerd. Na 10 seconden knippert de toets kort, dit geeft aan dat de uitgevoerde selectie geregistreerd is.

Logische verbinding van de kap met de SNAP® (indien u een SNAP® bezit)

De verbinding van de kap met de SNAP® geschiedt automatisch, er hoeven geen instellingen uitgevoerd te worden.

Bedieningspaneel met 6 toetsen



Automatische werking (sensor) en verbinding met SNAP®



Licht ON/OFF

Druk kort om het licht van het kookvlak aan of uit te schakelen. Druk langdurig om de lichtintensiteit te regelen.



Selectietoets voor de hoge snelheid (zuigkracht):
- eenmaal drukken

Selectietoets voor de intensieve snelheid (zuigkracht):
- tweede keer drukken

De intensieve snelheid (zuigkracht) heeft een tijdsduur van 5 minuten, na afloop keert de kap weer terug naar de middelste snelheid (zuigkracht); de toets knippert.

Opmerking: door opnieuw te drukken keert men weer terug in de hoge snelheid (zuigkracht).



Selectietoets voor de middelste snelheid (zuigkracht) -



Selectietoets voor de lage snelheid (zuigkracht)- als deze knippert, dient het vetfilter gewassen te worden.



Motor OFF knop (stand by)

Indicatie verzadigde filters

Op gezette tijden signaleert de kap de noodzaak om het onderhoud van de filters uit te voeren.

Toets  aan met continu licht, voer het onderhoud van de vetfilter uit.



Toets  aan met knipperend licht: voer het onderhoud van de koolstoffilter uit.

Opmerking: De signalering van verzadigde filters is zichtbaar binnen één minuut na het uitgaan van de kap, binnen deze tijd de Indicatie verzadigde filters resetten.

Reset Indicatie verzadigde filters:

Druk langdurig op de toets 

Activering van de Indicatie verzadigde koolstoffilter
Opmerking: deze handeling dient met uitgeschakelde kap uitgevoerd te worden.

Deze indicator is gewoonlijk uitgeschakeld, druk langdurig op de toets  om de functie te activeren: de toets gaat aan met continu licht. Om de functie uit te schakelen, druk langdurig op de toets ; de toets gaat knipperend aan.

Automatische werking (sensor), verbinding met SNAP®
Opgelet! De goede werking van de kap zal afhankelijk zijn van de "**Regeling van de parameters voor de automatische werking**" (zie betreffende paragraaf)

Automatische werking (sensor)

Druk op de toets  (de toets wordt wit). De kap gaat aan in de snelheid die geschikt is voor de hoeveelheid kookdampen die door de sensor van de kap worden waargenomen.

Automatische werking van de kap met SNAP®

Druk op de toets  (de toets wordt oranje, wat aangeeft dat de kap automatisch kan werken met de SNAP®).

Opmerking: De SNAP® is een hulp-zuigeenheid die samen met de kap kan werken. Voor verdere inlichtingen, raadpleeg de meegeleverde handleiding van de SNAP®

Regeling van de parameters voor de Automatische Werking

Opmerking: Alle hieronder beschreven handelingen voor de regeling, de selectie en de logische aansluiting zijn mogelijk met uitgeschakelde kap (OFF).

De regeling van de parameters geschiedt automatisch elke keer dat de kap weer aan het elektriciteitsnet wordt aangesloten (bijv.: bij de eerste inwerkstelling of na een black out) of het geschiedt handmatig.

Manuele regeling

Dit moet uitgevoerd worden als de Automatische werking niet goed functioneert en als er in de keuken een gewone omgevingstoestand heerst.





De manuele regeling voorziet:

- De kalibratie van de kap:
- De selectie van de kookplaat (gas - inductie of elektrische plaat).
- De logische aansluiting tussen kap en SNAP® (indien SNAP® aanwezig).

Kalibratie van de kap

Druk langdurig op de toets , de toets knippert, wat aangeeft dat de kalibratie is begonnen, de kalibratieprocedure zal ongeveer 5 minuten duren.

Selectie van de kookplaat (gas – inductie of elektrische plaat)

Druk langdurig op de toetsen  en : de toetsen ,  en  gaan 5 seconden lang knipperen.

Binnen deze tijd druk op:

toets  in geval van gasplaat

toets  in geval van elektrische plaat

toets  in geval van inductieplaat

De gekozen toets blijft aan, wat aangeeft dat de plaat geselecteerd is, na 10 seconden gaat de toets kort knipperen, wat aangeeft dat de selectie opgenomen is..

Logische aansluiting tussen de kap en de SNAP[®] (indien SNAP[®] aanwezig).

De aansluiting tussen kap en SNAP[®] geschiedt automatisch, er hoeft geen instelling uitgevoerd te worden.

Afstandsbediening

Aandacht! Bepaalde functies van deze afstandsbediening kunnen alleen bij welbepaalde modellen van de kap geactiveerd worden.

Toekenning afstandsbediening.

Houd **T2 + T5** lang ingedrukt binnen de eerste minuut dat de kap wordt gevoed. De effectieve toekenning wordt op de kap weergegeven.

Beschrijving van de functies van de afstandsbediening

- T1. Toets OFF
- T2. Toets ON/OFF en afstelling intensiteit gedempt licht
- T3. Toets voor controle van de aanzuigsnelheid (vermogen):
- T4. Toets ON/OFF licht gasfornuis
- T5. Toets ON/OFF vertraagde uitschakeling van de kap
- T6. Toets ON/OFF sensor.
- T7. Toets reset signalering verzadiging filters.
- L3. Led controlelampje werking van de afstandsbediening

Opmerking: raak de toetsen met een lichte druk aan om de beschikbare functies te selecteren.

- T1. Toets OFF
Indrukken om de kap uit te zetten
- T2. Toets ON/OFF en afstelling intensiteit gedempt licht
Kort indrukken om het gedempte kucht aan of uit te zetten
Lang ingedrukt houden om de intensiteit bij te regelen.
Opmerking: De verlichting met gedempt licht is enkel bij bepaalde modellen beschikbaar.
- T3. Toets voor controle van de aanzuigsnelheid (vermogen)
Raak de toets aan, vertrekkende vanuit een willekeurige positie, en maak een draaiende beweging rechtsonder of linksom om de aanzuigsnelheid te vergroten of te verminderen.
De toets is in meerdere sectoren onderverdeeld, u kunt de gewenste snelheid selecteren door rechtstreeks in de betreffende sector te drukken:
T3a: Snelheid 1 (weinig aanzuiging)
T3b: Snelheid 2 (medium aanzuiging)
T3c: Snelheid 3 (sterke aanzuiging)
T3d: Snelheid 4 (intensieve aanzuiging)
- T4. Toets ON/OFF licht gasfornuis
Indrukken om de verlichting van het kookfornuis aan of uit te zetten.
- T5. Toets ON/OFF vertraagde uitschakeling van de kap.
Indrukken om de vertraagde uitschakeling van de kap te programmeren op basis van de actieve aanzuigsnelheid (vermogen) van dat moment:
Snelheid 1 (weinig aanzuiging): 20 minuten
Snelheid 2 (medium aanzuiging): 15 minuten
Snelheid 3 (sterke aanzuiging): 10 minuten
- T6. Toets ON/OFF sensor.
Houd deze knop lang ingedrukt om de werkwijze met sensor te activeren/deactiveren, die zorgt dat de aanzuiging op automatische wijze wordt beheerd.
Opmerking: De sensor is alleen bij bepaalde modellen beschikbaar.
- T7. Toets reset signalering verzadiging filters.

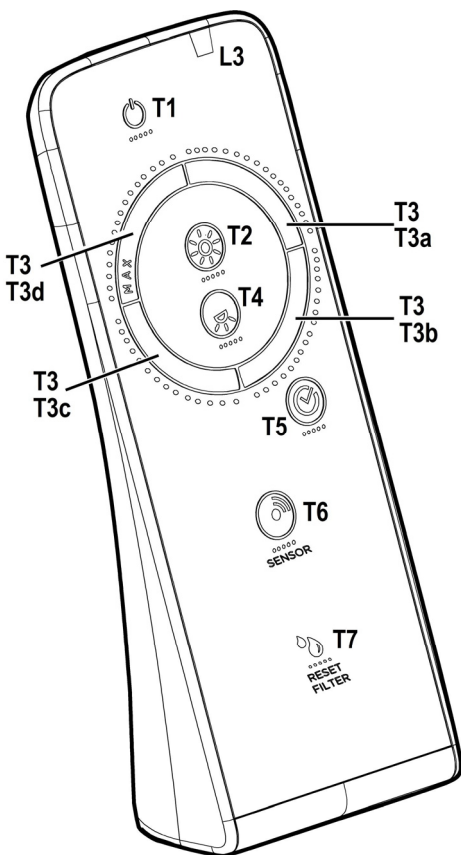

Onderhoud van de afstandsbediening

Reiniging van de afstandsbediening:

Maak de afstandsbediening schoon met een zachte doek en een neutraal reinigingsmiddel, zonder schuurmiddelen.

Vervanging van de batterij:

- Open het batterijbakje.
- Vervang de lege batterijen door 3 nieuwe van 1,5 V type AAA.

Respecteer de polariteit zoals in het batterijbakje aangegeven wanneer u de nieuwe batterijen inbrengt!

- Doe de batterijruimte weer dicht.

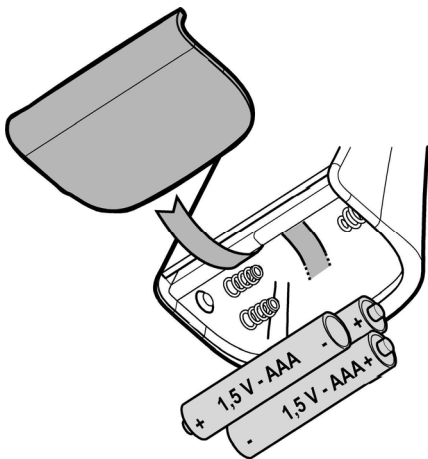

Afdanking van de batterijen

De batterijen moeten afgedankt worden in overeenstemming met alle nationale normen en wetgeving. De gebruikte batterijen niet met het gewone afval weggooien.

De batterijen moeten op een veilige wijze worden afgedankt. Voor nadere informatie over milieubescherming, recycling en afdanking van de batterijen, neem contact op met de bedrijven die belast zijn met de gescheiden afvalinzameling.

Onderhoud

Schoonmaak

Gebruik voor het reinigen **UITSLUITEND** een doek die u vochtig maakt met een beetje neutraal vloeibaar reinigingsmiddel. **GEBRUIK GEEN GEREEDSCHAPPEN OF INSTRUMENTEN OM TE REINIGEN!** Gebruik geen producten die schuurmiddelen bevatten. **GEEN ALCOHOL GEBRUIKEN!**

Vetfilter

afb. 11-12-24-25

Houdt de vetdeeltjes vast.

Moet één keer per maand worden gereinigd (of als de aanwijzer verzadigde filters – indien aanwezig op het model in Uw bezit – deze noodzaak aangeeft) met neutrale reinigingsmiddelen, met de hand of in de vaatwasmachine op lage temperaturen en met een kort programma. Door hem in de vaatwasmachine te wassen kan het metalen vetfilter ontkleuren, maar dit is niet van invloed op de eigenschappen, die beslist niet veranderen.

Om het vetfilter te demonteren trekt u aan de veerbelaste ontgrendelingshandgreep.

Koolstoffilter (alleen voor filterend apparaat)

afb. 23

Houdt de lastige kookgeuren vast.

Het koolstoffilter kan om de twee maanden gewassen worden (of als de filter verzadiging indicatie – indien aanwezig op het model in Uw bezit – deze noodzaak aangeeft) in warm water en met geschikte reinigingsmiddelen of in de vaatwasmachine op 65°C (in het geval van een reiniging in de vaatwasmachine voer een volledige wascyclus uit zonder vaten).

Verwijder het overtollige water zonder het filter te beschadigen, daarna het matje 10 minuten lang in de oven op 100°C doen om het goed te drogen.

Vervang het matje om de 3 jaar en elke keer dat het beschadigd blijkt.

Vervanging lampjes

De kap is voorzien van een verlichtingssysteem gebaseerd op de LED-technologie.

De Leds zorgen voor een optimale verlichting, voor een 10 maal langere levensduur ten opzichte van de traditionele lampjes en een elektriciteitsbesparing van wel 90%.

Voor de vervanging neem contact op met de technische assistentie.

Atégase estrictamente a las instrucciones del presente manual. Se declina cada responsabilidad por eventuales inconvenientes, daños o incendios provocados al aparato originados por la inobservancia de las instrucciones colocadas en este manual. La campana extractora ha sido ideada para la aspiración de humos y vapores producidos durante la cocción y para el uso doméstico.

La campana puede ser diferente con respecto a los dibujos de este manual, aunque las instrucciones para su uso, la manutención y la instalación son las mismas.

! Es importante guardar este manual para poder consultar si fuera necesario. En el caso de venta, de inutilidad o de mudanza, asegurarse que quede junto al producto.

! Leer atentamente las instrucciones: contiene importantes informaciones sobre la instalación, el uso y la seguridad.

! No realizar variaciones eléctricas o mecánicas en el producto o en el tubo de escape.

! Antes de instalar el aparato, controlar que todas sus partes no estén dañadas. En caso contrario llamar al revendedor y no realizar la instalación.

NOTA: Los particulares señalados con el símbolo “(*)” son accesorios opcionales previstos solos en algunos modelos o no previstos, que deben comprar aparte.



Advertencias

Antes de llevar a cabo cualquier operación de limpieza o mantenimiento, desconectar la campana de la alimentación eléctrica desenchufando la clavija o desconectando el interruptor general de la vivienda.

Para todas las operaciones de instalación y mantenimiento utilizar los guantes de trabajo.

El aparato puede ser usado por niños mayores a 8 años y por personas con discapacidades físicas, sensoriales o mentales, o con falta de experiencia o de conocimiento necesario, previsto que estén bajo vigilancia o después de que las mismas hayan recibido instrucción relacionada con el uso seguro del aparato y de la comprensión de los peligros inherentes a éste.

Los niños deben ser supervisados para

asegurarse de que no jueguen con el aparato.

La limpieza y el mantenimiento no deben ser realizados por niños sin debida supervisión.

La habitación debe estar suficientemente ventilada cuando la campana se utiliza contemporáneamente con otros dispositivos a combustión de gas u otros combustibles.

La campana debe ser limpiada con frecuencia, tanto internamente como externamente (POR LO MENOS UNA VEZ AL MES), en todo caso seguir lo que se indica expresamente en las instrucciones de mantenimiento.

La inobservancia de las normas de limpieza de la campana y del cambio y la limpieza puede comportar riesgo de incendios.

Es estrictamente prohibido flamear los alimentos bajo la campana.

El uso de una llama libre es perjudicial para los filtros y puede provocar incendios, por lo tanto, debe evitarse en cualquier caso.

Los fritos debe realizarse con cuidado para evitar que el aceite caliente prenda fuego.

ATENCIÓN: Cuando la placa de cocción está funcionando las partes accesibles de la campana pueden calentarse.

Para la sustitución de la lámpara sólo utilizar el tipo de lámpara indicado en la sección de mantenimiento/sustitución de este manual.

¡Atención! No conectar la unidad a la red eléctrica hasta que la instalación sea totalmente completada.

En cuanto a las medidas técnicas y de seguridad a adoptar para la descarga de los humos, seguir estrictamente lo previsto por los reglamentos de las autoridades locales competentes.

El aire aspirado no debe ser transportado en un conducto usado para la descarga de humos producidos por dispositivos de combustión a gas u otros combustibles.

No utilizar ni dejar la campana sin las luces correctamente instaladas debido al posible riesgo de descarga eléctrica.

No utilizar nunca la campana sin la rejilla montada correctamente!

La campana NUNCA debe utilizarse como una superficie de apoyo a menos que así se indique específicamente.

Utilizar sólo los tornillos para fijación suministrados con el producto para su instalación, o, si no se suministran, comprar el tipo correcto de tornillos. Utilizar la longitud correcta para los tornillos que se identifican en la Guía de instalación. En caso de duda, consultar el centro de asistencia autorizado o un similar personal calificado.

¡ATENCIÓN! Si no se instalan los tornillos y elementos de fijación de acuerdo con estas instrucciones se puede incurrir en riesgos de naturaleza eléctricos.

Este aparato lleva el marcado CE en conformidad con la Directiva 2012/19/EC del Parlamento Europeo y del Consejo sobre residuos de aparatos eléctricos y electrónicos (RAEE).

La correcta eliminación de este producto evita consecuencias negativas para el medioambiente y la salud.



El símbolo  en el producto o en los documentos que se incluyen con el producto, indica que no se puede tratar como residuo doméstico. Es necesario entregarlo en un punto de recogida para reciclar aparatos eléctricos y electrónicos.

Deséchelo con arreglo a las normas medioambientales para eliminación de residuos.

Para obtener información más detallada sobre el tratamiento, recuperación y reciclaje de este producto, póngase en contacto con su Municipalidad, con el servicio de eliminación de residuos urbanos o la tienda donde adquirió el producto.

Aparato diseñado, probado y fabricado de acuerdo con:

• Seguridad: EN/IEC 60335-1; EN/IEC 60335-2-31, EN/IEC 62233.

• Prestación: EN/IEC 61591; ISO 5167-1; ISO 5167-3; ISO 5168; EN/IEC 60704-1; EN/IEC 60704-2-13; EN/IEC 60704-3; ISO 3741; EN 50564; IEC 62301.

• EMC: EN 55014-1; CISPR 14-1; EN 55014-2; CISPR 14-2; EN/IEC 61000-3-2; EN/IEC 61000-3-3. Sugerencias para un uso correcto con el fin de reducir el impacto ambiental: Encienda la campana a la velocidad mínima cuando empiece a cocinar y mantenga en marcha durante unos minutos después de haber acabado de cocinar. Aumente la velocidad solo si se produjera una gran cantidad de humo y vapor y use la velocidad o velocidades turbo solo en situaciones extremas. Cambie el filtro o filtros de carbón cuando sea necesario para mantener un buen rendimiento en la reducción de los olores. Limpie el filtro o filtros de grasa cuando sea necesario para mantener un buen rendimiento del filtro de grasa. Utilice el diámetro máximo del sistema de conductos indicado en este manual, para optimizar el rendimiento y minimizar el ruido.

Utilización

La campana está diseñada para ser utilizada tanto en la forma de extracción al exterior como por la forma de recirculante o filtrado de interior.



Versión: Extracción al exterior

El vapor es evacuado hacia el exterior a través de un tubo de escape introducido en el aro de sujeción que se encuentra arriba de la campana.

El diámetro del tubo de escape debe ser igual al diámetro del aro de sujeción.

Conectar la campana en los tubos y en los orificios de escape de pared con diámetro equivalente a la salida del aire (brida de empalme).

El uso de tubos u orificios de escape de pared con diámetro inferior, determinará una reducción de los rendimientos de la aspiración y un drástico aumento del ruido.

Se deslinda responsabilidad.

! Utilice un conducto cuya longitud sea la mínima indispensable.

! Utilice un conducto con el menor número posible de curvas (ángulo máximo de la curva: 90°).

! Evite los cambios drásticos en la sección del conducto



Versión: Recirculante

El aire aspirado vendrá desgrasado y desodorizado antes de ser alimentado de nuevo en la habitación.

Para utilizar la campana en esta versión es necesario instalar un sistema de filtración adicional a base de carbón activado.

Instalación

La distancia mínima entre la superficie de cocción y la parte más baja de la campana no debe ser inferior a 50cm en el caso de cocinas eléctricas y de 65cm en el caso de cocinas a gas o mixtas.

Si las instrucciones para la instalación del dispositivo para cocinar con gas especifican una distancia mayor, hay que tenerlo en consideración.



Conexión eléctrica

La tensión de red debe corresponder con la tensión indicada en la etiqueta colocada en el interior de la campana. Si es suministrada con un enchufe, conectar la campana a un enchufe conforme a las normas en vigor y colocarlo en una zona accesible, aun después de la instalación. Si no es suministrada con enchufe (conexión directa a la red) o clavija y no es posible situarla en un lugar accesible, aun después de la instalación, colocar un interruptor bipolar de acuerdo con las normativas, para asegurarse la desconexión completa a la red en el caso de la categoría de alta tensión III, conforme con las reglas de instalación.

Atención! Antes de reconectar el circuito de la campana a la red y de verificar el correcto funcionamiento, controlar siempre que el cable de red fue montado correctamente.

La campana está provista de un cable de alimentación especial; si el cable se daña, solicite uno nuevo al Servicio de Asistencia Técnica.

Montaje

Antes de comenzar con la instalación:

- Asegurarse que el producto adquirido, sea de las dimensiones apropiadas para la zona de instalación escogida.
- Quitar el/los filtro/s al carbón activo (*) si es provisto (ver el párrafo relativo).
Este/tos va/van montado/s nuevamente si se desea utilizar la campana en versión filtrante.
- Verificar que en el interior de la campana no hayan (por motivos de transportes) materiales suministrados (como por ejemplo bolsas con tornillos (*), garantías (*) etc.), eventualmente quitarlos y conservarlos.

Producto con peso excesivo; la campana extractora ha de ser transportada e instalada por dos o más personas.

Funcionamiento

Para algunos modelos hay un control remoto disponible, como parte de un kit adicional, con el cual se pueden controlar las principales funciones de la campana. Consultar con el distribuidor o el centro de servicio autorizado acerca de la idoneidad de su modelo.

Panel de control con 7 botones

Para seleccionar las funciones de la campana basta tocar los controles.



Funcionamiento automático (sensor), conexión con SNAP®



Botón ON/OFF luz

Presionar brevemente para encender o apagar la iluminación de la placa de cocción.

Mantener presionado para regular la tonalidad de la luz (solo en algunos modelos).



Botón de selección de velocidad (potencia de aspiración) **intensiva** - dura 5 minutos, después de los cuales vuelve a la velocidad (potencia de aspiración) media o se apaga solo si se encuentra activado el apagado programado de la campana (sólo con el control remoto).

El botón parpadea en ambos casos para indicar el tiempo de la velocidad.



Botón de selección de velocidad (potencia de aspiración) **alta-**

El botón parpadea si el apagado programado de la campana está activado (sólo con control remoto).



Botón de selección de velocidad (potencia de aspiración) **media-** El botón

parpadea si el apagado programado de la campana está activado (sólo con control remoto).



Botón de selección de velocidad (potencia de aspiración) **baja** – cuando ésta parpadea indica la necesidad de lavar el filtro anti-grasa.

El botón parpadea si el apagado programado de la campana está activado (sólo con control remoto).



Botón OFF motor (stand by)

Indicadores de Saturación de los filtros

A intervalos regulares la campana indica la necesidad de realizar el mantenimiento de los filtros.



Botón **MAX** encendido con una luz fija: realizar el mantenimiento de los filtros para la grasa.



Botón **MAX** encendido con una luz intermitente: realizar el mantenimiento del filtro de carbón activo.

Nota: La indicación de la saturación de los filtros puede verse en el primer minuto después del apagado de la campana; dentro de este arco de tiempo debe realizarse el reset de los indicadores de saturación.

Reset de los indicadores de saturación de los filtros:



Mantenga presionado el botón

Activación del indicador de saturación del filtro de carbón activo

Nota: esta operación debe realizarse con la campana apagada.

Este indicador está normalmente desactivado; mantenga



presionado el botón **MAX** para activar la función: el botón se ilumina con una luz fija.



Para desactivar la función, mantenga presionado el



botón **MAX** : el botón se ilumina con una luz intermitente.



Funcionamiento automático (sensor), conexión con SNAP®

Funcionamiento automático (sensor)

Presione el botón  , (la luz LED central  se ilumina de color blanco).

La campana se encenderá a la velocidad más adecuada de acuerdo con los humos de cocción detectados por el sensor del que está equipado la campana.

Funcionamiento automático de la campana con SNAP®



Presione el botón  , (las luces LED  se iluminan de color anaranjado).

Indica que la campana puede funcionar automáticamente con el SNAP®.



Nota: El SNAP® es una unidad de aspiración auxiliar en grado de funcionar junto con la campana. Para mayor información, consulte el manual suministrado con el SNAP®.

Funcionamiento automático de la campana con la placa de cocción Elica.

El comportamiento de la campana también dependerá del uso de la placa de cocción Elica.

Presione el botón  , (las luces LED  se iluminan de color blanco) . Indica que la campana puede funcionar automáticamente con la placa de cocción Elica. El comportamiento de la campana también dependerá entonces del uso de la placa de cocción Elica.

Funcionamiento automático de la campana con SNAP® y placa de cocción Elica

Presione el botón  , (las luces LED  se encienden de color anaranjado) indica que la campana puede funcionar automáticamente con la placa de cocción y con el SNAP®.

Regulación de los parámetros para el Funcionamiento automático

Nota: Todas las operaciones de calibración, selección, regulación y conexión lógica descritas a continuación son posibles con la campana apagada (OFF).

La regulación de los parámetros se realiza regularmente de forma **automática** cada vez que la campana se vuelve a conectar a la fuente de alimentación eléctrica (por ejemplo: con la primera instalación o después de un apagón) o **manualmente**.

Regulación manual

A realizar cuando se nota un funcionamiento insatisfactorio del Funcionamiento automático y debe realizarse cuando en la cocina persisten condiciones

ambientales normales.





La regulación manual incluye:

- *Calibración de la campana:*
- Selección de la placa de cocción (*gas - inducción o eléctrica*).
- Conexión lógica entre la campana y SNAP® (si se está en posesión de un SNAP®).

Calibración de la campana

Mantenga presionado el botón  , todas las luces LED del botón se iluminan de manera intermitente para indicar que se ha iniciado la calibración; el proceso de calibración durará aproximadamente 5 minutos.

Selección de la placa de cocción (*gas - inducción o eléctrica*).

Mantenga presionados contemporáneamente los botones  y  : los botones  ,  y  empiezan a parpadear durante 5 segundos.

Dentro de este lapso de tiempo presione:

El botón  en caso de placa de cocción a gas.

El botón  en caso de placa de cocción eléctrica.

El botón  en caso de placa de cocción a inducción.

El botón preseleccionado permanece encendido indicando la selección realizada, después de 10 segundos el botón parpadea brevemente para indicar que la selección realizada ha sido registrada.

Conexión lógica entre campana y SNAP® (si se está en posesión del SNAP®).

La conexión entre campana y SNAP® es automática. No es necesario realizar ningún ajuste.

Panel de control con 6 botones



Funcionamiento automático (sensor) y conexión con SNAP®



Botón ON/OFF luz

Presionar brevemente para encender o apagar la iluminación de la placa de cocción.

Mantener presionado para regular la tonalidad de la luz.



Botón de selección velocidad

(potencia de aspiración) **alta:**

- **primera** presión del botón

Botón de selección velocidad

(potencia de aspiración) **intensiva:**

- **segunda** presión del botón

La velocidad (potencia de aspiración) intensiva tiene una duración de 5 minutos, después de lo cual vuelve a la velocidad (potencia de aspiración) media; el botón tiene luz intermitente.

Nota: presionando nuevamente se vuelve a la velocidad (potencia de aspiración) de alta.



Botón de selección velocidad

(potencia de aspiración) **media-**



Botón de selección velocidad

(potencia de aspiración) **baja** - cuando es intermitente indica la necesidad de lavar el filtro de grasa.



Botón OFF motor (stand by)

Indicadores de Saturación de filtros

A intervalos regulares la campana señala la necesidad de realizar el mantenimiento de los filtros.

Botón encendido con luz fija: realizar el mantenimiento del filtro de grasas.

Botón encendido con luz intermitente: realizar el mantenimiento del filtro carbón activo

Nota: El indicador de saturación del filtro es visible en el primer minuto después del apagado de la campana, en este tiempo se debe realizar el reset de los indicadores de saturación.

Reset indicadores saturación filtros:

Mantener presionado el botón

activación indicador saturación filtro al carbón activo

Nota: esta operación se debe realizar con la campana apagada.

Este indicador está normalmente desactivado, mantener

presionado el botón para activar la función: el botón se ilumina con luz fija.

Para desactivar la función, mantener presionado el botón

: el botón se ilumina con una luz intermitente.

Funcionamiento automático (sensor), conexión con SNAP®

Atención! El buen funcionamiento de la campana dependerá de la "**Configuración de los parámetros para el Funcionamiento automático**" (ver párrafo correspondiente)

Funcionamiento automático (sensor)

Presionar el botón (el botón se enciende en blanco).

La campana se encenderá a la velocidad más adecuada en base a los humos de cocción detectados por el sensor con el que está dotado la campana.

Funcionamiento automático de la campana con SNAP®

Presionar el botón (el botón se ilumina de color naranja para indicar que la campana puede funcionar automáticamente con SNAP®).

Nota: SNAP® es una unidad de aspiración auxiliar capaz de funcionar junto con la campana. Para mayor información, consultar el manual que viene con SNAP®

Configuración de los parámetros para el Funcionamiento automático

Nota: Todas las operaciones de calibración, selección, configuración y conexión lógica descritas a continuación son posibles con la campana apagada (OFF).

La configuración de los parámetros normalmente se realiza **automáticamente** cada vez que la campana se conecta a la red eléctrica (por ejemplo: con la primera instalación o después de un apagón) o de forma **manual**

Configuración manual

A realizarse cuando se nota un funcionamiento insatisfactorio del Funcionamiento automático y debe realizarse cuando en la cocina persisten condiciones ambientales normales.

La configuración manual incluye:

- *Calibración de la campana:*

- Selección de la placa de cocción (gas - inducción o eléctrico).
- Conexión lógica entre la campana y SNAP® (si se posee SNAP®).

Calibración de la campana



Mantener presionado el botón , el botón parpadea para indicar que se ha iniciado la calibración, el proceso de calibración durará aproximadamente 5 minutos.

Selección de la placa de cocción (gas - inducción o eléctrico)

Mantener presionados simultáneamente los botones



empiezan a parpadear durante 5 segundos.

Dentro de éste periodo de tiempo presionar:

el botón  en caso de una estufa a gas

el botón  en caso de una placa de cocción eléctrica

el botón  en caso de una placa de cocción a inducción

El botón pre-seleccionado permanece encendido para indicar la selección, después de 10 segundos el botón parpadeará brevemente para indicar que la selección realizada ha sido registrada.

Conexión lógica entre la campana y SNAP® (si se posee SNAP®).

La conexión entre la campana y SNAP® es automática, no es necesario realizar ninguna configuración.

Mando a distancia

¡Atención! Algunas funciones de este mando a distancia se pueden activar solo con algunos modelos de campana.

Incorporación del mando a distancia:

Pulse a fondo **T2** + **T5** durante el primer minuto en que se activa la alimentación a la campana. La incorporación se visualizará en la campana.

Descripción de las funciones del mando

- T1. Tecla OFF
- T2. Tecla ON/OFF y regulación de la intensidad de la luz tenue
- T3. Tecla de control de la velocidad (potencia) de aspiración:
- T4. Tecla ON/OFF luz del plano de cocción
- T5. Tecla ON/OFF apagado retrasado de la campana
- T6. Tecla ON/OFF del sensor.
- T7. Tecla de reset para señal de saturación de los filtros.
- L3. Led indicador de funcionamiento del mando a distancia

Nota: roce las teclas presionando ligeramente para seleccionar las funciones disponibles.

- T1. Tecla OFF
Pulse para apagar la campana
- T2. Tecla ON/OFF y regulación de la intensidad de la luz tenue
Pulse durante poco tiempo para encender o apagar la luz tenue
Pulse durante más tiempo para regular la intensidad.
Nota: La iluminación con luz tenue solo está disponible en algunos modelos.
- T3. Tecla de control de la velocidad (potencia) de aspiración
Roce la tecla empezando desde cualquiera de las posiciones con un movimiento giratorio en sentido horario o antihorario, para aumentar o disminuir la velocidad de aspiración.
La tecla está dividida en varios sectores, puede seleccionarse la velocidad que se desea, pulsando directamente en el sector que corresponde, de la manera siguiente:
T3a: Velocidad 1 (aspiración baja)
T3b: Velocidad 2 (aspiración media)
T3c: Velocidad 3 (aspiración alta)
T3d: Velocidad 4 (aspiración intensiva)
- T4. Tecla ON/OFF luz del plano de cocción
Pulse para encender o apagar la luz que ilumina el plano de cocción.
- T5. Tecla ON/OFF apagado retrasado de la campana.
Pulse para programar el apagado retrasado de la campana según la velocidad (potencia) de aspiración activa en ese momento:
Velocidad 1 (aspiración baja): 20 minutos
Velocidad 2 (aspiración media): 15 minutos
Velocidad 3 (aspiración alta): 10 minutos
- T6. Tecla ON/OFF del sensor.
Pulse durante más tiempo para activar/desactivar la modalidad con sensor que incluye gestión de la aspiración de forma automática.
Nota: El sensor está disponible solo en algunos modelos.
- T7. Tecla de reset para señal de saturación de los filtros.

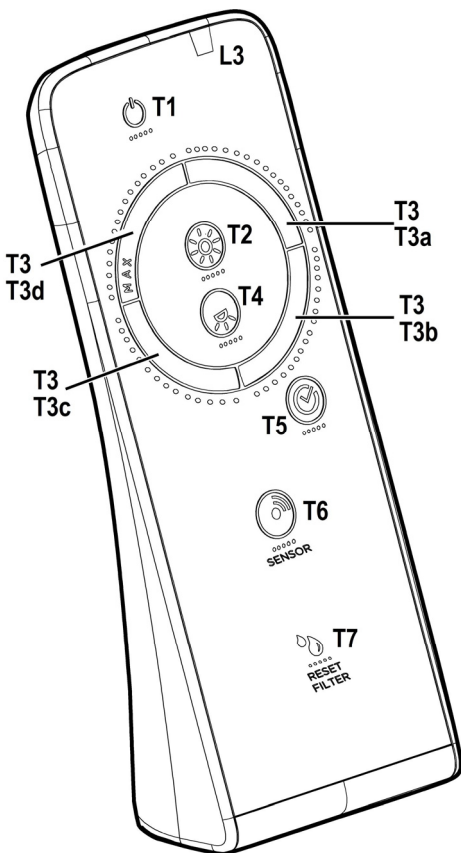

Manutención del control remoto

Limpieza del control remoto:

Limpiar el control remoto con un paño suave y una solución detergente neutra sin sustancias abrasivas

Sustitución de las baterías:

- Abra el compartimento de las pilas.
- Cambie las pilas gastadas con 3 pilas nuevas de 1,5 V tipo AAA.
¡Cuando introduzca la nueva pila respete las polaridades indicadas en el compartimento de la misma!
- Cerrar nuevamente la caja de la batería.

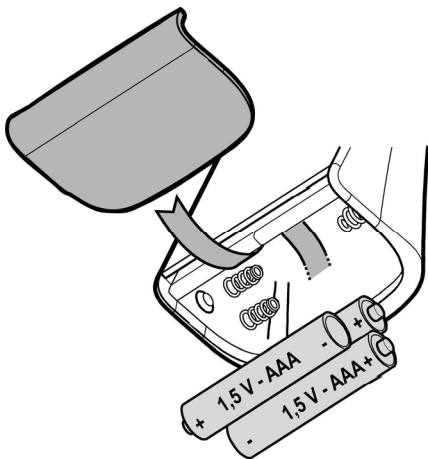

Eliminación de las baterías

La eliminación de las baterías tiene que ser llevada a cabo de acuerdo con todas las normas y las leyes nacionales. No desechar las baterías usadas junto a los desperdicios normales.

Las baterías tienen que ser desechadas de modo seguro.

Para mayores informaciones sobre los aspectos de protección del ambiente, el reciclaje y la eliminación de las baterías, contacte los despachos encargados de la recogida selectiva de residuos.

Mantenimiento

Limpieza

Para la limpieza, utilice **EXCLUSIVAMENTE** un paño impregnado de detergente líquido neutro. **¡NO UTILICE UTENSILIOS O INSTRUMENTOS PARA LA LIMPIEZA!** No utilice productos que contengan abrasivos. **¡NO UTILICE ALCOHOL! ¡NO UTILICE DESINFECTANTES NI PRODUCTOS QUE CONTENGAN CLORO!**

Filtro antigrasa

Fig. 11-12-24-25

Retiene las partículas de grasa producidas cuando se cocina.

Debe limpiarse una vez al mes (o cuando el sistema de indicación de saturación de los filtros - si está previsto en el modelo que se posee - indica esta necesidad) con detergentes no agresivos, manualmente con un cepillo de cerdas suaves o bien en lavavajillas a bajas temperaturas y con ciclo breve.

Con el lavado en el lavavajilla el filtro antigrasa metálico puede desteñirse pero sus características de filtrado no cambian absolutamente.

Para desmontar el filtro antigrasa, tirar de la manija de desenganche de muelle.

Filtro al carbón activo (solamente para la versión filtrante)

Fig. 23

Retiene los olores desagradables producidos por la cocción de alimentos.

El filtro al carbón puede lavarse cada dos meses (o cuando el sistema de indicación de saturación de los filtros - si está previsto en el modelo que se posee - indica esta necesidad) con agua caliente y detergentes adecuados o en lavavajillas a 65°C (en caso de lavado con lavavajillas, realice el ciclo de lavado completo sin platos en el interior.). Quite el agua que haya quedado en el filtro sin estropearlo, después póngalo en el horno a 100°C durante diez minutos para secarlo completamente. Cambie el almohadillado cada 3 años y cada vez que el paño se estropee.

Sustitución de la lámpara

La campana viene provista de un sistema de iluminación basado en la tecnología LED.

Los LEDS garantizan una óptima iluminación, una duración hasta 10 veces mayor de las lámparas tradicionales y permiten ahorrar el 90% de energía eléctrica. .

Para la sustitución dirigirse al servicio asistencia técnica .

Siga especificamente as instruções indicadas neste manual. Declina-se qualquer responsabilidade por eventuais inconvenientes, danos ou incêndios provocados ao aparelho, derivantes da inobservância das instruções indicadas neste manual. O exaustor foi concebido para a aspiração de fumos e vapores de cozimento e é destinado exclusivamente para uso doméstico.

O exaustor pode ter estéticas diferentes a quanto ilustrado neste livrete, todavia as instruções de uso, manutenção e instalação permanecem as mesmas.

! É importante conservar este manual para eventuais consultas futuras.

Em caso de venda ou mudança, certificar-se que o manual acompanhe o produto.

! Ler cuidadosamente as instruções: elas apresentam importantes informações sobre a instalação, uso e segurança.

! Não efetuar variações elétricas ou mecânicas no produto ou nos tubos de fuga.

! Antes de prosseguir com a instalação do dispositivo, verificar todos os componentes que não sejam danificados. Caso contrário, contactar o seu fornecedor e não prosseguir com a instalação.

Nota: As peças que apresentam o símbolo “(*)” são acessórios opcionais fornecidos somente em alguns modelos ou são peças que não acompanham o produto, mas que precisam ser adquiridas.



Advertências

Antes de fazer qualquer operação de limpeza ou de manutenção, deve-se desligar o exaustor da rede elétrica retirando a tomada ou desligando a alimentação da rede elétrica.

Usar sempre luvas de trabalho para todas as operações de instalação e manutenção.

Este aparelho pode ser usado por crianças a partir de 8 anos de idade e por pessoas com reduzidas capacidades físicas, sensoriais e mentais, ou falta de experiência e conhecimento, desde que sejam supervisionadas ou se tiverem recebido as necessárias instruções relativas ao uso em segurança do aparelho e que tenham conhecimento

dos riscos envolvidos.

As crianças não devem ser autorizadas a manipular os comandos ou brincar com o aparelho.

A limpeza e a manutenção não devem ser feitas por crianças sem supervisão.

O local onde o aparelho será instalado, deve ser suficientemente ventilado, quando o exaustor for utilizado em conjunto a outros dispositivos de combustão de gás ou outros combustíveis.

O exaustor deve ser limpo regularmente, seja interna que externamente (PELO MENOS UMA VEZ POR MÊS), respeitando sobretudo o quanto expressamente indicado nas instruções de manutenção.

A inobservância das normas de limpeza do aparelho e da substituição e limpeza dos filtros comporta riscos de incêndio.

É severamente proibido colocar alimentos diretamente na chama, sob o exaustor.

O uso de chama livre causa danos aos filtros e pode originar incêndios, portanto, deve ser evitado em quaisquer circunstâncias.

Os alimentos fritos devem ser feitos sob controle, para evitar que o óleo sobreaqueça e se incendeie.

CUIDADO: Peças acessíveis do exaustor podem queimar quando utilizado com a placa de fogão.

Para a substituição da lâmpada, utilizar apenas o tipo de lâmpada indicado na secção de Manutenção/Substituição de lâmpadas deste manual.

ATENÇÃO! Não ligar o aparelho à rede elétrica até que a instalação esteja totalmente concluída.

Relativamente às medidas técnicas e de segurança a serem adotadas para a descarga de fumos, é importante respeitar rigorosamente os regulamentos fornecidos pelas autoridades locais.

O sistema de condutas desde aparelho não pode ser conectado a outro sistema de ventilação já existente que esteja sendo usado para qualquer outra finalidade, como descarga de fumos de aparelhos a gás ou outros

combustíveis.

Não utilizar ou deixar o exaustor sem lâmpadas corretamente montadas, devido ao possível risco de choques elétricos.

Nunca utilizar o exaustor sem as grades montadas corretamente.

O exaustor NUNCA deve ser utilizado como uma superfície de apoio, a menos que não seja especificamente indicado.

Usar somente os parafusos de fixação fornecidos com o aparelho, para a instalação, ou, se não for fornecido, comprar o tipo de parafuso correto.

Usar o comprimento correto para os parafusos que são identificados no Guia de Instalação.

Em caso de dúvida, consultar um centro de assistência autorizado ou pessoa qualificada similar.

ATENÇÃO! A falta de instalação de parafusos ou dispositivos de fixação em conformidade com estas instruções, pode resultar em riscos elétricos.

Este aparelho está classificado de acordo com a Diretiva Europeia 2012/19/EC sobre Resíduos de equipamento elétrico e eletrônico (REEE).

Ao garantir a eliminação adequada deste produto, estará ajudando a evitar potenciais consequências negativas para o ambiente e para a saúde pública, que poderiam derivar de um manuseamento de dispersão inadequada deste produto.



O símbolo  no produto ou nos documentos que acompanham o produto, indica que este aparelho não pode receber um tratamento semelhante ao de uma dispersão doméstica.

Pelo contrário, deverá ser depositado no respectivo centro de recolha para a reciclagem de equipamento elétrico e eletrônico.

A eliminação deverá ser efetuada em conformidade com as normas ambientais locais para a eliminação de desperdícios.

Para obter informações mais detalhadas sobre o tratamento, a recuperação e a reciclagem deste produto, contate o Departamento na sua localidade, o seu serviço de eliminação de desperdícios domésticos ou a loja onde adquiriu o produto.

Aparelho projetado, testado e fabricado de acordo com:

• Segurança: EN/IEC 60335-1; EN/IEC 60335-2-31, EN/IEC 62233.

• Desempenho: EN/IEC 61591; ISO 5167-1; ISO 5167-3; ISO 5168; EN/IEC 60704-1; EN/IEC 60704-2-13; EN/IEC 60704-3; ISO 3741; EN 50564; IEC 62301.

• EMC: EN 55014-1; CISPR 14-1; EN 55014-2; CISPR 14-2; EN/IEC 61000-3-2; EN/IEC 61000-3-3. Sugestões para uma utilização correta, de modo a reduzir o impacto ambiental: LIGUE o exaustor na velocidade mínima quando começar a cozinhar e mantenha-o em função por mais alguns minutos após ter terminado. Aumente a velocidade somente em caso de muita fumaça ou vapor e use as velocidades altas somente em situações extremas. Substitua o(s) filtro(s) a carvão quando necessário, para manter uma boa eficiência na redução dos odores. Limpe o(s) filtro(s) de gordura quando necessário para manter uma boa eficiência. Use o diâmetro máximo do sistema de condutas indicado neste manual para

otimizar a eficiência e minimizar o ruído.

Uso

O exaustor é fabricado para ser utilizado na versão aspirante, com exaustão externa do ar, ou filtrante, com recirculação interna.



Versão aspirante

Os vapores são evacuados para o exterior, por meio de um tubo de descarga fixado à flange de conexão que se encontra sobre o exaustor.

O diâmetro do tubo de descarga deve ser equivalente ao diâmetro do anel de conexão.

Se o exaustor for dotado de filtros de carvão ativo, estes deverão ser retirados.

Conectar o exaustor aos tubos e orifícios de descarga da parede com diâmetro equivalente a saída de ar (falange de união).

O uso de tubos ou orifícios de descarga de parede com diâmetro inferior, pode provocar a diminuição da performance de aspiração e um drástico aumento do ruído.

Não nos responsabilizamos a este respeito.

! Utilizar um tubo condutor com o comprimento não inferior ao indicado.

! Utilizar um tubo condutor com o menor número possível de curvas (ângulo máximo da curva: 90°C 90°).

! Evitar alterações drásticas da seção do tubo (diâmetro).



Versão filtrante

O ar aspirado será desengordurado e desodorizado antes de ser recanalizado de volta para o ambiente.

Para usar o exaustor nesta versão é necessário instalar um sistema de filtração adicional a base de carvão ativado.

Instalação

A distância mínima entre a superfície de suporte dos recipientes sobre o fogão e a parte mais baixa do exaustor não deve ser inferior a 50cm no caso de fogões elétricos e 65cm no caso de fogões à gás ou combinados.

Se as instruções de instalação do fogão à gás especificarem uma distância maior, deve-se levar em conta esta indicação.



Conexão elétrica

A voltagem da rede elétrica deve corresponder com a voltagem indicada na etiqueta das características, situada no interior do exaustor. Se dotado de ficha, conectar o exaustor a uma tomada em conformidade com as normas vigentes posta em zona acessível, mesmo depois da instalação. Se não dotada de ficha (conexão direta à rede) ou a tomada não se encontra em zona acessível, mesmo depois da instalação, aplicar um interruptor bipolar, em conformidade com a norma que assegure a desconexão completa da rede nas condições

da categoria de sobretensão III, conformemente às regras de instalação.

Atenção! Antes de conectar novamente o circuito do exaustor com a alimentação elétrica, verificar seu funcionamento, atentar sempre para que o cabo de rede esteja montado corretamente.

O exaustor está equipado com um cabo de alimentação especial; no caso do cabo ficar danificado, efetuar um pedido ao serviço de assistência técnica.

Montagem

Antes de iniciar a instalação:

- Verificar que o produto adquirido tenha dimensões adequadas para a área escolhida de instalação.
- Tirar o/s filtro/s de carvão ativado (*) se fornecidos (ver também o parágrafo relativo). Este/s deve/m ser remontado/s somente caso se deseje utilizar o exaustor na versão filtrante.
- Verificar que, dentro do exaustor, não haja (por motivos de transporte) materiais extras (por exemplo envelopes com parafusos (*), garantias (*) etc.), eventualmente tirar e conservar.

Produto com peso excessivo. A movimentação e a instalação do exaustor devem ser feitas por pelo menos duas ou mais pessoas.

Funcionamento

Para alguns modelos, é disponível um controle remoto no kit de acessórios, com o qual é possível controlar as principais funções do exaustor.

Verifique o seu modelo com o seu revendedor ou o centro de assistência autorizado.

Painel de controle com 7 teclas

Para selecionar as funções do exaustor, é suficiente tocar delicadamente os comandos.



Funcionamento automático (sensor), conexão com SNAP®



Tecla ON/OFF luz

Pressionar brevemente para ligar ou desligar a iluminação da placa de fogão. Pressionar longamente para ajustar a tonalidade da luz (somente em alguns modelos).



Tecla de seleção da velocidade (potência de aspiração) **intensiva** – duração de 5 minutos, após o que retornará à velocidade (da potência de aspiração) média ou se desligará, caso for ativado o desligamento automático do exaustor (somente com controle remoto).

A tecla piscará em ambos os casos para

indicar a temporização da velocidade.

3

Tecla de seleção da velocidade (potência de aspiração) **alta**.

A tecla piscará caso for ativado o desligamento automático do exaustor (somente com controle remoto).

2

Tecla de seleção da velocidade (potência de aspiração) **média**.

A tecla piscará caso for ativado o desligamento automático do exaustor (somente com controle remoto).

1

Tecla de seleção da velocidade (potência de aspiração) **baixa**. - quando pisca, está a indicar a necessidade da lavagem dos filtros de gordura.

A tecla piscará caso for ativado o desligamento automático do exaustor (somente com controle remoto).



Tecla OFF motor (stand by)

Indicador de Saturação dos filtros

O exaustor irá sinalizar, em intervalos regulares, a necessidade de efetuar a manutenção dos filtros.



Tecla  acesa estaticamente, significa: efetuar a manutenção do filtro de gordura.



Tecla  acesa piscando, significa: efetuar a manutenção do filtro de carvão ativo.

Nota: A sinalização de saturação dos filtros é visível nos primeiros minutos após o desligamento do motor, neste tempo, executar o reset dos indicadores de saturação.

Reset dos indicadores de saturação dos filtros:



Pressionar prolongadamente a tecla 

Ativação do indicador de saturação do filtro de carvão ativo

Nota: esta operação deve ser efetuada com o exaustor desligado.

Este indicador, normalmente é desativado. Pressionar



prolongadamente a tecla  para ativar a função: a tecla se acederá em luz estática.

Para desligar a função, pressionar a tecla  prolongadamente: a tecla iniciará a piscar.

Funcionamento automático (sensor), conexão com SNAP®



Atenção! O bom funcionamento do exaustor vai depender da "**Regularização dos parâmetros para o Funcionamento automático**" (veja parágrafo relativo).

Funcionamento automático (sensor)

Pressionar a tecla  (o LED central  acende-se com luz branca).

O exaustor irá funcionar na velocidade mais adequada, em base a fumaça de cozedura relevada pelo sensor, o qual o exaustor é dotado.



Funcionamento automático do exaustor com SNAP®

Pressionar a tecla  (os LEDs  acendem-se com a cor laranja) para indicar que o exaustor é capaz de funcionar automaticamente com o SNAP®.

Nota: O SNAP® é uma unidade de aspiração auxiliar, capaz de funcionar junto ao exaustor. Para maiores informações, consultar o manual fornecido com o SNAP®.



Funcionamento automático do exaustor com a placa de fogão Elica

O comportamento do exaustor também vai depender da utilização da placa de fogão Elica.

Pressionar a tecla  (os LEDs  se acenderão de branco) para indicar que o exaustor é capaz de funcionar automaticamente com a placa de fogão Elica. Por isso, o comportamento do exaustor também vai depender da utilização da placa de fogão Elica.

Nota: O funcionamento automático com a placa de fogão só é possível com placas específicas. Para maiores informações, contactar o revendedor oficial ou centro de assistência técnica autorizado.

Funcionamento automático do exaustor com SNAP® e fogão Elica

Pressionar a tecla  (os LEDs  acendem-se com a cor laranja) para indicar que o exaustor é capaz de funcionar automaticamente com a placa de fogão e o SNAP®.

Regularização dos parâmetros para o Funcionamento automático

Nota: Todas as operações de calibragem, seleção, ajuste e ligação lógica, abaixo descritas, são possíveis somente com o exaustor desligado (OFF).

O ajuste dos parâmetros ocorre regularmente em **automático** cada vez que o exaustor é reconectado na fonte de alimentação (por exemplo: com a primeira instalação ou após um blackout) ou **manualmente**.

Regularização manual

Deve ser feita quando se nota um funcionamento insatisfatório no Funcionamento automático e deve ser efetuada quando, na cozinha, persistir condições ambientais normais.





A regularização manual prevê:



- *Calibração do exaustor;*
- Seleção da placa de fogão.
- Ligação lógica entre o exaustor e SNAP® (caso possua o SNAP®).

Calibração do exaustor

Pressionar prolongadamente a tecla , todos os LEDs da tecla irão piscar para indicar que a calibração teve início, este processo durará em cerca 5 minutos.

Seleção da placa de fogão

Pressionar prolongadamente  e  contemporaneamente as teclas  e  :

as teclas ,  e  iniciarão a piscar por 5 segundos.

Dentro deste tempo pressionar:

a tecla  no caso de placa de fogão a gás;

a tecla  no caso de placa de fogão elétrico;

a tecla  no caso de placa de fogão à indução.

A tecla selecionada permanece acesa indicando o selecionamento. Após 10 segundos, a tecla piscará brevemente para indicar que a escolha feita foi registrada.

Conexão lógica entre o exaustor e o SNAP® (caso se possua um SNAP®).

A conexão entre o exaustor e o SNAP® é automática. Não é necessário efetuar nenhuma definição.

Painel de controle com 6 teclas



Funcionamento automático (sensor) e conexão com o SNAP®



Tecla ON/OFF luz

Pressionar brevemente para ligar ou desligar a iluminação da placa de fogão.

Pressionar longamente para regular a tonalidade da luz.



Tecla de seleção da velocidade (potência de aspiração) alta:

- primeira pressão

Tecla de seleção da velocidade (potência de aspiração) intensiva:

- segunda pressão

A velocidade (potência de aspiração) intensiva há uma duração de 5 minutos, após o que, passará para a velocidade (potência de aspiração) média; a tecla irá piscar.

Nota: pressionando-a novamente, se retornará para a (potência de aspiração) alta.



Tecla de seleção da velocidade (potência de aspiração) média -



Tecla de seleção da velocidade (potência de aspiração) baixa - quando pisca indica a necessidade de lavar o filtro de gordura.



Tecla OFF motor (stand by)

Indicador de Saturação dos Filtros

O exaustor sinaliza a necessidade de efetuar a manutenção dos filtros com intervalos regulares.

Tecla acesa, com luz estática: efetuar a manutenção do filtro de gordura.

Tecla acesa, com luz intermitente: efetuar a manutenção do filtro de carvão ativo

Nota: A sinalização de saturação dos filtros vem mostrada no primeiro minuto após o desligamento do exaustor, dentro deste intervalo, se efetua o reset dos indicadores de saturação.

Reset dos indicadores de saturação dos filtros:

Pressionar longamente a tecla

Ativação do indicador de saturação do filtro de carvão ativo

Nota: esta operação deve ser efetuada com o exaustor desligado.

Este indicador está normalmente desativado. Para ativar

esta função, pressionar a tecla por longo tempo: a tecla se iluminará com luz fixa.

Para desativar esta função, pressionar a tecla por longo tempo: a tecla se iluminará com luz intermitente.

Funcionamento automático (sensor), conexão com o SNAP®

Atenção! O bom funcionamento do exaustor dependerá do "**Ajuste dos parâmetros para o Funcionamento automático**" (ver parágrafo relativo)

Funcionamento automático (sensor)

Pressionar a tecla (a tecla se acenderá de branco). O exaustor irá funcionar com a velocidade mais adequada, conforme os vapores de cozedura detectados pelo sensor que está integrado.

Funcionamento automático do exaustor com o SNAP®

Pressionar a tecla (a tecla se acenderá de laranja para indicar que o exaustor é capaz de funcionar automaticamente com o SNAP®).

Nota: O SNAP® é uma unidade de aspiração auxiliar, capaz de funcionar juntamente com o exaustor. Para maiores informações, consultar o manual fornecido com o SNAP®

Ajuste dos parâmetros para o Funcionamento automático

Nota: Todas as operações de calibração, seleção, regulação e conexão lógica descritas abaixo, são possíveis somente com o exaustor desligado (OFF).

O ajuste dos parâmetros vem feito regularmente de modo **automático**, todas as vezes que a tomada do exaustor vier inserida na rede elétrica (ex.: na primeira instalação ou após um blackout) ou mesmo **manualmente**.

Regulação manual

Deve ser realizada quando se nota um funcionamento insatisfatório do Funcionamento automático, e deve ser feita quando persistem condições ambientais normais na cozinha.

A regulação manual prevê:





- *Calibração do exaustor:*
- *Seleção da placa de fogão (gás – indução ou elétrica).*
- *Conexão lógica entre o exaustor e o SNAP® (caso possua o SNAP®).*

Calibração do exaustor

Pressionar longamente a tecla  , a tecla irá piscar, para indicar que deu início a calibração, este processo durará cerca de 5 minutos.

Seleção da placa de fogão (gás – indução ou elétrico)

Pressionar longamente e contemporaneamente as

teclas  e  : as teclas  ,  e

 iniciarão a piscar por 5 segundos.

Dentro deste intervalo pressionar:

a tecla  no caso de placa de fogão à gás

a tecla  no caso de placa de fogão elétrica

a tecla  no caso de placa de fogão à indução

A tecla selecionada permanece acesa, indicando com isso, a seleção bem sucedida, após 10 segundos a tecla piscará brevemente para indicar que a seleção efetuada foi registrada.

Conexão lógica entre o exaustor e o SNAP® (caso possua o SNAP®).

A conexão entre o exaustor e o SNAP® é automático. Não é necessário efetuar nenhuma definição.

Telecomando

Atenção! Algumas funções deste controlo remoto podem ser ativadas apenas em alguns modelos de coifa.

Afiliação telecomando:

Premir demoradamente **T2 + T5** no primeiro minuto de alimentação da coifa. A filiação realizada será visível na coifa.

Descrição das funções do comando remoto

- T1.** Tecla OFF
- T2.** Tecla ON/OFF e ajuste da intensidade da luz suave
- T3.** Tecla de controlo da velocidade (potência) de aspiração:
- T4.** Tecla ON/OFF luz fogão
- T5.** Tecla ON/OFF desligamento da coifa atrasado
- T6.** Tecla ON/OFF sensor.
- T7.** Tecla limpar sinalização de saturação de filtros
- L3.** Led indicador de funcionamento do telecomando

Nota: tocar as teclas com uma leve pressão para selecionar as funções disponíveis.

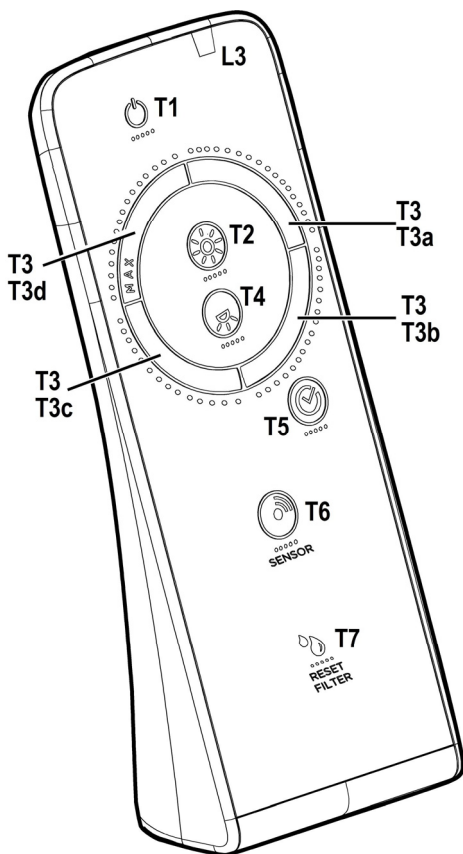

- T1.** Tecla OFF
Premir para apagar a coifa
- T2.** Tecla ON/OFF e ajuste da intensidade da luz suave
Premir brevemente para acender ou apagar a luz suave
Premir mais demoradamente para ajustar a sua intensidade.
Nota: A iluminação de luz suave é disponível só em alguns modelos.
- T3.** Tecla de controlo da velocidade (potência) de aspiração
Tocar as teclas a partir de qualquer posição com um movimento rotatório no sentido horário ou anti-horário para aumentar ou diminuir a velocidade de aspiração.
A tecla é dividida em diversos setores, é possível selecionar a velocidade desejada a premir diretamente no setor correspondente, como indicado a seguir:
T3a: Velocidade 1 (aspiração baixa)
T3b: Velocidade 2 (aspiração média)
T3c: Velocidade 3 (aspiração alta)
T3d: Velocidade 4 (aspiração intensiva)
- T4.** Tecla ON/OFF luz fogão
Premir para acender ou apagar a luz de iluminação do fogão.
- T5.** Tecla ON/OFF desligamento da coifa atrasado
Premir para programar o desligamento atrasado da coifa segundo a velocidade (potência) de aspiração ativa naquela altura:
Velocidade 1 (aspiração baixa): 20 minutos
Velocidade 2 (aspiração média): 15 minutos
Velocidade 3 (aspiração alta): 10 minutos
- T6.** Tecla ON/OFF sensor.
Premir demoradamente para ativar/desativar a modalidade com sensor, a qual prevê a gestão da aspiração de modo automático.
Nota: O sensor é disponível só para alguns modelos
- T7.** Tecla limpar sinalização de saturação de filtros.

Manutenção do controlo remoto

Limpeza do controlo remoto:

Limpar o controlo remoto utilizando um pano macio e uma solução detergente neutra isenta de substâncias abrasivas

Substituição da bateria:

- Abrir o vão da bateria.
- Substituir as baterias esgotadas com 3 pilhas novas de 1,5 V tipo AAA.

Ao inserir a nova bateria respeitar as polaridades indicadas no vão da bateria!

- Tornar a fechar o vão da bateria.

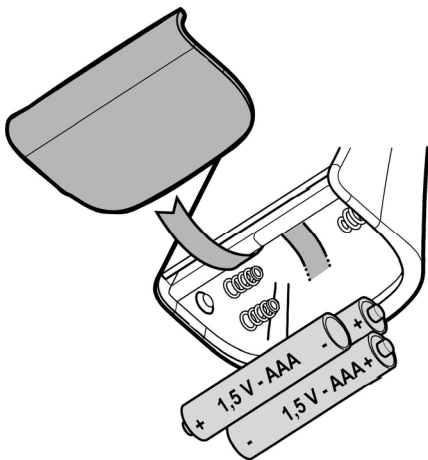

Despejo das baterias

O despejo das baterias deve ser efectuado de acordo com todas as normas e leis nacionais. Não despejar as baterias usadas junto com o lixo normal.

As baterias devem ser despejadas de modo seguro.

Para maiores informações a respeito dos aspectos de protecção do ambiente, a reciclagem e o despejo de baterias, contactar as repartições encarregadas da colecta diferenciada.

Manutenção

Limpeza

Para a limpeza, utilizar um pano humedecido com detergentes líquidos neutros. Evitar o uso de produtos contendo abrasivos. **NÃO UTILIZE ALCOOL!**

Filtro antigordura

Fig. 11-12-24-25

Capta as partículas de gordura provenientes do cozimento.

O filtro de gordura deve ser limpo uma vez por mês (ou quando o sistema de indicação da saturação dos filtros - se previsto no modelo adquirido - indicar esta necessidade), com detergentes não agressivos. O filtro pode ser lavado manualmente ou em máquina de lavar louça a baixas temperaturas e com ciclo breve.

O filtro metálico para a gordura pode perder cor com as lavagens na máquina da louça, mas suas características de filtração não se alteram.

Para desmontar o filtro antigordura puxe o puxador de libertação com mola.

Filtro de carvão activo (só para a versão filtrante)

Fig. 23

Retém os odores desagradáveis produzidos durante a preparação de alimentos.

O filtro de carvão pode ser lavado de dois em dois meses (ou quando o sistema de indicação da saturação dos filtros - se previsto no modelo adquirido - indicar esta necessidade) em água quente e detergentes adequados ou em máquina de lavar louça a 65 °C (para a lavagem em máquina, utilize o ciclo completo sem colocar outra louça na máquina).

Tire a água em excesso tomando cuidado para não estragar o filtro. Em seguida deixe-o secar definitivamente no forno durante 10 minutos a 100 °C.

Substitua o pano a cada 3 anos e sempre que notar sinais de danos no tecido.

Substituição das lâmpadas

O exaustor é dotado de um sistema de iluminação baseada na tecnologia LED.

Os LED garantem uma iluminação melhor e uma duração de até 10 vezes maior que as lâmpadas tradicionais e economizam 90% de energia elétrica.

Para a substituição, contactar o serviço de assistência técnica.

Ακολουθήστε αυστηρά τις οδηγίες που αναφέρονται σε αυτό το εγχειρίδιο. Δεν αναλαμβάνουμε καμία ευθύνη για τυχόν δυσχέρειες, ζημιές ή πυρκαγιές που προκαλούνται και προέρχονται από την μη τήρηση των οδηγιών που αναφέρονται σε αυτό το εγχειρίδιο. Ο απορροφητήρας έχει κατασκευαστεί για την απορρόφηση καπνών και ατμών μαγειρέματος και έχει σχεδιαστεί αποκλειστικά για οικιακή χρήση.

Ο απορροφητήρας μπορεί να παρουσιάσει διαφορές σε σχέση με τα σχέδια του παρόντος εγχειριδίου. Παρόλα αυτά, οι οδηγίες χρήσης, συντήρησης και εγκατάστασης παραμένουν οι ίδιες.

! Είναι σημαντικό να διατηρήσετε το παρόν εγχειρίδιο για να το συμβουλευέστε οποιαδήποτε στιγμή το χρειάζεστε! Σε περίπτωση πώλησης, δανεισμού ή μετακόμισης, βεβαιωθείτε ότι βρίσκεται συσκευασμένο μαζί με το προϊόν!

! Διαβάστε προσεκτικά τις οδηγίες: περιέχουν χρήσιμες πληροφορίες για την εγκατάσταση και χρήση του προϊόντος και για την ασφάλεια σας!

! Μην επιφέρετε ηλεκτρικές ή μηχανικές αλλαγές στο προϊόν ή στους σωλήνες εξαέρωσης!

! Πρίν προχωρήσετε στην εγκατάσταση της συσκευής βεβαιωθείτε ότι όλα τα εξαρτήματα δεν έχουν υποστεί ζημιά. Σε αντίθετη περίπτωση να έρθετε σε επαφή με τον πωλητή σας και να μην συνεχίσετε με την εγκατάσταση.

Σημείωση: Οι ειδικές ενδείξεις με το σύμβολο "(*)" είναι εξαρτήματα που παρέχονται προαιρετικά μόνο σε μερικά μοντέλα ή δεν παρέχονται καθόλου και πρέπει να αποκτηθούν.

Προηδοποιήσεις

Πριν εκτελέσετε οποιαδήποτε διαδικασία καθαρισμού ή συντήρησης, αποσυνδέστε τη συσκευή από το ρεύμα, βγάζοντας το φις από την πρίζα ή κλείνοντας την ηλεκτρική παροχή.

Για όλες τις εργασίες εγκατάστασης και συντήρησης χρησιμοποιείτε γάντια εργασίας.

Η συσκευή αυτή μπορεί να χρησιμοποιηθεί από παιδιά ηλικίας 8 ετών και άνω και από άτομα με μειωμένες σωματικές, αισθητηριακές ή πνευματικές δυνατότητες ή έλλειψη εμπειρίας και γνώσης, εάν επιβλέπονται

ή έχουν λάβει οδηγίες σχετικά με τη χρήση της συσκευής με ασφαλή τρόπο και κατανοούν τους κινδύνους που ενέχονται.

Μην αφήνετε μικρά παιδιά να παίζουν με τη συσκευή.

Ο καθαρισμός και η συντήρηση δεν πρέπει να πραγματοποιούνται από παιδιά χωρίς επίβλεψη.

Όταν στον χώρο που λειτουργεί ο απορροφητήρας υπάρχουν και συσκευές καύσης αερίου ή άλλων καυσίμων, πρέπει να εξασφαλίζεται πάντα επαρκής αερισμός.

Ο απορροφητήρας πρέπει να καθαρίζεται συστηματικά, τόσο εσωτερικά όσο και εξωτερικά (ΤΟΥΛΑΧΙΣΤΟΝ ΜΙΑ ΦΟΡΑ ΤΟΝ ΜΗΝΑ), σε κάθε περίπτωση δώστε μεγάλη προσοχή στις οδηγίες συντήρησης του παρόντος εγχειριδίου.

Η μη τήρηση των κανονισμών σχετικά με τον καθαρισμό του απορροφητήρα και την αντικατάσταση και καθαρισμό των φίλτρων μπορεί να προκαλέσει πυρκαγιές.

Απαγορεύεται αυστηρά το μαγείρεμα σε φλόγα (φλαμπέ) κάτω από τον απορροφητήρα.

Η χρήση ελεύθερης φλόγας καταστρέφει τα φίλτρα και μπορεί να προκαλέσει πυρκαγιά, για αυτό θα πρέπει να αποφεύγεται.

Το τηγάνισμα πρέπει να γίνεται υπό έλεγχο έτσι ώστε να αποφευχθεί φωτιά από υπερθέρμανση λαδιού.

ΠΡΟΕΙΔΟΠΟΙΗΣΗ: Όταν η μονάδα εστιών βρίσκεται σε λειτουργία, τα προσβάσιμα μέρη του απορροφητήρα μπορεί να είναι ζεστά.

Αντικαταστήστε τον λαμπτήρα μόνο με ίδιου τύπου λαμπτήρα (βλέπε κεφάλαιο συντήρησης/αντικατάστασης λαμπτήρων του παρόντος εγχειριδίου).

Προειδοποίηση! Μη συνδέετε τη συσκευή στο ηλεκτρικό

δίκτυο εάν δεν έχει ολοκληρωθεί η εγκατάσταση.
Πρέπει να τηρούνται πιστά όλοι οι ισχύοντες τοπικοί κανονισμοί για τα τεχνικά μέτρα και τα μέτρα ασφαλείας της εκκένωσης των καπνών.

Ο αέρας που αποβάλλεται δεν πρέπει να κατευθύνεται σε αγωγό που χρησιμοποιείται για την εκκένωση καπνών που παράγονται από συσκευές καύσης αερίου ή άλλου είδους καύση.

Μη χρησιμοποιείτε ή μην αφήνετε τον απορροφητήρα χωρίς λάμπες σωστά τοποθετημένες, εξαιτίας ενδεχόμενου κινδύνου ηλεκτροπληξίας.

Μη χρησιμοποιείτε ποτέ τον απορροφητήρα αν δεν είναι σωστά τοποθετημένο το μεταλλικό πλέγμα!

Μη χρησιμοποιείτε ΠΟΤΕ τον απορροφητήρα σαν επίπεδο στήριξης, εκτός αν αναφέρεται ρητά στο εγχειρίδιο.

Χρησιμοποιήστε μόνο τις βίδες στερέωσης που παρέχονται με το προϊόν εγκατάστασης ή, αν δεν παρέχονται, προμηθευτείτε τον σωστό τύπο βιδών. Χρησιμοποιήστε το σωστό μέγεθος βιδών, όπως ορίζεται στις Οδηγίες εγκατάστασης. Σε περίπτωση αμφιβολίας, συμβουλευτείτε αντιπρόσωπο ή εξουσιοδοτημένο κέντρο εξυπηρέτησης.

ΠΡΟΕΙΔΟΠΟΙΗΣΗ! Εάν η εγκατάσταση βιδών και στηριγμάτων στερέωσης δεν γίνει σύμφωνα με τις οδηγίες, μπορεί να προκληθούν κίνδυνοι ηλεκτρικής φύσεως.

Αυτή η συσκευή φέρει σήμανση σύμφωνη με την Ευρωπαϊκή οδηγία 2012/19/EC σχετικά με τα Απορριπτόμενα Ηλεκτρικά και Ηλεκτρονικά Εξαρτήματα (WEEE).

Εξασφαλίζοντας ότι το προϊόν αυτό απορρίπτεται σωστά, θα βοηθήσετε στην πρόληψη πιθανά αρνητικών επιπτώσεων για το περιβάλλον και την ανθρώπινη υγεία, οι οποίες θα μπορούσαν να δημιουργηθούν από τον ακατάλληλο χειρισμό αυτού του προϊόντος ως απόρριμμα.



Το σύμβολο  πάνω στο προϊόν, ή στα έγγραφα που συνοδεύουν το προϊόν, υποδεικνύει ότι αυτή η συσκευή δεν μπορεί να θεωρηθεί οικιακό απόρριμμα. Αντί για αυτό θα πρέπει να παραδοθεί στο κατάλληλο σημείο περισυλλογής για την ανακύκλωση των ηλεκτρικών και ηλεκτρονικών εξαρτημάτων. Η απόρριψή του πρέπει να πραγματοποιείται τηρώντας την τοπική νομοθεσία για την διάθεση των απορριμμάτων.

Για πιο λεπτομερείς πληροφορίες σχετικά με την επεξεργασία, την περισυλλογή και την ανακύκλωση αυτού του προϊόντος, παρακαλούμε επικοινωνήστε με το αρμόδιο γραφείο την τοπικής αυτοδιοίκησης, την τοπική σας υπηρεσία αποκομιδής οικιακών απορριμμάτων ή το κατάστημα όπου αγοράσατε αυτό το προϊόν.

Η συσκευή έχει σχεδιαστεί, δοκιμαστεί και κατασκευαστεί σύμφωνα με την:

- Ασφάλεια: EN/IEC 60335-1; EN/IEC 60335-2-31, EN/IEC 62233.
- Επίδοση: EN/IEC 61591; ISO 5167-1; ISO 5167-3; ISO 5168; EN/IEC 60704-1; EN/IEC 60704-2-13; EN/IEC 60704-3; ISO 3741; EN 50564; IEC 62301.
- EMC: EN 55014-1; CISPR 14-1; EN 55014-2; CISPR 14-2;

EN/IEC 61000-3-2; EN/IEC 61000-3-3. Προτάσεις για μια σωστή χρήση ούτως ώστε να μειωθούν οι περιβαλλοντικές επιπτώσεις: Ενεργοποιήστε τον απορροφητήρα στην ελάχιστη ταχύτητα όταν αρχίσετε το μαγείρεμα και αφήστε τον αναμμένο για λίγα λεπτά μετά το τέλος του μαγειρέματος. Αυξήστε την ταχύτητα μόνο σε περίπτωση μεγάλης συγκέντρωσης καπνού και ατμού και χρησιμοποιήστε την επιταχυνόμενη ταχύτητα μόνο σε ακραίες καταστάσεις. Αντικαταστήστε το φίλτρο ενεργού άνθρακα όταν θα πρέπει να διατηρηθεί μια καλή απόδοση της μείωσης της οσμής. Καθαρίστε το φίλτρο λίπους όταν θα πρέπει να διατηρηθεί μια καλή απόδοση του φίλτρου λίπους. Χρησιμοποιήστε τη μέγιστη διάμετρο του συστήματος των σωληνώσεων που υποδεικνύεται στο εγχειρίδιο αυτό, ούτως ώστε να βελτιστοποιηθεί η απόδοση και να ελαχιστοποιηθεί ο θόρυβος.

Χρήση

Ο απορροφητήρας έχει κατασκευαστεί κατά τέτοιο τρόπο ώστε να μπορεί να χρησιμοποιηθεί είτε ως τύπος απορρόφησης εξωτερικής εκκένωσης (με αεραγωγό) είτε ως τύπος φιλτραρίσματος εσωτερικής ανακύκλωσης.



Τύπος απορρόφησης

Σε αυτήν την περίπτωση οι ατμοί αποβάλλονται στο εξωτερικό περιβάλλον μέσω ενός ειδικού αγωγού εξαερισμού που συνδέεται με το δακτύλιο σύνδεσης που βρίσκεται στο πάνω μέρος του απορροφητήρα.

Προσοχή! Ο σωλήνας εξαερισμού δεν παρέχεται και πρέπει να αγοραστεί.

Η διάμετρος του αγωγού εξαερισμού πρέπει να είναι αντίστοιχη με την διάμετρο του δακτυλίου σύνδεσης.

Προσοχή! Εάν ο απορροφητήρας έχει φίλτρο ενεργού άνθρακα, τότε αυτό πρέπει να αφαιρεθεί.

Συνδέστε τον απορροφητήρα με τους σωλήνες εκκένωσης καπνών πάνω στον τοίχο με διάμετρο αντίστοιχη της εξόδου αέρα.

Η χρήση σωλήνων μικρότερης διαμέτρου έχει σαν αποτέλεσμα την μείωση της απορροφητικής ικανότητας και τη δραστική αύξηση του θορύβου.

Δεν αναλαμβάνουμε καμία ευθύνη για το συγκεκριμένο θέμα.

! Χρησιμοποιήστε έναν αγωγό όσο το δυνατόν μικρότερου μήκους.

! Χρησιμοποιήστε έναν αγωγό με όσο το δυνατόν λιγότερες γωνίες (μέγιστη γωνία : 90°).

! Αποφεύγετε δραστικές αλλαγές της διατομής του αγωγού.



Τύπος φιλτραρίσματος

Το φίλτρο αφαιρεί τα λίπη και τις μυρωδιές από τον εξαγόμενο αέρα πριν διοχετευτεί στο εσωτερικό του δωματίου μέσω της επάνω σχάρας.

Προκειμένου να χρησιμοποιήσετε τον απορροφητήρα σε αυτό τον τύπο, πρέπει να εγκαταστήσετε ένα σύστημα πρόσθετου φιλτραρίσματος, βασισμένο στον ενεργό άνθρακα.

Εγκατάσταση

Η ελάχιστη απόσταση μεταξύ της επιφάνειας της βάσης εστιών και του κατώτερου μέρους του απορροφητήρα κουζίνας δεν πρέπει να είναι μικρότερη των 50εκ. στην περίπτωση ηλεκτρικών κουζινών και των 65εκ στην περίπτωση κουζινών υγραερίου ή μικτών.

Εάν οι οδηγίες εγκατάστασης για βάση εστιών με αέριο καθορίζουν μια μεγαλύτερη απόσταση, πρέπει να την λάβετε υπόψη.

Ηλεκτρική σύνδεση

Η τάση των κεντρικών αγωγών πρέπει να αντιστοιχεί σε αυτήν που αναγράφεται στην χαρακτηριστική ετικέτα, τοποθετημένη στο εσωτερικό του απορροφητήρα. Εάν παρέχεται η πρίζα, συνδέστε τον απορροφητήρα με παροχή ρεύματος που, σύμφωνα με τους προβλεπόμενους κανονισμούς, πρέπει να βρίσκεται σε προσιτή ζώνη, ακόμη και μετά την εγκατάσταση. Εάν δεν παρέχεται η πρίζα (προβλεπόμενη σύνδεση απευθείας με το ρεύμα) ή η πρίζα δεν είναι σε προσβάσιμη ζώνη, ακόμη και μετά την εγκατάσταση, εφαρμόστε έναν διπολικό διακόπτη ώστε να πληρεί τους κανόνες ασφαλείας που εξασφαλίζουν την ολοκληρωμένη αποσύνδεση του συστήματος σε περίπτωση υπέρτασης (κατηγορίας III), σύμφωνα με τις οδηγίες και τους κανόνες εγκαταστάσεων.

Προειδοποίηση! πριν συνδέσετε το σύστημα του απορροφητήρα με την ηλεκτρική εγκατάσταση και βεβαιωθείτε για την σωστή του λειτουργία, να ελέγχετε πάντοτε εάν το καλώδιο σύνδεσης είναι ορθά μονταρισμένο. Ο απορροφητήρας έχει ένα ειδικό ηλεκτρικό καλώδιο τροφοδοσίας. Σε περίπτωση φθοράς του καλωδίου, ζητήστε το από την υπηρεσία τεχνικής βοήθειας.

Εγκατάσταση

Πριν να αρχίσετε με την εγκατάσταση:

- Ελέγξτε ότι το προϊόν που αγοράσατε έχει το κατάλληλο μέγεθος για τον επιλεγμένο χώρο εγκατάστασης.
- Για να αφαιρέσετε, δείτε επίσης τις σχετικές παραγράφους.
- Αφαιρέστε το ή τα φίλτρα ενεργού άνθρακα, εάν παρέχονται (δείτε επίσης τη σχετική παράγραφο). Αυτό ή αυτά τοποθετούνται μόνο εάν θέλετε να χρησιμοποιήσετε τον απορροφητήρα με τον τύπο φιλτραρίσματος.
- Ελέγξτε (για την μεταφορά της συσκευής) ότι δεν υπάρχει άλλο παρεχόμενο υλικό μέσα στον απορροφητήρα (π.χ. πακέτα με βίδες, εγγυήσεις, κλπ), τελικώς αφαιρέστε τα και κρατήστε τα.

Προϊόν με μεγάλο βάρος. Η μετακίνηση και η εγκατάσταση του απορροφητήρα πρέπει να γίνει τουλάχιστον από δύο ή περισσότερους ανθρώπους.

Λειτουργία

Για μερικά μοντέλα είναι διαθέσιμο ένα τηλεχειριστήριο, ως σέτ (kit) αξεσουάρ, με το οποίο μπορούν να ελεγχθούν οι κύριες λειτουργίες του απορροφητήρα.

Ελέγξτε με τον πωλητή σας ή με το εξουσιοδοτημένο κέντρο βοήθειας την καταλληλότητα του δικού σας μοντέλου.

Πίνακας ελέγχου με 7 πλήκτρα

Για να επιλέξετε τις λειτουργίες του απορροφητήρα αρκεί να αγγίξετε τις εντολές.



Αυτόματη λειτουργία (αισθητήρας), σύνδεση με SNAP®



Πλήκτρο ON/OFF φώς

Πίεστε στιγμιαία για να ανάψει ή να σβήσει ο φωτισμός της επιφάνειας μαγειρέματος. Πίεστε παρατεταμένα για να ρυθμίσετε την απόχρωση του φωτός (μόνο σε επιλεγμένα μοντέλα).



Πλήκτρο επιλογής της ταχύτητας (ισχύς απορρόφησης) **εντατικής** - διάρκεια 5 λεπτών και μετά επιστρέφει στην ταχύτητα (ισχύς απορρόφησης) **μεσαία** ή κλείνει εάν είναι ενεργοποιημένο το καθυστερημένο κλείσιμο του απορροφητήρα (μόνο με τηλεχειριστήριο).



Πλήκτρο επιλογής της ταχύτητας (ισχύς απορρόφησης) **υψηλή**.

Το πλήκτρο αναβοσβήνει εάν είναι ενεργοποιημένο το καθυστερημένο κλείσιμο του απορροφητήρα (μόνο με τηλεχειριστήριο).



Πλήκτρο επιλογής ταχύτητας (ισχύς απορρόφησης) **μεσαία**.

Το πλήκτρο αναβοσβήνει εάν είναι ενεργοποιημένο το καθυστερημένο κλείσιμο του απορροφητήρα (μόνο με τηλεχειριστήριο).



Πλήκτρο επιλογής ταχύτητας (ισχύς απορρόφησης) **χαμηλή** - όταν αναβοσβήνει δείχνει ότι είναι αναγκαίο να να πλυθεί το φίλτρο για τα λίπη

Το πλήκτρο αναβοσβήνει εάν είναι ενεργοποιημένο το καθυστερημένο κλείσιμο του απορροφητήρα (μόνο με τηλεχειριστήριο).



Πλήκτρο OFF κινητήρα (stand by)

Ενδειξη κορεσμού των φίλτρων

Σε κανονικά διαστήματα ο απορροφητήρας δείχνει ότι είναι αναγκαίο να γίνει η συντήρηση των φίλτρων



Πλήκτρο αναμμένο με φώς σταθερό πρέπει να γίνει η συντήρηση του φίλτρου για τα λίπη.



Πλήκτρο να αναβοσβήνει πρέπει να γίνει η συντήρηση του φίλτρου ενεργού άνθρακα.

Σημείωση: Η ένδειξη κορεσμού των φίλτρων είναι ορατή κατά την διάρκεια του πρώτου λεπτού μετά απο το κλείσιμο του απορροφητήρα, κατά την διάρκεια αυτού του χρόνου πρέπει να γίνει η επαναφορά (reset) των ενδείξεων κορεσμού.

Επαναφορά (reset) ενδείξεων κορεσμού των φίλτρων:



Πιέστε παρατεταμένα το πλήκτρο

Ενεργοποίηση ένδειξης κορεσμού φίλτρου ενεργού ανθράκου

Σημείωση: Αυτή η εργασία πρέπει να γίνει με τον απορροφητήρα κλειστό.

Αυτή η ένδειξη είναι κανονικά απενεργοποιημένη πιέστε το



πλήκτρο παρατεταμένα για να ενεργοποιηθεί η λειτουργία : το πλήκτρο φωτίζεται με φώς σταθερό.

Για να απενεργοποιηθεί αυτή η λειτουργία, πιέστε το πλήκτρο



παρατεταμένα: το πλήκτρο αναβοσβήνει.

Αυτόματη λειτουργία (αισθητήρας), σύνδεση με SNAP®

Προσοχή ! Η καλή λειτουργία του απορροφητήρα εξαρτάται απο “**Ρύθμιση των παραμέτρων για την αυτόματη λειτουργία**” (δείτε σχετική παράγραφο).

Αυτόματη λειτουργία (αισθητήρα).



Πιέστε το πλήκτρο (η κεντρική ενδεικτική λυχνία



θα ανάψει με λευκό φώς).

Ο απορροφητήρας θα ανάψει στην ιδανική ταχύτητα ανάλογα με τον καπνό του μαγειρέματος που έχει εντοπιστεί απο τον αισθητήρα με τον οποίο είναι εφοδιασμένος ο απορροφητήρας.

Αυτόματη λειτουργία του απορροφητήρα με SNAP®



Πιέστε το πλήκτρο (οι ενδεικτικές λυχνίες



θα

ανάψουν με πορτοκαλί φώς) για να δείξουν ότι ο απορροφητήρας είναι σε θέση να λειτουργήσει αυτόματα με το **SNAP®**

Σημείωση: το **SNAP®** είναι μία βοηθητική μονάδα απορρόφησης ικανή να λειτουργήσει μαζί με τον απορροφητήρα. Για περισσότερες πληροφορίες συμβουλευτείτε το εγχειρίδιο που παρέχεται με το **SNAP®**

Αυτόματη λειτουργία του απορροφητήρα με την επιφάνεια μαγειρέματος

Η συμπεριφορά του απορροφητήρα θα εξαρτηθεί και απο την επιφάνεια μαγειρέματος **Elica**.



Πιέστε το πλήκτρο (Οι ενδεικτικές λυχνίες (led)



θα ανάψουν με λευκό φώς) και θα δείξουν ότι ο απορροφητήρας είναι σε θέση να λειτουργήσει αυτόματα με την επιφάνεια μαγειρέματος, η συμπεριφορά του απορροφητήρα θα εξαρτηθεί έτσι και από την χρήση της επιφάνειας μαγειρέματος **Elica**.

Σημείωση: Η αυτόματη λειτουργία με την επιφάνεια μαγειρέματος **Elica** είναι δυνατή μόνο για ειδικές επιφάνειες μαγειρέματος, για περισσότερες λεπτομέρειες συμβουλευτείτε τον πωλητή ή την εξουσιοδοτημένη τεχνική βοήθεια.

Αυτόματη λειτουργία του απορροφητήρα με SNAP® και επιφάνεια μαγειρέματος Elica



Πιέστε το πλήκτρο (Οι ενδεικτικές λυχνίες (led)



θα ανάψουν με πορτοκαλί φώς) και θα δείξουν ότι ο απορροφητήρας είναι σε θέση να λειτουργήσει αυτόματα με την επιφάνεια μαγειρέματος **Elica** και με **SNAP®**

Ρύθμιση των παραμέτρων για την αυτόματη λειτουργία

Σημείωση: Όλες οι διαδικασίες της βαθμονόμησης, επιλογής, ρύθμισης και σύνδεσης που αναφέρονται πιδό κάτω είναι δυνατόν να γίνουν με τον απορροφητήρα κλειστό (OFF).

Η ρύθμιση των παραμέτρων κανονικά γίνεται **αυτόματα** κάθε φορά που ο γίνεται η επανασύνδεση του απορροφητήρα στο ηλεκτρικό δίκτυο (π.χ με την πρώτη εγκατάσταση ή μετά από ένα blackout) ή **χειροκίνητα**.

Χειροκίνητη ρύθμιση

Να πραγματοποιηθεί όταν παρατηρήτε μία μη ικανοποιητική Αυτόματη λειτουργία και όταν στην κουζίνα υπάρχουν κανονικές περιβαλλοντικές συνθήκες.





Η χειροκίνητη ρύθμιση προβλέπει:

- Βαθμονόμηση του απορροφητήρα
- Επιλογή της επιφάνειας μαγειρέματος
- Λογική σύνδεση μεταξύ του απορροφητήρα και του **SNAP®** (εάν είναι στην κατοχή σας **SNAP®**)

Βαθμονόμηση του απορροφητήρα

Πιέστε παρατεταμένα το πλήκτρο . Όλες οι ενδεικτικές λυχνίες (led) του πλήκτρου αναβοσβήνουν για να δείξουν ότι έχει αρχίσει η βαθμονόμηση, η διαδικασία της βαθμονόμησης διαρκεί 5 λεπτά περίπου.

Επιλογή της επιφάνειας μαγειρέματος

Πιέστε παρατεταμένα συγχρόνως τα πλήκτρα  και  τα πλήκτρα ,  και  θα αρχίσουν να αναβοσβήνουν για 5 δευτερόλεπτα κατά την

διάρκεια αυτού του χρόνου πιέστε το πλήκτρο  στην περίπτωση επιφάνειας μαγειρέματος με υγραέριο το

πλήκτρο  στην περίπτωση ηλεκτρικής επιφάνειας

μαγειρέματος, το πλήκτρο  στην περίπτωση επαγωγικής επιφάνειας μαγειρέματος. Το επιλεγόμενο πλήκτρο θα μείνει αναμμένο για να δείξει ότι έχει γίνει η επιλογή, μετά από 10 δευτερόλεπτα το πλήκτρο αναβοσβήνει για να δείξει ότι η επιλογή έχει καταχωρηθεί.

Λογική σύνδεση μεταξύ του απορροφητήρα και του **SNAP®** (εαν έχετε στην κατοχή σας το **SNAP®**).

Η σύνδεση μεταξύ του απορροφητήρα και του **SNAP®** είναι αυτόματη δεν είναι αναγκαίο να γίνει καμία ρύθμιση.

Πίνακας ελέγχου με 6 πλήκτρα



Αυτόματη λειτουργία (αισθητήρας) και σύνδεση με SNAP®



Πλήκτρο ON/OFF φωτισμού

Πιέστε σύντομα για να ανάψετε ή να σβήσετε τον φωτισμό της εστίας μαγειρέματος.

Πιέστε παρατεταμένα για να ρυθμίσετε την ένταση του φωτός.



Πλήκτρο επιλογής υψηλής ταχύτητας (ισχύος αναρρόφησης):

- πιέστε **μια φορά**

Πλήκτρο επιλογής ταχύτητας εντακτικής λειτουργίας (ισχύος αναρρόφησης):

- πιέστε **δευτέρα φορά**

Η ταχύτητα εντακτικής λειτουργίας (ισχύος αναρρόφησης) έχει διάρκεια 5 λεπτών. Με τη λήξη του χρόνου αυτού, η λειτουργία επιστρέφει στη μεσαία ταχύτητα (ισχύ αναρρόφησης), ενώ το πλήκτρο αναβοσβήνει.

Σημείωση: πιέζοντας πάλι, μπορείτε να επαναφέρετε την υψηλή ταχύτητα (ισχύ αναρρόφησης).



Πλήκτρο επιλογής μεσαίας ταχύτητας (ισχύος αναρρόφησης)



Πλήκτρο επιλογής χαμηλής ταχύτητας (ισχύος αναρρόφησης) -

όταν αναβοσβήνει υποδεικνύει ότι πρέπει να προχωρήσετε στον καθαρισμό του φίλτρου λίπους.



Πλήκτρο OFF συσκευής (σε αμανοή)

Ένδειξη κορεσμού των φίλτρων

Η συντήρηση των φίλτρων του απορροφητήρα πρέπει να γίνεται ανά τακτά χρονικά διαστήματα.

Πλήκτρο  αναμμένο με σταθερό φως: πρέπει να γίνει η συντήρηση των φίλτρων λίπους

Πλήκτρο  αναμμένο με φως που αναβοσβήνει: πρέπει να γίνει η συντήρηση των φίλτρων ενεργού άνθρακα

Σημείωση: Η ένδειξη κορεσμού των φίλτρων είναι ορατή κατά τη διάρκεια του πρώτου λεπτού μετά το κλείσιμο του απορροφητήρα, εντός αυτού του χρόνου πρέπει να γίνει η επαναφορά των ενδείξεων κορεσμού.

Επαναφορά ενδείξεων κορεσμού των φίλτρων:

Πιέστε παρατεταμένα το πλήκτρο

3*

Ενεργοποίηση ένδειξης κορεσμού φίλτρου ενεργού άνθρακα

Σημείωση: κατά τη διάρκεια αυτής της εργασίας, ο απορροφητήρας πρέπει να μένει κλειστός.

Αυτή η ένδειξη κανονικά είναι απενεργοποιημένη. Για να ενεργοποιήσετε τη λειτουργία, πιέστε παρατεταμένα το

πλήκτρο

3*

το πλήκτρο φωτίζεται με σταθερό φως.

Για να απενεργοποιήσετε τη λειτουργία, πιέστε παρατεταμένα το πλήκτρο

3*

το πλήκτρο αναβοσβήνει.

Αυτόματη λειτουργία (αισθητήρας), σύνδεση με SNAP®

Προσοχή! Η καλή λειτουργία του απορροφητήρα εξαρτάται από τη “**Ρύθμιση των παραμέτρων για την αυτόματη λειτουργία**” (βλέπε σχετική παράγραφο).

Αυτόματη λειτουργία (αισθητήρας)

Πιέστε το πλήκτρο

S

(το πλήκτρο ανάβει με λευκό φως).

Ο απορροφητήρας θα ανάψει στην κατάλληλη ταχύτητα ανάλογα με τους καπνούς μαγειρέματος που θα εντοπίσει ο αισθητήρας, με τον οποίο είναι εφοδιασμένος.

Αυτόματη λειτουργία του απορροφητήρα με SNAP®

Πιέστε το πλήκτρο

S

(το πλήκτρο ανάβει με πορτοκαλί φως, υποδεικνύοντας ότι ο απορροφητήρας μπορεί να λειτουργήσει αυτόματα με το SNAP®).

Σημείωση: Το SNAP® είναι μια βοηθητική μονάδα απορρόφησης που μπορεί να λειτουργήσει μαζί με τον απορροφητήρα. Για περισσότερες πληροφορίες, συμβουλευτείτε το εγχειρίδιο που παρέχεται με το SNAP®

Ρύθμιση των παραμέτρων για την Αυτόματη λειτουργία

Σημείωση: Όλες οι εργασίες βαθμονόμησης, επιλογής, ρύθμισης και λογικής σύνδεσης που περιγράφονται παρακάτω γίνονται με τον απορροφητήρα κλειστό (OFF).

Η ρύθμιση των παραμέτρων κανονικά γίνεται **αυτόματα** κάθε φορά που ο απορροφητήρας συνδέεται στο ηλεκτρικό δίκτυο (π.χ. : με την πρώτη εγκατάσταση ή μετά από ένα blackout) ή αλλιώς **χειροκίνητα**.

Χειροκίνητη ρύθμιση

Να πραγματοποιείται όταν παρατηρείται μια μη ικανοποιητική λειτουργία της Αυτόματης λειτουργίας και όταν στην κουζίνα υπάρχουν κανονικές περιβαλλοντικές συνθήκες.

Η χειροκίνητη ρύθμιση προβλέπει:

- Βαθμονόμηση του απορροφητήρα:
- Επιλογή της επιφάνειας μαγειρέματος (υγραερίου - επαγωγής ή ηλεκτρική).
- Λογική σύνδεση μεταξύ απορροφητήρα και SNAP® (αν έχετε στην κατοχή σας SNAP®).

Βαθμονόμηση του απορροφητήρα

Πιέστε παρατεταμένα το πλήκτρο

S

, το πλήκτρο αναβοσβήνει υποδεικνύοντας ότι η βαθμονόμηση ξεκίνησε. Η διαδικασία της βαθμονόμησης διαρκεί περίπου 5 λεπτά.

Επιλογή της επιφάνειας μαγειρέματος (υγραερίου - επαγωγής ή ηλεκτρική)

Πιέστε παρατεταμένα συγχρόνως τα πλήκτρα

1

και

2

1

2

3*

αρχίζουν να αναβοσβήνουν για 5 δευτερόλεπτα.

Εντός αυτού του χρονικού διαστήματος πιέστε:

Το πλήκτρο

1

στην περίπτωση επιφάνειας μαγειρέματος με υγραέριο

Το πλήκτρο

2

στην περίπτωση ηλεκτρικής επιφάνειας μαγειρέματος

Το πλήκτρο

3*

στην περίπτωση επαγωγικής επιφάνειας μαγειρέματος

Το πλήκτρο που επιλέξατε θα παραμείνει αναμμένο υποδεικνύοντας ότι έχει γίνει η επιλογή, μετά από 10 δευτερόλεπτα το πλήκτρο αναβοσβήνει σύντομα υποδεικνύοντας ότι η επιλογή έχει καταχωρηθεί.

Λογική σύνδεση μεταξύ απορροφητήρα και SNAP® (αν έχετε στην κατοχή σας SNAP®).

Η σύνδεση μεταξύ απορροφητήρα και SNAP® γίνεται αυτόματα. Δεν χρειάζεται να γίνει καμία ρύθμιση.

Τηλεχειρισμός

Προσοχή! Μερικές λειτουργίες του τηλεχειριστηρίου αυτού ενεργοποιούνται μόνο με ορισμένα μοντέλα απορροφητήρα.

Προγραμματισμός τηλεχειρισμού:

Πατήστε παρατεταμένα **T2 + T5** εντός του πρώτου λεπτού τροφοδοσίας του απορροφητήρα. Η επικείμενη σύνδεση θα εμφανιστεί στον απορροφητήρα.

Περιγραφή των λειτουργιών του τηλεχειριστηρίου

- T1.** Πλήκτρο OFF
- T2.** Πλήκτρο ON/OFF και ρύθμιση έντασης χαμηλού φωτισμού.
- T3.** Πλήκτρο ελέγχου της ταχύτητας (ισχύος) αναρρόφησης.
- T4.** Πλήκτρο ON/OFF φωτισμού επιφάνειας μαγειρέματος.
- T5.** Πλήκτρο ON/OFF καθυστερημένης απενεργοποίησης του απορροφητήρα.
- T6.** Πλήκτρο ON/OFF αισθητήρα.
- T7.** Πλήκτρο reset σήμανσης κορεσμού φίλτρων.
- L3.** Led λυχνία λειτουργίας του τηλεχειριστηρίου.

Σημείωση: Ακουμπήστε ξυστά τα πλήκτρα ασκώντας μια ελαφριά πίεση για να επιλέξετε τις λειτουργίες που διατίθενται.

- T1.** Πλήκτρο OFF
Πατήστε για να σβήσετε τον απορροφητήρα.
- T2.** Πλήκτρο ON/OFF και ρύθμιση έντασης χαμηλού φωτισμού.
Πατήστε σύντομα για να ενεργοποιήσετε ή να απενεργοποιήσετε το χαμηλό φωτισμό.
Πατήστε παρατεταμένα για να ρυθμίσετε την ένταση.
Σημείωση: Ο χαμηλός φωτισμός είναι διαθέσιμος μόνο σε ορισμένα μοντέλα.
- T3.** Πλήκτρο ελέγχου της ταχύτητας (ισχύος) αναρρόφησης.
Ακουμπήστε ξυστά το πλήκτρο αρχίζοντας από οποιαδήποτε θέση ασκώντας μια περιστροφική κίνηση δεξιόστροφα ή αριστερόστροφα για να αυξήσετε ή να μειώσετε την ταχύτητα της αναρρόφησης.
Το πλήκτρο χωρίζεται σε πιο πολλούς τομείς, μπορείτε να επιλέξετε την ταχύτητα που επιθυμείτε πατώντας απευθείας τον αντίστοιχο τομέα ως εξής:
 - T3a:** Ταχύτητα 1 (χαμηλή αναρρόφηση).
 - T3b:** Ταχύτητα 2 (μέση αναρρόφηση).
 - T3c:** Ταχύτητα 3 (υψηλή αναρρόφηση)
 - T3d:** Ταχύτητα 4 (εντατική αναρρόφηση)
- T4.** Πλήκτρο ON/OFF φωτισμού επιφάνειας μαγειρέματος.
Πατήστε για να ενεργοποιήσετε ή να απενεργοποιήσετε το φωτισμό της επιφάνειας μαγειρέματος.
- T5.** Πλήκτρο ON/OFF καθυστερημένης απενεργοποίησης του απορροφητήρα.
Πατήστε για να προγραμματίσετε την καθυστερημένη απενεργοποίηση του απορροφητήρα με βάση την ταχύτητα (ισχύς) της αναρρόφησης που είναι ενεργοποιημένη εκείνη τη στιγμή.
Ταχύτητα 1 (χαμηλή αναρρόφηση): 20 λεπτά
Ταχύτητα 2 (μέση αναρρόφηση): 15 λεπτά
Ταχύτητα 3 (υψηλή αναρρόφηση): 10 λεπτά
- T6.** Πλήκτρο ON/OFF αισθητήρα.
Πατήστε παρατεταμένα για να ενεργοποιήσετε/απενεργοποιήσετε τον τρόπο με αισθητήρα ο οποίος προβλέπει τη διαχείριση της αναρρόφησης με αυτόματο τρόπο.
Σημείωση: Ο αισθητήρας είναι διαθέσιμος μόνο σε ορισμένα μοντέλα.
- T7.** Πλήκτρο reset σήμανσης κορεσμού φίλτρων.

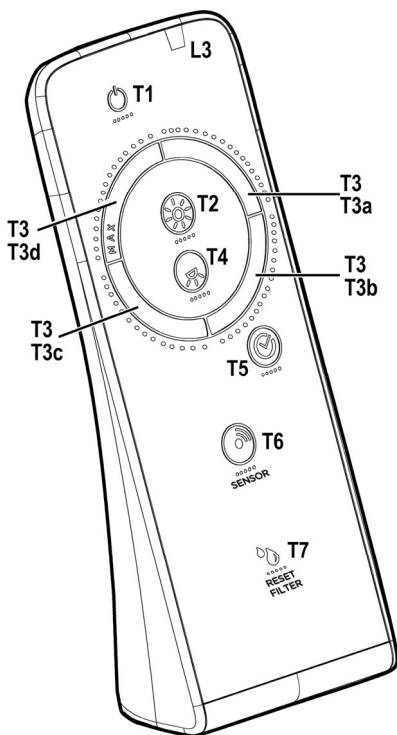

Συντήρηση του τηλεχειριστήριου

Καθαρισμός του τηλεχειριστήριου:

Καθαρίστε το τηλεχειριστήριο με ένα μαλακό πανί και με ένα ουδέτερο διάλυμα απορρυπαντικού χωρίς ουσίες που να χαράζουν.

Αντικατάσταση της μπαταρίας:

- Ανοίξει τη θήκη της μπαταρίας.
- Αντικαταστήστε τις αποφορτισμένες μπαταρίες με 3 νέες μπαταρίες των 1,5 V τύπου AAA.
Κατά την τοποθέτηση της νέας μπαταρίας τηρήστε την πολικότητα που υποδεικνύεται στη θήκη της μπαταρίας!
- Ξανακλείστε τον χώρο της μπαταρίας.

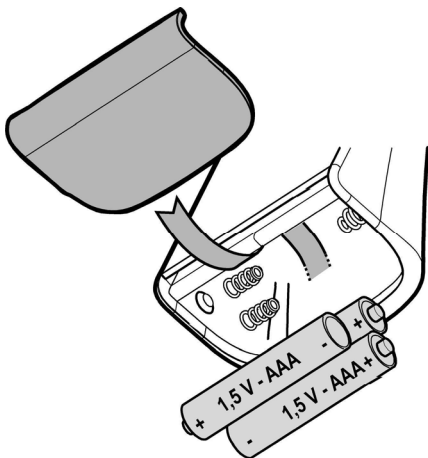

Καταστροφή των μπαταριών

Η καταστροφή των μπαταριών πρέπει να γίνεται πάντοτε σύμφωνα με τις νόμιμες και προβλεπόμενες διαδικασίες. Μην πετάτε τις άδεις μπαταρίες μαζί με άλλα κοινά απορρίμματα. Οι άδεις μπαταρίες πρέπει να ανακυκλώνονται πάντοτε με ειδικά προβλεπόμενο και σίγουρο τρόπο.

Για μια καλύτερη ενημέρωση αναφορικά με την προστασία του περιβάλλοντος, την ανακύκλωση και την καταστροφή των μπαταριών, παρακαλούμε επικοινωνήστε με το αρμόδιο γραφείο ανακύκλωσης απορριμμάτων.

Συντήρηση

Καθαρισμός

Για τον καθαρισμό χρησιμοποιήστε **ΑΠΟΚΛΕΙΣΤΙΚΑ** ένα υγρό πανί με ουδέτερα υγρά απορρυπαντικά. **ΜΗΝ ΧΡΗΣΙΜΟΠΟΙΕΙΤΕ ΕΡΓΑΛΕΙΑ Ή ΜΕΣΑ ΚΑΘΑΡΙΣΜΟΥ!** Αποφύγετε τη χρήση λειαντικών μέσων. **ΜΗ ΧΡΗΣΙΜΟΠΟΙΕΙΤΕ ΑΛΚΟΟΛ!**

Φίλτρο για τα λίπτοι

Εικ. 11-12-24-25

Συγκρατεί τα σωματίδια λίπους που προέρχονται από το μαγείρεμα.

Πρέπει να καθαρίζεται μια φορά τον μήνα (ή όταν το σύστημα ένδειξης κορεσμού των φίλτρων – εάν προβλέπεται στο μοντέλο που έχετε αποκτήσει – δείχνει αυτή την αναγκαιότητα), με απορρυπαντικά που δεν χαράζουν, είτε στο χέρι ή στο πλυντήριο πιάτων το οποίο πρέπει να ρυθμιστεί σε χαμηλή θερμοκρασία και σε σύντομο κύκλο. Με το πλύσιμο στο πλυντήριο πιάτων το φίλτρο για τα λίπτοι μπορεί ελαφρώς να χάσει το χρώμα του αλλά αυτό δεν μεταβάλλει τις ιδιότητες φιλτραρίσματος.

Για να βγάλετε το φίλτρο για τα λίπτοι τράβηξε την λαβή αποσυμπλοκής.

Φίλτρο άνθρακα (μονο για τον τύπο φιλτραρίσματος)

Εικ. 23

Απορροφά τις δυσάρεστες οσμές που προέρχονται από το μαγείρεμα.

Το φίλτρο άνθρακα μπορεί να πλυθεί κάθε δύο μήνες (ή όταν το σύστημα ένδειξης κορεσμού των φίλτρων – εάν προβλέπεται στο μοντέλο που κατέχεται – ενδεικνύει αυτή την ανάγκη) σε ζεστό νερό και ιδανικά απορρυπαντικά ή στο πλυντήριο πιάτων σε 65°C (στην περίπτωση πλύσιματος στο πλυντήριο πιάτων να γίνει ολόκληρος ο κύκλος χωρίς άλλα πιατικά μέσα).

Αφαιρέστε το νερό που πλεονάζει χωρής να καταστραφεί το φίλτρο, μετά βάλτε το στον φούρνο για 10 λεπτά σε 100°C για να ξεραθεί οριστικά.

Αντικαταστήστε το στρωματάκι κάθε 3 χρόνια και κάθε φορά που το πανί έχει υποστεί ζημιά.

Αντικατάσταση λαμπες

Ο απορροφητήρας διαθέτει σύστημα φωτισμού που χρησιμοποιεί την τεχνολογία LED.

Η τεχνολογία LED εγγυάται άριστο φωτισμό, διάρκεια έως 10 φορές μεγαλύτερη των κοινών λαμπτήρων ενώ παράλληλα επιτρέπουν την εξοικονόμηση έως και του 90% της ηλεκτρικής ενέργειας.

Για την αντικατάστασή τους, απευθυνθείτε στην υπηρεσία τεχνικής βοήθειας

Följ noga instruktionerna i denna manual. Tillverkaren fransäger sig allt ansvar för eventuella funktionsfel, skador eller bränder som uppstår på apparaten på grund av att instruktionerna i denna manual inte har respekterats. Fläkten har tillverkats för utsugning av matos och ånga som bildas vid matlagning och är endast ämnad för privat bruk.

Fläktens utseende kan skilja sig från illustrationen i ritningarna i denna handbok men alla anvisningar för användning, underhåll och installation förblir desamma.

! Det är viktigt att spara denna instruktionsbok så att den när som helst är tillgänglig för framtida konsultationer. I händelse av försäljning, överlåtelse eller flytt skall instruktionsboken alltid följa med produkten.

! Läs instruktionerna noga: dessa tillhandahåller viktig information beträffande installation, användning och säkerhet.

! Utför inga elektriska eller mekaniska ändringar på produkten eller avledningskanalerna.

! Kontrollera innan apparaten installeras att inga komponenter är skadade. Kontakta i sådant fall återförsäljaren innan installationen utförs.

OBS: Delar som är märkta med symbolen “(*)” är extra tillbehör som endast medlevereras med vissa modeller, eller icke medlevererade delar som skall införskaffas separat.

Varningsföreskrifter

Gör alltid fläkten strömlös innan någon typ av underhållsarbete eller rengöring inleds genom att dra ur kontakten eller slå av bostadens huvudströmbrytare.

Använd alltid skyddshandskar vid installation och underhållsingrepp.

Apparaten får användas av barn från 8 års ålder eller personer med reducerad rörelseförmåga eller mental kapacitet, eller personer som saknar erfarenhet och kännedom om apparaten, såtillvida inte användandet övervakas eller instruktioner ges av erfaren person som ansvarar för säkerheten.

Barn får inte lämnas utan uppsikt för att förhindra att de leker med apparaten.

Rengörings- och underhållsingrepp får inte utföras av barn utan uppsikt.

Lokalen skall vara ordentligt ventilerad

när köksfläkten används tillsammans med andra apparater vilka drivs med gas och andra typer av bränsle.

Fläktkåpan ska rengöras regelbundet både invändigt och utvändigt (MINST EN GÅNG I MÅNADEN), anvisningarna i instruktionerna för skötsel måste emellertid följas.

Om reglerna för rengöring av fläktkåpan samt utbyte och rengöring av filtren inte observeras kan detta medföra brandrisk.

Det är strängt förbjudet att flambera mat under fläkten.

Öppna lågor skadar filtren och kan orsaka brand och skall därför undvikas i alla lägen.

Frityrkokning skall ske under uppsikt för att undvika att överhettad olja fattar eld.

WARNING: När spishällen är i funktion kan tillgängliga delar av fläkten hettas upp.

Använd endast den typ av lampor som anges i denna handbok i kapitlet Underhåll/Byte av lampa när lampan skall bytas ut.

Warning! Anslut inte apparaten till elnätet innan installationen är helt slutförd.

Vad beträffar de tekniska föreskrifter och säkerhetsåtgärder som skall vidtas för avledning av utblåsningsluften, skall de föreskrifter som utfärdats av lokala myndigheter noga efterlevas.

Utblåsningsluften får inte ledas in i rökkanal som används för avledning av rökångor som kommer från apparater vilka matas med gas eller andra typer av bränsle.

Använd eller lämna aldrig fläkten utan korrekt monterade lampor för att undvika risken för elektriska stötar.

Fläkten får aldrig användas utan att gallret är korrekt monterat!

Fläkten får ALDRIG användas som avställningsyta om inte detta är uttryckligen angivet.

Använd endast de medlevererade fixeringskruvarna eller införskaffa skruvar av korrekt typ. Använd skruvar med rätt längd enligt föreskrifterna i Installationsguiden. I händelse av tvivel, kontakta Servicekontoret eller behörig personal.

WARNING! I det fall skruvar och fixeringsanordningar inte installeras enligt dessa instruktioner kan elektriska risker uppstå.

Denna produkt är märkt enligt EG-direktiv 2012/19/EC beträffande elektriskt och elektroniskt avfall (Waste Electrical and Electronic Equipment, WEEE).

Genom att säkerställa en korrekt kassering av denna produkt bidrar du till att förhindra potentiella, negativa konsekvenser

för vår miljö och vår hälsa, som annars kan bli följden om produkten inte hanteras på rätt sätt.



Symbolen  på produkten, eller i medföljande dokumentation, indikerar att denna produkt inte får behandlas som vanligt hushållsavfall. Den skall i stället lämnas in på en lämplig uppsamlingsplats för återvinning av elektrisk och elektronisk utrustning. Produkten måste kasseras enligt lokala miljöbestämmelser för avfallshantering.

För mer information om hantering, återvinning och återanvändning av denna produkt, var god kontakta de lokala myndigheterna, ortens sophanteringstjänst eller butiken där produkten inhandlades.

Apparat utformad, testad och tillverkad i enlighet med:

- Säkerhet: EN/IEC 60335-1; EN/IEC 60335-2-31, EN/IEC 62233.

- Prestanda: EN/IEC 61591; ISO 5167-1; ISO 5167-3; ISO 5168; EN/IEC 60704-1; EN/IEC 60704-2-13; EN/IEC 60704-3; ISO 3741; EN 50564; IEC 62301.

- EMC: EN 55014-1; CISPR 14-1; EN 55014-2; CISPR 14-2; EN/IEC 61000-3-2; EN/IEC 61000-3-3. Råd för en korrekt användning för att minska miljöpåverkan: Sätt På fläkten på minsta farten när du börjar att laga mat och låt den vara på i några minuter efter att du är färdig. Öka farten bara om det skulle uppstå mycket rök och ånga och använd ökad fart bara i extrema fall. Byt ut kolfiltret(en) vid behov för att bevara en god lukt och effektivitet. Rengör fettfiltret vid behov för att bevara fettfiltrets effektivitet. Använd den maximala diametern på ventilationssystemet som indikeras i denna manualen för att förbättra effektiviteten och minimera oljudet.

Användning

Fläkten har tillverkats för att användas som utsugningsversion med utvändig evakuering eller som filterversion med intern återcirkulation.



Utsugningsversion

Matoset leds ut ur lokalen med hjälp av ett avledningsrör som är fixerat på anslutningsflänsen.

Avledningsröret skall ha samma diameter som anslutningsflänsen.

Varning! Avledningsröret medlevereras inte och skall införskaffas separat.

I det fall fläkten är försedd med kolfilter skall dessa tas ur.

Rören och utloppsöppningarna i väggen med vilka fläkten skall anslutas bör ha samma diameter som luftutsläppet (anslutningsflänsen).

I det fall man använder rör och utloppsöppningar i väggen med mindre diameter medför detta en lägre utblåsprestanda och en drastisk förhöjning av bullernivån.

Vi avråder oss därför allt ansvar gällande denna typ av problem.

! Använd ett så kort rör som möjligt.

! Röret skall vara så rakt som möjligt (högsta tillåtna vinkel

på böjarna 90°).

! Undvik stora skillnader i rörets tvärsnittsarea.



Filterversion

Den utsugna luften avfettas och befrias från odörer innan den leds ut i lokalen igen. När fläkten används med denna version är det nödvändigt att installera ett extra aktivt kolfiltersystem.

Installation

Minsta tillåtna avstånd mellan kokkärlets stödyta på spishällen och köksfläktens underkant är 50cm om det är frågan om en elektrisk spis och 65cm om det är frågan om gasspis eller kombinerad gashäll.

Om spishällens instruktioner anger ett större avstånd skall detta respekteras.



Elektrisk anslutning

Nätspänningen skall motsvara spänningen som anges på märkplåten som sitter inne i fläkten. Om fläkten är utrustad med stickkontakt skall denna anslutas till ett uttag som är lättillgängligt även efter installationen och som uppfyller gällande föreskrifter. I det fall fläkten saknar stickkontakt (*direktanslutning till nätet*), eller om uttaget är placerat på en svåråtkomlig plats skall en godkänd tvåpolig strömbrytare installeras som garanterar en fullkomlig fränkoppling från nätet i samband med överspänningsklass III, i enlighet med installationsbestämmelserna.

Varning! kontrollera innan fläktens krets ansluts med nätspänningen att den fungerar korrekt och är korrekt monterad.

Fläkten är försedd med en speciell elkabel, kontakta därför vårt tekniska servicekontor i det kabeln skadats.

Montering

Innan installationen påbörjas:

- Kontrollera att den införskaffade produktens dimensioner är lämpliga för installationsplatsen.
- Ta ur det/de aktiva kolfiltret/n om sådana är medlevererade (se även den härför gällande paragrafen). Denna/dessa monteras tillbaka endast om fläkten skall användas som filterversion.
- Kontrollera att inget bifogat material (till exempel påsar med skruvar, garantihandlingar etc.) har placerats inne i fläkten (av transportskäl), avlägsna eventuellt och spar.

Produkt med hög vikt. För flyttning och installation av fläktkåpan krävs minst två personer.

Funktion

Vissa modeller kan fungera med en fjärrkontroll som införskaffas separat. Fjärrkontrollen styr fläktens huvudfunktioner.

Kontrollera med Er återförsäljare eller Servicekonor att modellen Ni införskaffat kan fungera med en fjärrkontroll.

Kontrollpanel med 7 tangenter

Vidrör tangenterna lätt för att välja fläktens funktioner.



Automatisk funktion (sensor), anslutning med SNAP®



ON/OFF-tangent belysning

Tryck kort för att tända eller släcka spishällens belysning.

Tryck länge för att justera ljusnyansen (endast vissa modeller).



Tangent för val av intensiv utsugningshastighet (utsugningseffekt) - funktionstid 5 minuter varefter fläkten återgår till den medelhöga hastigheten (utsugningseffekten) eller stängs av i det fall den senarelagda avstängningen är aktiverad (kan endast aktiveras med fjärrkontrollen).

Tangenten blinkar i båda fallen vilket indikerar att hastighetsinställningen är tidsbestämd.



Tangent för val av hög utsugningshastighet (utsugningseffekt).

Tangenten blinkar när den senarelagda avstängningen är aktiverad (kan endast aktiveras med fjärrkontrollen).



Tangent för val av medelhög utsugningshastighet (utsugningseffekt).

Tangenten blinkar när den senarelagda avstängningen är aktiverad (kan endast aktiveras med fjärrkontrollen).



Tangent för val av låg utsugningshastighet (utsugningseffekt) – när tangenten blinkar indikerar detta att fettfiltret kräver rengöring.

Tangenten blinkar när den senarelagda avstängningen är aktiverad (kan endast aktiveras med fjärrkontrollen).



OFF-tangent motorn (stand by)

Signal för filtrens Mätning

Fläkten signalerar med jämna intervaller att filtren kräver ett underhåll.



När tangenten  tänds med fast sken indikerar detta att fettfiltret kräver ett underhåll.



När tangenten  tänds med blinkande sken indikerar detta att det aktiva kolfiltret kräver ett underhåll.

OBS: Signalen för filtrens mätning försätter att fungera under en minut efter att fläkten slagits av, under denna tidsperiod skall signalen för filtrens mätning återställas.

Återställning av signalen för filtrens mätning:



Tryck länge på tangenten .

Aktivering av det aktiva kolfiltrets signal för mätning

OBS: detta förfarande skall utföras på avstängd fläkt.

Vanligtvis är denna funktion avaktiverad, tryck länge på



tangenten  för att aktivera funktionen, tangenten tänds med fast sken.

För att avaktivera funktionen, tryck länge på tangenten



, tangenten tänds med blinkande sken.

Automatisk funktion (sensor), anslutning med SNAP®

Varning! Fläktens optimala prestanda är beroende av "Inställningen av den **Automatiska Funktionens parametrar**" (se härför gällande avsnitt)

Automatisk funktion (sensor)



Tryck på tangenten  (lysdioden i mitten tänds med vitt





sken .

Fläkten startar med en hastighet som är anpassad efter den koncentration av matos och ånga som fläktens sensor avläser.

Fläktens automatiska funktion med SNAP®





Tryck på tangenten  (lysdioderna  tänds med orange sken) vilket indikerar att fläktens automatiska funktion med **SNAP®** är aktiverad.

OBS: **SNAP®** är en extra utsugningsenhet som fungerar parallellt med fläkten. För ytterligare information se **SNAP®** enhetens handbok.



Fläktens automatiska funktion med spishällen Elica

Fläktens prestanda beror också på användningen av spishällen Elica.

Tryck på tangenten  (lysdioderna  tänds med vitt sken) vilket indikerar att fläkten kan fungera automatiskt tillsammans med spishällen Elica, fläktens prestanda beror därför också på användningen av spishällen Elica.

OBS: den automatiska funktionen med spishäll är endast möjlig med spishällen Elica, för ytterligare information kontakta en officiell återförsäljare eller ett auktoriserat Tekniskt Servicekontor.

Fläktens automatiska funktion med SNAP® och spishäll Elica

Tryck på tangenten  (lysdioderna  tänds med orange sken) vilket indikerar att fläkten kan fungera automatiskt med spishällen och **SNAP®**

Inställning av den Automatiska Funktionens parametrar

OBS: Samtliga ingrepp för att justera, välja, registrera och utföra logiska anslutningar skall göras på avstängd fläkt (OFF).

Inställningen av parametrarna sker vanligtvis **automatiskt varje gång fläkten ansluts till elnätet** (t.ex. vid en första installation eller efter ett elavbrott) eller **manuellt**.

Manuell inställning

Den manuella inställningen skall utföras i det fall den Automatiska Funktionen inte fungerar korrekt och samtidigt som normala miljöförhållanden råder i köket.

Den manuella inställningen inbegriper:

- Justering av fläkten:
- Val av spishäll.
- Logisk anslutning av fläkten med **SNAP®** (i det fall en **SNAP®**-enheten är tillgänglig).

Justering av fläkten

Tryck länge på tangenten , tangentens samtliga lysdioder blinkar vilket indikerar att justeringen av fläkten har inletts, justeringsprocessen pågår i cirka 5 minuter.

Val av spishäll

Tryck samtidigt på tangenterna  och .

tangenterna ,  och  blinkar under 5 sekunder.

Tryck under denna period ned:

tangent  i det fall det är frågan om en gasspishäll

tangent  i det fall det är frågan om en elektrisk spishäll

tangent  i det fall det är frågan om en induktionshäll.

Den nedtryckta tangenten förblir tänd vilket indikerar att valet ägt rum. Efter 10 sekunder blinkar tangenten kort för vilket indikerar att det utförda valet registrerats.

Logisk anslutning av fläkten med SNAP® (i det fall en SNAP®-enheten är tillgänglig).

Anslutningen av fläkten med SNAP® sker automatiskt. Inga inställningar är nödvändiga.

Kontrollpanel med 6 tangenter



Automatisk funktion (sensor) och anslutning med SNAP®



Ljusknapp ON/OFF

Ett kort tryck för att tända eller släcka belysningen över spishällen.

Ett långt tryck för att reglera ljusnyansen.



Knapp för val av hög hastighet (sugeffekten):
- första trycket

Knapp för val av intensiv hastighet (sugeffekten):
- andra trycket

Den intensiva hastigheten (sugeffekt) varar 5 minuter varefter den går tillbaka till den medelhastighet (sugeffekten); knappen blinkar.

Observera: tryck på nytt för att gå tillbaka till hög hastighet (sugeffekt).



Knapp för val av medelhastighet (sugeffekt)



Knapp för val av låg hastighet (sugeffekt) - när den blinkar behöver fettfiltren tvättas.



Knapp för motor OFF (standby)

Indikatorer för filtermätning

Vid regelbundna intervaller signalerar fläkten behovet av utföra underhåll av filtren.



Knapp tänd med fast ljus: utför underhåll av fettfiltret.



Knapp tänd och blinkande ljus: utför underhåll av det aktiva kolfiltret

Observera: Signalering av filtermätning inom den första minuten efter att fläkten släckts, inom denna tid ska mättnadsindikatorerna återställas.

Återställ indikatorerna för filtermätning:



Ett långt tryck på knappen

Aktivering av indikatorn för det aktiva kolfiltrets mätning

Obs! denna åtgärd ska utföras med fläkten släckt.

Denna indikator är normalt avaktiverad tryck på knappen



en längre stund för att aktivera funktionen: knappen tänds med fast ljus.

För att avaktivera funktionen, tryck på knappen en längre stund: knappen tänds med blinkande ljus.

Automatisk funktion (sensor), anslutning med SNAP®

Obs! Fläktens goda funktion beror på "**Reglering av parametrarna för Automatisk funktion**" (se tillhörande avsnitt)

Automatisk funktion (sensor)



Tryck på knappen (knappen tänds med vitt ljus).

Fläkten tänds med den lämpligaste hastigheten beroende på matoset som avkänns av sensorn på fläkten.

Fläktens automatiska funktion med SNAP®



Tryck på knappen (knappen tänds med orange ljus för att indikera att fläkten kan fungera automatiskt med SNAP®).

Observera: SNAP® är en extra sugenhet som kan fungera tillsammans med fläkten. För ytterligare information, se manualen som bifogas SNAP®

Reglering av parametrarna för Automatisk funktion

Observera: Alla åtgärder för kalibrering, val, reglering och logisk anslutning som beskrivs nedan är möjliga med fläkten släckt (OFF).

Regleringen av parametrarna sker reguljärt i automatisk funktion var gång fläkten återansluts till elnätet (till ex: med första installationen eller efter en blackout) eller manuellt.

Manuell reglering

Ska utföras när funktionen är otillfredsställande vid automatisk drift och ska utföras när rumsförhållandena är normala i köket.

Manuell reglering förutser:



- *Kalibrering av fläkten:*
- *Val av spishäll (gas - induktion eller elektrisk).*
- Logisk anslutning mellan fläkt och SNAP® (om SNAP® finns).



Kalibrering av fläkten



Ett långt tryck på knapp , knappen blinkar för att indikera att kalibreringen påbörjats, denna varar cirka 5 minuter.

Val av spishäll (gas - induktion eller elektrisk)

Tryck länge samtidigt på knapp  och .

knapp ,  och  börjar blinka i 5 sekunder.

Tryck inom denna intervall:

knapp  för gashäll

knapp  för elektrisk spishäll

knapp  för induktionshäll

Den förvalda knappen förblir tänd för att indikera att valet gjorts, efter 10 sekunder blinkar knappen kort för att indikera att valet har registrerats.

Logisk anslutning mellan fläkt och SNAP® (om SNAP® finns).

Anslutningen mellan fläkten och SNAP® är automatisk, det behövs ingen inställning för detta.

Fjärrkontroll

Varning! En del av denna fjärrkontrolls funktioner kan endast aktiveras med vissa kåpmodeller.

Anslutning av fjärrkontroll:

Tryck länge på **T2 +T5** inom den första minuten av kåpens tillförel. Den lyckade anslutningen kommer att synas på kåpan.

Beskrivning av fjärrkontrollens funktioner

- T1. AV-knapp
- T2. PÅ/AV-knapp och justering av den dämpade belysningens intensitet
- T3. Kontrollknapp för aspirations hastigheten (effekt):
- T4. PÅ/AV-knapp belysning av spishäll
- T5. PÅ/AV-knapp fördröjd avstängning av kåpan
- T6. PÅ/AV-knapp sensor.
- T7. Återställningsknapp för signalering av filtrens mättnad.
- L3. Lysdiod kontrollampa för fjärrkontrollens funktion

Anmärkning: rör knapparna med ett lätt tryck för att välja de tillgängliga funktionerna.

- T1. AV-knapp
Tryck för att stänga av kåpan
- T2. PÅ/AV-knapp och justering av den dämpade belysningens intensitet
Tryck kort för att slå på eller stänga av den dämpade belysningen
Tryck längre för att justera dess intensitet.
Anmärkning: Den dämpade belysningen finns endast tillgänglig hos några modeller.
- T3. Kontrollknapp för aspirations hastigheten (effekt)
Rör knappen med start från vilken position som helst och utför en roterande rörelse medurs eller moturs för att öka eller minska aspirations hastigheten.
Knappen är uppdelad i flera sektorer och man kan välja önskad hastighet genom att trycka direkt på motsvarande sektor såsom följer:
T3a: Hastighet 1 (låg aspiration)
T3b: Hastighet 2 (medelaspiration)
T3c: Hastighet 3 (hög aspiration)
T3d: Hastighet 4 (intensiv aspiration)
- T4. PÅ/AV-knapp ljus spishäll
Tryck för att tända eller släcka spishällens belysning.
- T5. PÅ/AV-knapp fördröjd avstängning av kåpan.
Tryck för att programmera fördröjd avstängning av kåpan baserad på den aspirations hastighet (effekt) som är aktiv i det ögonblicket:
Hastighet 1 (låg aspiration): 20 minuter
Hastighet 2 (medelaspiration): 15 minuter
Hastighet 3 (hög aspiration) 10 minuter
- T6. PÅ/AV-knapp sensor.
Tryck länge för att aktivera/inaktivera funktionssättet med sensor som innebär hantering av aspirationen på automatiskt sätt.
Anmärkning: Sensorn finns endast tillgänglig hos några modeller.
- T7. Återställningsknapp för signalering av filtrens mättnad.

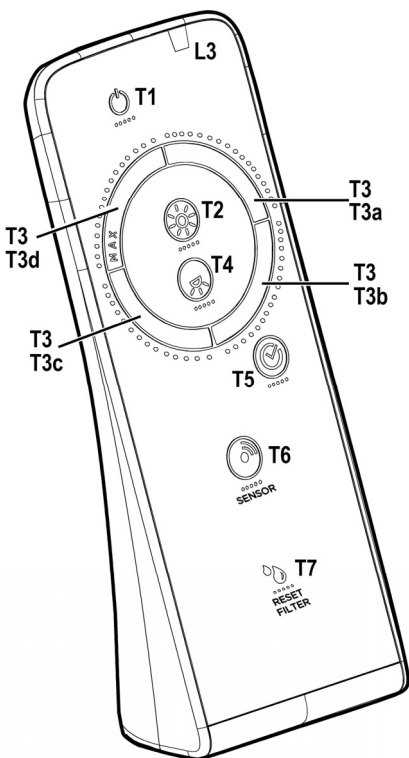

Underhåll av fjärrkontrollen

Rengöring av fjärrkontrollen:

Rengör fjärrkontrollen med en mjuk trasa och ett mildt rengöringsmedel utan slipverkan.

Byte av batteri:

- Öppna batterifacket.
- Byt ut de förbrukade batterierna med 3 nya batterier på 1,5 V typ AAA.
När du sätter in det nya batteriet ska du respektera den polaritet som anges i batterifacket!
- Stäng batterifacket igen.

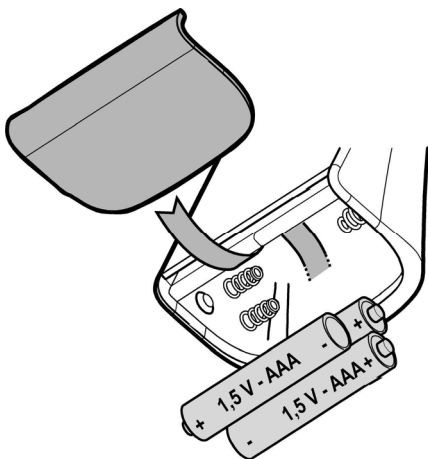

Batteriåtervinning

Återvinningen av batterierna skall ske i enlighet med alla i landet gällande lagar och bestämmelser. Kasta inte använda batterier med vanliga sopor.

Batterierna skall återvinnas på ett kontrollerat och säkert sätt. För ytterligare information beträffande miljöskydd, återanvändning och återvinning av batterier, kontakta ifrågavarande myndighet med ansvar för sopsorteringen.

Underhåll

Rengöring

Använd endast en trasa fuktad med neutrala rengöringsmedel vid rengöring. **Använd inte några verktyg eller instrument för rengöringen!**

Undvik produkter som innehåller slipmedel. **ANVÄND INTE ALKOHOL!**

Fettfilter

Fig. 11-12-24-25

Detta suger upp fettpartiklar som bildas i samband med matlagningen.

Filtret skall rengöras en gång i månaden (eller när indikatorn för filtrets mättning – om sådan finns på er modell – anger att detta är nödvändigt), med ett mildt rengöringsmedel, för hand eller i diskmaskin, med låg temperatur och kort program.

Vi tvätt i diskmaskin kan fettfiltret av metall missfärgas utan att detta på något sätt påverkar filtrets uppsugningsförmåga.

När filtret skall monteras ur drar man i handtaget som lossas med hjälp av en fjäder.

Kolfilter (gäller endast filterversionen)

Fig. 23

Kolfiltret fångar upp obehagliga odörer som uppstår i samband med matlagningen.

Kolfiltret kan tvättas varannan månad (eller när indikatorn för filtrets mättning – om sådan finns på er modell - anger att detta är nödvändigt) med varmt vatten och ett lämpligt rengöringsmedel, eller i diskmaskin med 65°C (om filtret diskas i diskmaskin skall ett fullständigt program köras utan annan disk i maskinen).

Avlägsna allt överflödigt vatten utan att skada filtret och torka det därefter i ugnen med 100°C i 10 minuter.

Byt ut dynan vart tredje år och varje gång filten skadats.

Byte av Lampor

Fläkten är utrustad med ett belysningsssystem som bygger på lysdiodsteknologi.

Lysdioderna garanterar optimal belysning, upptill 10 gånger längre livslängd jämfört med konventionella lampor och möjliggör en energibesparing på 90%.

Kontakta det tekniska servicekontoret för byte av lysdioderna.

Noudata käyttöohjetta huolellisesti. Valmistaja ei vastaa käyttöohjeen noudattamattajättämisestä aiheutuneista haitoista, vahingoista tai tulipaloista. Tuuletin imee savun ja höyryn ja se on tarkoitettu ainoastaan kotitalouskäyttöön.

Tuuletin voi olla ulkonäöltään erilainen kuin käyttöohjeen kuvissa näkyvä malli. Käyttöohjeet, asennus ja huolto ovat kuitenkin muuttumattomat.

- ! On tärkeää säilyttää ohjekirja tulevaa tarvetta varten. Mikäli laite myydään tai siirretään uudelle omistajalle tai jos laitteen käyttäjä muuttuu, on varmistettava että käyttöohje jää uuden käyttäjän saataville.
- ! Lue käyttöohjeet huolellisesti: ne sisältävät tärkeää tietoa laitteen asennuksesta, käytöstä ja turvallisuudesta.
- ! Älä tee muutoksia laitteen sähköliitäntöihin, mekaanisiin osiin tai poistoputkiin.
- ! Tarkista ennen laitteen asennusta, että kaikki osat ovat vahingoittumattomia. Jos laitteessa on viallisia osia, ota yhteys jälleenmyyjään ja keskeytä asennus.

Huom: Symbolilla “(*)” merkityt tarvikkeet ovat vain joissakin malleissa mukana olevia lisävarusteita tai tarvikkeita, jotka on ostettava erikseen.

Turvallisuustietoa

Ennen minkään asennustoimenpiteen aloittamista laite tulee kytkeä irti sähköverkosta irrottamalla liitäntäjohto tai katkaisemalla virta huoneiston pääkytkimestä.

Käytä kaikkien asennus- ja huoltotoiden aikana työkäsineitä.

Yli 8-vuotiaat lapset sekä henkilöt, joiden fyysinen, aistien tai mielen terveys on heikentynyt tai joilla ei ole tarpeellista kokemusta ja tietoa, saavat käyttää tätä laitetta, jos käyttöä valvotaan tai jos heille on annettu laitteen turvallista käyttöä koskevat ohjeet ja he ymmärtävät mahdolliset vaarat.

Valvo, että lapset eivät pääse leikkimään laitteella.

Lapset eivät saa puhdistaa laitetta tai tehdä kunnossapitotoimenpiteitä ilman valvontaa.

Huoneisto on aina tuuletettava hyvin, kun

tuuletinta käytetään yhtäaikaaisesti kaasulla tai muilla polttoaineilla toimivien laitteiden kanssa.

Tuuletin on puhdistettava säännöllisesti sisä- ja ulkopuolelta (**VÄHINTÄÄN KERRAN KUUKAUDESSA**), noudata kuitenkin tämän käyttöohjeen neuvoja.

Tuulettimen puhdistusta ja suodattimien vaihtoa ja puhdistusta koskevien määräysten noudattamatta jättäminen voi aiheuttaa tulipalovaaran.

Tuulettimen alla liekittäminen on ehdottomasti kielletty.

Avotulen käyttö vahingoittaa suodattimia ja voi aiheuttaa tulipalon, siksi sitä on vältettävä joka tapauksessa.

Älä jätä paistumassa olevaa ruokaa ilman valvontaa, jotta kuumentunut öljy ei syty palamaan.

HUOMIO: Liesituulettimen esillä olevat osat voivat kuumentua keittotason käytön aikana.

Käytä ainoastaan lamppujen huolto/vaihto-ohjeessa ilmoitettuja vaihtolamppuja.

Huomio! Älä yhdistä laitetta sähköverkkoon ennenkuin asennus on täysin valmis.

Noudata huolellisesti paikallisten viranomaisten antamia savunpoiston teknisiä ja turvatoimenpiteitä koskevia määräyksiä.

Poistoilmaa ei saa johtaa kaasulla tai muilla polttoaineilla toimivien laitteiden savunpoistohormiin.

Älä käytä liesituuletinta, jos lamppu ei ole paikallaan tai jos lamppuja ei ole asennettu oikein, sillä seurauksena voi olla sähköiskku.

Älä koskaan käytä tuuletinta, jos sen verkkoa ei ole asennettu oikealla tavalla!

Tuuletinta ei saa KOSKAAN käyttää tukipintana, jollei niin ole erikseen mainittu.

Käytä vain laitteen mukana tulevia asennukseen tarkoitettuja kiinnitysruuveja, tai hanki oikeanlaisia ruuveja jos ne eivät kuulu varustukseen. Käytä Asennusohjeen mukaisia oikean pituisia ruuveja.

Epäselvissä tapauksissa ota yhteys tekniseen tukeen tai vastaavaan asiantuntijaan.

HUOMIO! Kiinnitysruuvien ja -laitteiden ohjeiden vastainen asennus voi vaikuttaa sähköturvallisuuteen.

Tämä laite on valmistettu EU-direktiivin 2012/19/EC, Waste Electrical and Electronic Equipment (WEEE) mukaisesti. Hävittämällä laitteen asianmukaisesti käyttäjä voi ehkäistä mahdolliset ympäristölle ja ihmisten terveydelle haitalliset seuraukset



Tuotteesta tai tuoteasiakirjoista löytyvä merkki  ilmoittaa, että tuotetta ei saa käsitellä talousjätteenä ja että se on toimitettava sähkö- ja elektronisten laitteiden kierrätyspisteeseen. Laite on hävitettävä paikallisten jätteenkäsittelysäännösten mukaisesti. Jos tarvitset lisätietoja laitteen käsittelystä, palautuksesta ja kierrätyksestä, ota yhteys paikalliseen viranomaiseen, jätehuoltoon tai liikkeeseen josta tuote on ostettu.

Laitteisto suunniteltu, testattu ja valmistettu seuraavien standardien mukaisesti:

- Turvallisuus: EN/IEC 60335-1; EN/IEC 60335-2-31, EN/IEC 62233.
- Suorituskyky: EN/IEC 61591; ISO 5167-1; ISO 5167-3; ISO 5168; EN/IEC 60704-1; EN/IEC 60704-2-13; EN/IEC 60704-3; ISO 3741; EN 50564; IEC 62301.
- EMC: EN 55014-1; CISPR 14-1; EN 55014-2; CISPR 14-2; EN/IEC 61000-3-2; EN/IEC 61000-3-3. Suositukset oikeaa käyttöä varten ympäristövaikutusten vähentämiseksi: Kytke liesikupu päälle miniminopeudelle, kun aloitat kypsennyksen, ja pidä sitä päällä muutama minuutti kypsennyksen jälkeen. Nosta nopeutta vain, jos tilassa on runsaasti savua tai höyryä, ja käytä tehostettua/-ja nopeutta/nopeuksia vain erityistarpeessa. Vaihda aktiivihiiisuodatin/-suodattimet, kun haluat säilyttää hyvän hajujenpoistotehokkuuden. Puhdista rasvasuodatin/-suodattimet, kun haluat säilyttää hyvän rasvasuodatustehokkuuden. Käytä tässä oppaassa annettua kanavointijärjestelmän maksimilämpimittaa tehokkuuden parantamiseksi ja melun vähentämiseksi.

Käyttö

Tuuletin on tarkoitettu käytettäväksi joko imukuperversiona ulkoisella poistolla tai suodatinversiona Sisäilmaa kierrättäen.



Imukuperversiono

Höyry poistuu ulos liitoslaippaan kiinnitetyn poistoputken kautta.

Poistoputken on oltava halkaisijaltaan samankokoinen kuin liitosrengas.

Huomio! Poistoputki ei kuulu varustukseen ja se on ostettava erikseen.

Jos tuulettimessa on hiilisuoattimet, ne on irrotettava.

Liitä liesituuletin poistoputkiin sekä seinän poistoaukkoihin, joiden halkaisija on yhtä suuri kuin ilman ulostuloaukossa (liitäntälaipassa).

Halkaisijaltaan pienempien poistoputkien ja seinän poistoaukkojen käyttö aiheuttaa imutehon pienentymistä ja meluisuuden huomattavan lisäyksen.

Kieltäydytään siten kaikesta vastuusta kyseisessä tapauksessa.

! Käytä mahdollisimman lyhyttä putkea.

! Käytä putkea, jossa on mahdollisimman vähän mutkia (max taivutus: 90°)

! Älä tee suuria muutoksia putkiston alueella.



Suodatinversio

Suodatetusta ilmasta poistuu rasva ja pahat hajut ennen kuin se palautuu takaisin huoneistoon. Kun tuuletinta käytetään tässä toimintamallissa, siihen on asennettava aktiivihiiilisäsuodatinjärjestelmä.

Asennus

Lieden keittotason tukipinnan ja keittiötuulettimen alimman osan välinen minimietäisyys on oltava vähintään 50cm sähköliesien osalta ja 65cm kaasu- ja sekalesien osalta.

Jos kaasulieden käyttöohjeissa vaaditaan suurempi etäisyys, on se otettava huomioon.



Sähkölitiäntä

Verkon jännitteen on oltava sama kuin tuulettimen sisäpuolella olevassa tyypikilvessä ilmoitettu jännite. Jos laitteessa on pistoke, liitä tuuletin voimassaolevien normien mukaiseen pistorasiaan, joka sijaitsee sellaisessa paikassa, että siihen pääsee käsiksi myös asennuksen jälkeen. Jos laitteessa ei ole pistoketta (suora liitos verkkoon) tai pistoke ei ole sellaisessa paikassa että siihen pääsee käsiksi myös asennuksen jälkeen, käytä normien mukaista kaksinapaista katkaisijaa, jolla varmistetaan että laite saadaan kokonaan irti sähköverkosta, jos ylijännite kategoria on III, asennussääntöjen mukaisesti.

Huomio! Tarkista aina, että verkkokaapeli on asennettu oikealla tavalla ennen kuin yhdistät tuulettimen sähköverkkoon ja tarkista että se toimii oikein.

Tuulettimessa on erityinen sähköjohto; jos johto rikkoutuu, pyydä uusi johto tekniseltä tuelta.

Asennus

Ennen asennuksen aloittamista:

- Tarkista että hankittu laite mahtuu sille varattuun paikkaan.
- Irrota aktiivihiiisuodatin/aktiivihiiisuodattimet jos ne kuuluvat varustukseen (katso myös niitä koskeva kappale). Se/ne asennetaan vain jos tuuletinta halutaan käyttää suodatinversiona.
- Tarkista, että tuulettimen sisällä ei ole (kuljetuksesta johtuen) pakkausmateriaalia (esimerkiksi ruuveja, takuupapereita tms sisältäviä kirjekuoria). Jos sellaisia on, ota ne pois ja säilytä ne.

Hyvin painava tuote, liesituulettimen siirtäminen ja asennus vaatii ainakin kaksi henkilöä.

Toiminta

Joihinkin malleihin kuuluu lisävarusteena kaukosäädin, jolla voidaan säädellä liesituulettimen tärkeimpiä toimintoja. Tarkistakaa jälleenmyyjältä tai valtuutetulta huoltoliikkeeltä omistamanne mallin soveltuvuus.

Ohjaustaulu seitsemällä painikkeella

Liesituulettimen toiminnon valitsemiseksi riittää painikkeen hipaisu.



Automaattinen toiminto (sensori), SNAP® kytkin



Valon ON/OFF Painike

Keittotason valot syttyvät tai sammuvat painamalla painiketta vähän aikaa. Paina pitkään valaistuksen sävyn säätämiseksi (vain tietyissä malleissa).



Intensiivisen nopeuden (imutehon) valitsin- kesto 5 minuuttia, minkä jälkeen laite palautuu keskinopeudelle (imuteholle) tai sammuu, jos ajastustoiminto on aktivoitu (ainoastaan kaukosäätimellä). Painike vilkkuu molemmissa tapauksissa nopeuden ajastuksen merkiksi.



Suuren nopeuden (imutehon) valitsin.

Painike vilkkuu, jos liesituulettimen sammutuksen ajastus on aktivoitu (ainoastaan kaukosäätimellä).



Keskinopeuden (imutehon) valitsin-

Painike vilkkuu, jos liesituulettimen sammutuksen ajastus on aktivoitu (ainoastaan kaukosäätimellä).



Matalan nopeuden (imutehon) valitsin – kun painike vilkkuu, rasvasuodatin on pestävä.

Painike vilkkuu, jos liesituulettimen sammutuksen ajastus on aktivoitu (ainoastaan kaukosäätimellä).



Moottorin OFF painike (stand by)

Suodattimien vaihtotarpeen hälytys

Liesituuletin ilmoittaa säännöllisin väliajoin suodattimien huollon tarpeesta.

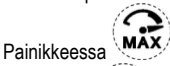

Painikkeessa palaa kiinteä valo: huolla rasvasuodatin



Painikkeen valo vilkkuu: huolla aktiivihiihsuodatin

Huomio: Suodattimien vaihtotarpeen hälytys on näkyvässä minuutin ajan liesituulettimen sammuttamisen jälkeen ja tämän ajan kuluessa suodattimien vaihdon aikaväli nollataan.

Vaihtotarpeen hälytyksen asetus alkutilaan:

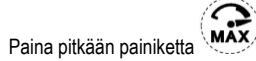

Paina pitkään painiketta

Aktiivihiihsuodattimen vaihtotarpeen hälytyksen aktivointi

Huomio: toiminto suoritetaan liesituulettimen ollessa sammutettuna.

Osoitin ei tavallisesti ole käytössä, paina pitkään



painiketta toiminnon aktivoimiseksi: painikkeeseen syttyy kiinteä valo.

Toiminnon saa pois päältä painamalla pitkään painiketta



: painikkeen valo alkaa vilkkua.

Automaattinen toiminto (sensori), SNAP® kytkin

Huomio! Liesituulettimen hyvä toiminta riippuu ”Automaattitoiminnan parametrien säätö” kappaleen ohjeista (katso aiheeseen liittyvä kappale)

Automaattitoiminta (sensori)



Paina painiketta . (keskimmäiseen LED-valoon

S) syttyy valkoinen valo).

Liesituuletin käynnistyy sopivalle nopeudelle riippuen ruoanlaitosta aiheutuneen höyryn määrästä, jonka liesituulettiimeen asennettu sensori on tunnistanut.

SNAP®:lla varustetun liesituulettimen automaattitoiminta



Paina painiketta (LED valoihin S) syttyy oranssi valo).

merkiksi siitä, että liesituuletin voi toimia automaattisesti SNAP®-kytkennällä

Huomio: SNAP® on lisäimuyksikkö, joka voi toimia yhdessä liesituulettimen kanssa. Lisätietoa asiasta saat SNAP®:n mukana tulevasta ohjekirjasta.

Liesituulettimen automaattitoiminta Elica-keittotason kanssa



Liesituulettimen toiminta riippuu myös Elica-keittotason käytöstä.



Paina painiketta (LED valoihin S) syttyy valkoinen valo) merkiksi siitä, että liesituuletin voi toimia

automaattisesti Elica-keittotason kanssa. Liesituulettimen toiminta riippuu tämän vuoksi myös Elica-keittotason toiminnasta.

Liesituulettimen automaattitoiminta SNAP®:n ja Elica-keittotason kanssa

Paina painiketta  (LED valoihin  syttyy oranssi valo) merkiksi siitä, että liesituuletin voi toimia automaattisesti keittotason kanssa ja SNAP® -kytkennällä.

Automaattitoiminnan parametrien säätö

Huomio: Kaikki alla olevat kalibrointiin, valintaan, säätöön ja loogiseen ohjaukseen liittyvät toimet voidaan tehdä liesituulettimen ollessa sammutettuna (OFF). Parametrien säätö tapahtuu säännöllisesti ja automaattisesti aina, kun liesituuletin liitetään sähköverkkoon (esimerkiksi ensimmäisen asennuksen yhteydessä tai sähkökatkoksen jälkeen) tai manuaalisesti.

Manuaalinen säätö

Manuaalinen säätö tehdään, kun Automaattinen toiminto ei toimi riittävän hyvin ja kun keittiön huoneilman laatu on normaali.

Manuaaliseen säätöön sisältyy:





- Liesituulettimen kalibrointi;
- Keittotason valinta (kaasu, induktio tai sähköinen).
- Liesituulettimen ja SNAP® -kytkennän looginen yhteys (jos laitteessa SNAP®)

Liesituulettimen kalibrointi

Paina pitkään painiketta , kaikki painikkeen LED-valot vilkkuvat merkiksi siitä, että kalibrointi on alkanut. Kalibrointi kestää noin 5 minuuttia.

Keittotason valinta (kaasu, induktio tai sähköinen)

Paina pitkään yhtäaikaaisesti painikkeitä

 ja  : painikkeet ,  ja 

alkavat vilkkua 5:n sekunnin ajan.

Tämän ajan kuluessa paina:

painiketta  kun kyseessä on kaasukeittotaso

painiketta  kun kyseessä on sähkökeittotaso

painiketta  kun kyseessä on induktiotaso
Valitun painikkeen valo palaa merkiksi valinnasta, 10 sekunnin kuluttua painike vilkkuu vähän aikaa merkiksi siitä, että tehty valinta on rekisteröity.

Looginen yhteys liesituulettimen ja SNAP®:n välillä (jos SNAP® käytössä).

Liesituulettimen ja SNAP® -kytkennän yhteys on automaattinen eikä vaadi minkäänlaisia asetuksia.

Ohjaustaulu seitsemällä painikkeella



Automaattinen toiminto (sensori) ja SNAP® kytkentä



Valon ON/OFF Painike

Keittotason valot syttyvät tai sammuvat painamalla painiketta vähän aikaa.

Valaistuksen sävyä voidaan säätää painamalla painiketta pitkään.



Suuren nopeuden (imutehon) valintapainike:

- ensimmäinen painallus

Intensiivisen nopeuden (imutehon)

Valintapainike:

- toinen painallus

Intensiivisen nopeuden (imutehon) kesto on 5 minuuttia, minkä jälkeen laite palaa Keskinopeuden (imutehon); painike vilkkuu.

Huomio: painamalla uudestaan laite palautuu suurelle nopeudelle (imuteholle).



Keskinopeuden (imutehon) valintapainike-



Matalan nopeuden (imutehon) valintapainike – kun painike vilkkuu, rasvasuodatin on pestävä.



Moottorin OFF painike (stand by)

Suodattimien vaihtotarpeen hälytysvalot

Liesituuletin ilmoittaa säännöllisin väliajoin suodattimien huollon tarpeesta.

Painike  palaa kiinteästi: huolla rasvasuodatin.

Painike  vilkkuu: huolla aktiivihiilisuodatin

Huomio: Suodattimien vaihtotarpeen hälytys on näkyvässä minuutin ajan liesituulettimen sammuttamisen jälkeen ja tämän ajan kuluessa suodattimien vaihdon aikaväli nollataan.

Vaihtotarpeen hälytyksen asetus alkutilaan

Premere a lungo il tasto



Aktiivihiihtisuodattimen vaihtotarpeen hälytyksen aktivointi

Huomio: toiminto suoritetaan liesituulettimen ollessa sammutettuna.

Osoitin ei tavallisesti ole käytössä, paina pitkään

painiketta  toiminnon aktivoimiseksi: painikkeeseen syttyy kiinteä valo.

Toiminnon saa pois päältä painamalla pitkään painiketta



: painikkeen valo alkaa vilkkua

Automaattinen toiminto (sensori), SNAP[®] kytkentä

Huomio! Liesituulettimen hyvä toiminta riippuu ” Automaattisen toiminnon parametrien säädöstä” (katso aiheeseen liittyvä kappale).

Automaattinen toiminto (sensori)

Paina painiketta  (painikkeeseen syttyy valkoinen valo).

Kaukosäädin

Huomio! Jotkut tämän kaukosäätimen toiminnot ovat aktivoitavissa vain tiettyjen liesikupumallien kanssa.

Kaukosäätimen liittäminen:

Paina pitkään **T2** + **T5** liesikuvun päällä olon ensimmäisen minuutin aikana. Tapahtunut liitäntä ilmoitetaan liesikuvussa.

Kaukosäätimen toimintojen kuvaus

- T1.** OFF-painike
- T2.** ON/OFF-painike ja hajavalon voimakkuuden säätö
- T3.** Imunopeuden (tehokkuus) ohjauspainike:
- T4.** Keittotason valon ON/OFF-painike
- T5.** Liesikuvun viivytetyn sammutuksen ON/OFF-painike
- T6.** Sensorin ON/OFF-painike.
- T7.** Suodattimen täyttymisen ilmoituksen nollauksen painike.
- L3.** Kaukosäätimen toiminnan merkivalo

Huom: saatavilla olevien toimintojen valitsemiseksi kosketa painikkeita painamalla kevyesti.

- T1.** OFF-painike
Paina liesikuvun sammuttamiseksi
- T2.** ON/OFF-painike ja hajavalon voimakkuuden säätö
Paina lyhyesti hajavalon syyttämiseksi tai sammuttamiseksi
Paina pidempään valon voimakkuuden säätämiseksi.
Huom: Hajavalaisuus on saatavilla vain joissakin malleissa.
- T3.** Imunopeuden (tehokkuus) ohjauspainike
Kosketa painiketta lähemällä mistä kohdasta tahansa ja siirtymällä kiertäen myötäpäivään tai vastapäivään imunopeuden lisäämiseksi tai vähentämiseksi.
Painike on jaettu useampaan osioon. Haluttu nopeus voidaan valita painamalla suoraan vastaavaa osiota seuraavalla tavalla:
T3a: Nopeus 1 (matala imunopeus)
T3b: Nopeus 2 (imun keskinopeus)
T3c: Nopeus 3 (korkea imunopeus)
T3d: Nopeus 4 (tehokas imu)
- T4.** Keittotason valon ON/OFF-painike
Paina keittotason valaistuksen syyttämiseksi tai sammuttamiseksi.
- T5.** Liesikuvun viivytetyn sammutuksen ON/OFF-painike.
Paina liesikuvun viivytetyn sammutuksen säätämiseksi sen hetkisen imunopeuden perusteella (tehokkuus):
Nopeus 1 (matala imunopeus): 20 minuuttia
Nopeus 2 (imun keskinopeus): 15 minuuttia
Nopeus 3 (korkea imunopeus): 10 minuuttia
- T6.** Sensorin ON/OFF-painike.
Pidä painettuna pitkään imun hallinnan automaattitilan sensorin toimintatilan kytkemiseksi päälle/pois kytkemiseksi.
Huom: Sensori on saatavilla vain joissakin malleissa.
- T7.** Suodattimen täyttymisen ilmoituksen nollauksen painike.

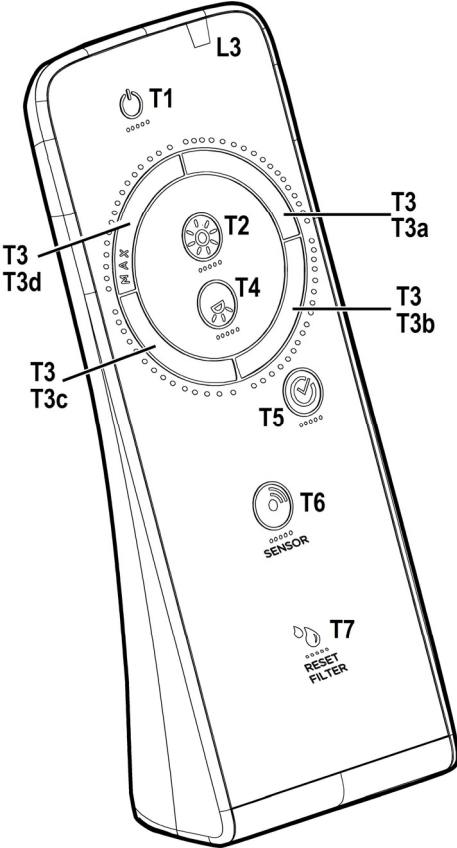

Kaukosäätimen huolto

Kaukosäätimen puhdistus:

Kaukosäädin puhdistetaan pehmeällä kankaalla ja neutraalilla hankaamattomalla pesuaineella

Paristojen vaihto:

- Avaa paristokotelo.
- Vaihda kulunut paristo kolmeen uuteen 1,5 V tyypin AAA paristoon.
Noudata paristokotelon napojen suuntia uuden pariston asettamisessa!
- Sulje paristotila.

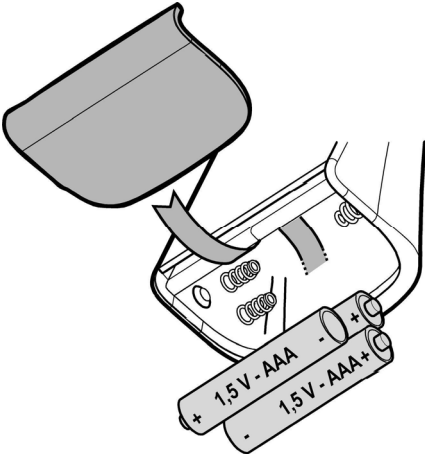

Akkujen hävittäminen

Akut on hävitettävä kussakin maassa voimassaolevien määräysten ja lakien mukaisesti. Akkuja ei saa hävittää normaali-jätteen mukana.

Akut on hävitettävä turvallisesti.

Ympäristönsuojelua, akkujen kierrätystä ja hävitystä koskevaa tietoa saa jätteenkäsittelylaitoksilta.

Huolto

Puhdistus

Puhdistusta varten käytä **YKSINOMAAN** neutraaleihin pesuaineisiin kostutettua liinaa. **ÄLÄ KÄYTÄ PUHDISTUKSESSA TYÖKALUJA TAI VÄLINEITÄ!**

Vältä hankaavien tuotteiden käyttöä. **ÄLÄ KÄYTÄ ALKOHOLIA!**

Rasvasuodatin

Kuva. 11-12-24-25

Se pidättää ruuanlaitosta syntyvät rasvahiukkasat.

Rasvasuodatin on puhdistettava kerran kuukaudessa (tai kun suodattimien kyllästyksen merkkijärjestelmä ilmoittaa puhdistuksen tarpeesta – jos laitteessa on tämä järjestelmä), miedolla pesuaineella, käsin tai astianpesukoneessa alhaisella lämpötilalla ja lyhyellä pesuohjelmalla.

Metallinen rasvasuodatin voi haalistua astianpesukoneessa, mutta tämä ei vaikuta sen suodatustehoon millään tavalla.

Rasvasuodatin irrotetaan vetämällä jousikahvasta.

Hiilisuodatin (ainoastaan suodatinversiossa)

Kuva 23

Imee ruuanlaitosta aiheutuvat epämiellyttävät hajut.

Hiilisuodatin voidaan pestä kahden kuukauden välein (tai kun suodattimien kyllästyksen merkkijärjestelmä- jos laitteessa on sellainen - ilmoittaa puhdistuksen tarpeesta) lämpimällä vedellä ja sopivalla pesuaineella tai astianpesukoneessa 65°C lämpötilalla (astianpesukoneessa koko pesuohjelmalla, älä laita samaan pesuun astioita).

Poista ylimääräinen vesi vahingoittamatta suodatinta ja laita se kuivumaan 100°C uuniin 10 minuutin ajaksi.

Vaihda levy 3 vuoden välein ja aina kun kangas on rikkoutunut.

Lamppujen vaihto

Tuulettimessa on LED teknologiaan perustuva valaistusjärjestelmä.

LED valot takaavat parhaan mahdollisen valaistuksen, lamppujen kesto on 10 kertaa parempi kuin perinteisten lamppujen ja niiden avulla säästetään 90% energiaa.

Ota yhteys tekniseen tukeen kun lamput on vaihdettava.

Instruksjonene i denne håndboken må følges nøye. Produsenten fraskriver seg ethvert ansvar for eventuelle uhell, skader eller brann på apparatet som skyldes at bruksanvisningen i denne håndboken ikke har blitt overholdt. Ventilatoren er ment for avtrekk av røyk og damp fra matlaging og er kun til husholdningsbruk.

Ventilatorhetten kan se annerledes ut enn det som vises på tegningene i denne håndboken. Bruksanvisningen, vedlikehold og installasjon forblir allikevel de samme.

! Det er viktig å oppbevare denne håndboken for å kunne konsultere den i ethvert øyeblikk. Ved salg, overdragelse eller flytting av produktet, må man forsikre seg om at den følger med.

! Les bruksanvisningen nøye: den inneholder viktige informasjonen om installasjon, bruk og sikkerhet.

! Ikke utfør elektriske eller mekaniske endringer på produktet eller på avtrekksrørene.

! Før man fortsetter med installasjon av apparatet, skal man undersøke at ingen komponenter er skadet. Hvis det skulle være skade på komponentene, skal man ta kontakt med forhandleren og ikke fortsette med installasjonen.

MERK: De delene som er merket med symbolet "(*)" er ekstratstyr som kun leveres med noen modeller, eller er deler som ikke leveres, men må anskaffes separat.

Advarsel

Før det utføres et hvilket som helst vedlikehold eller rengjøring må hetten kobles fra strømmen, enten ved å dra ut støpselet eller ved å kutte strømmen i hele huset.

Bruk alltid arbeidshansker under hele installasjonen og når det utføres vedlikehold.

Dette apparatet kan benyttes av barn fra 8 år og oppover og av personer med svekkede fysiske, følelsesmessige eller mentale egenskaper, eller manglende erfaring og kjennskap, hvis de overvåkes eller hvis de er opplært til å ta apparatet i bruk på en sikker måte og er informert om tilhørende farer.

Pass på at barn ikke leker med apparatet.

Rengjøring og vedlikehold må ikke utføres av barn, med mindre de overvåkes.

Rommet må være tilstrekkelig ventilert hvis hetten anvendes sammen med andre apparater som forbrenner gass eller annet brensel.

Hetten må rengjøres ofte både innvendig og utvendig (MINST EN GANG I MÅNED), ta hensyn til informasjonene skrevet i bruksanvisning og vedlikehold håndbok.

Manglende overholdelse av rengjøringsindikasjon samt som erstatning og rengjør av filter kan føre til brann fare.

Det er strengt forbudt å lage flambert mat under hetten.

Frie flammer kan skade filterne og medføre brann og må derfor alltid unngås.

Frityrsteking må overvåkes for å unngå at oljen blir for varm og antennes.

VÆR OPPMERKSOM: Hettens tilgjengelige deler kan bli varme når koketoppen er i drift.

Bruk kun samme type lyspære som indikeres i avsnittet vedlikehold/utbytting av lyspære i denne veiledningen når lyspæren skal byttes ut.

Vær oppmerksom! Ikke kobl apparatet til strømmettet før installasjonen er helt ferdig.

Når det gjelder tekniske mål og sikkerhet for røykuttak, følg nøye alle lokale forskrifter og regler.

Oppsugd luft må ikke føres inn i et rør som benyttes som uttak for apparater med gassforbrenning eller annen brensel.

Ikke bruk hetten uten lyspære eller med feilmontert lyspære, da det finnes fare for elektriske støt.

Ikke bruk hetten med feilmontert rist!

Hetten må ALDRI brukes som støtteflate, med mindre dette er uttrykkelig indikert.

Bruk kun de festeskruene som leveres sammen med apparatet for å utføre installasjonen eller, hvis de ikke utleveres, kjøp riktige skruer. Bruk riktig lengde på skruene som er oppført i Installasjonsveiledningen. Vennligst ta kontakt med et autorisert servicesenter eller lignende kvalifisert personell hvis man er i tvil.

VÆR OPPMERKSOM! Manglende installasjon av skruer og festeordninger i samsvar med disse instruksjonene kan føre til elektriske farer.

Dette apparatet er merket i konformitet med EU-direktivet

2012/19/EC, Waste Electrical and Electronic Equipment (WEEE). Ved å forsikre seg om at dette produktet kasseres forskriftsmessig, bidrar brukeren med å forebygge mulige negative miljø- og helsekonsekvenser.



Symbolet  på produktet eller på papirer som følger med viser at dette produktet ikke må behandles som vanlig husholdningsavfall, men må leveres til et egnet gjenvinningscenter for elektrisk og elektronisk avfall. Produktet må kasseres i henhold til lokale normer for kassering av avfall. For videre informasjon om behandling, gjenvinning og resirkulering av dette produktet kan du kontakte egnet lokalt kontor, renovasjonskontoret for husholdningsavfall eller butikken hvor du kjøpte produktet.

Apparatet er utformet, testet og produsert i henhold til:

- Sikkerhet: EN/IEC 60335-1; EN/IEC 60335-2-31, EN/IEC 62233.
- Kapasitet: EN/IEC 61591; ISO 5167-1; ISO 5167-3; ISO 5168; EN/IEC 60704-1; EN/IEC 60704-2-13; EN/IEC 60704-3; ISO 3741; EN 50564; IEC 62301.
- Elektromagnetisk kompatibilitet EMC: EN 55014-1; CISPR 14-1; EN 55014-2; CISPR 14-2; EN/IEC 61000-3-2; EN/IEC 61000-3-3.

Forslag til riktig bruk for å redusere miljøpåvirkning: Skru På ventilatorhetten på minimum hastighet når du starter matlagingen og lå den holdes i gang i noen minutter etter at matlagingen er ferdig. Øk hastigheten kun ved store mengder røyk og damp og bruk boost-hastighet(er) kun i ekstreme situasjoner. Skift ut kullfilter når det er nødvendig for å opprettholde optimal effektivitet for odørreduksjon. Rengjør fettfilter når det er nødvendig for å opprettholde optimal effektivitet for fettfilter. Bruk maksimum diameter på kanalsystemet som er angitt i denne bruksanvisningen for å optimalisere effektivitet og minimere støy.

Bruksmåte

Ventilatorhetten er laget for å brukes med direkte avtrekk der avtrekksluften føres ut i friluft, eller med resirkulering av avtrekksluften.



Direkte avtrekk

Dampene føres ut i friluft gjennom et avløpsrør som er festet til koblingsflensen.

Diameteren i avløpsrøret må tilsvare diameteren på tilslutningsringen.

Bemerk! Avløpsrøret er ikke medlevert, men må kjøpes separat.

Hvis ventilatoren er utstyrt med kullfiltere, må disse fjernes.

Koble ventilatoren til rør og avtrekksåpning i veggen med en diameter tilsvarende luftuttaket (koblingsflensen).

Bruk av rør og avtrekksåpning på veggen med en mindre diameter, vil medføre en minskning i avtrekksytelsene og en drastisk økning av støyen.

Ethvert ansvar gjeldende dette fraskrives derfor.

- ! Bruk et så kort rør som mulig.
- ! Bruk et rør med færrest mulig vinkler (vinkelen må aldri være skarpere enn 90°).
- ! Unngå drastiske endringer i rørets tverrsnitt.



Resirkulering av luften

Luften som suges opp blir renses, og fett og lukter fjernes før den føres tilbake i rommet. Hvis man vil bruke ventilatoren i denne versjonen, er det nødvendig å installere et ekstra filtersystem basert på aktivt kull.

Installasjon

Minimumsavstanden mellom koketoppen og undersiden av kjøkkenventilatoren må ikke være på mindre enn 50cm når det gjelder elektriske kokeplater og 65cm når det gjelder gassbluss og kombinerte koketopper.

Dersom bruksanvisningen for et gasskokeapparat opererer med en større avstand, må denne overholdes.



Elektrisk tilslutning

Nettspenningen må være i samsvar med den elektriske spenningen som angis på typeskiltet inne i ventilatoren. Hvis det følger med støpsel, kobles ventilatoren til en lett tilgjengelig stikkontakt som er godkjent i henhold til gjeldende normer. Stikkontakten må være lett tilgjengelig også etter installasjonen. Hvis det ikke følger med støpsel (direkte kobling til strømmettet), eller stikkontakten selv etter installasjonen ikke er lett tilgjengelig, må man sette på en godkjent topolet bryter som garanterer fullstendig frakobling fra strømmettet i situasjonene som oppstår i kategorien overspenning III, i henhold til installasjonsreglene.

Merk! Før man kobler ventilatorens strømkrets til strømmettet og fastslår at alt fungerer korrekt, må man alltid kontrollere at strømledningen er korrekt montert.

Ventilatoren har en spesiell strømledning; dersom denne skades, skal man henvende seg til kundeassistansen for kjøp av en ny.

Montering

Før installasjonen:

- Kontroller at produktet har passe størrelse i forhold til plassen du har valgt å installere det på.
- Ta vekk det aktive kullfilteret/de aktive kullfilterne dersom ventilatoren er utstyrt med dette/disse. (se også tilhørende paragraf). Dette/disse gjenmonteres bare om man vil bruke ventilatoren med resirkulering av luften.
- Kontroller at det ikke ligger igjen tilbehørsutstyr (f.eks. poser med skruer, garantipapir, o.s.v.) inne i ventilatorhetten etter transporten. Ta det i så fall ut og ta vare på det.

Dette produktet er svært tungt. Flytting og installasjon av kjøkkenventilatoren må derfor utføres av to eller flere personer.

Funksjon

For noen av modellene er en fjernkontroll tilgjengelig som tilleggskontroll. Med denne kan man kontrollere ventilatorens hovedfunksjoner.

Sjekk med selger eller autorisert servicesenter om din modell er egnet.

Kontrollpanel med 7 knapper

For å velge ventilatorens funksjoner holder det å gå gjennom kommandoene.



Automatisert igangkjøring (sensor), tilkobling med SNAP®



ON/OFF-knapp lys

Trykk raskt for å slå på eller av belysningen til komfyrtoppen.

Langt trykk for å justere fargetonen av lys (kun på enkelte modeller).



Valgknapp for intensiv hastighet (sugekraft) - varer i 5 minutter før den går tilbake til middels hastighet (sugekraft), eller slår seg av, dersom avslåing av ventilatoren etter etterløpsti er aktivert (kun med fjernkontroll).

Knappen vil i begge tilfeller blinke for å indikere hastighetens tidsmåling.



Valgknapp for høy hastighet (sugekraft)

Knappen blinker dersom automatisk avslåing av ventilatoren med tidsinnstilt etterløpsti har blitt aktivert (kun med fjernkontroll).



Valgknapp for middels hastighet (sugekraft)

Knappen blinker dersom automatisk avslåing av ventilatoren med tidsinnstilt etterløpsti har blitt aktivert (kun med fjernkontroll).



Valgknapp for lav hastighet (sugekraft) - når den blinker indikerer det et behov for å rengjøre fettfilteret.

Knappen blinker dersom automatisk avslåing av ventilatoren med tidsinnstilt etterløpsti har blitt aktivert (kun med fjernkontroll).



OFF-knapp motor (ventemodus)

Indikatorer for metning av filtre

Med jevne mellomrom vil ventilatoren signalisere et behov for vedlikehold av filterene.



Lyser tasten  med et konstant lys: utfør vedlikehold av fettfilterene.



Lyser tasten  med et blinkende lys: utfør vedlikehold av det aktive kullfilteret

Merknad: Signalet for metning av filterene er synlig i inntil ett minutt etter slukking av ventilatoren. Tilbakestilling av metningsindikatorene skal utføres innen denne tidsperioden.

Tilbakestilling av indikatorer for metning av filtre:



Trykk lenge på tasten 

Aktivering av indikator for metning av aktivt kullfilter

Merknad: denne operasjonen skal utføres med avslått ventilator.

Denne indikatoren er vanligvis deaktivert, trykk lenge på



tast  for å aktivere funksjonen: tasten vil lyse med et konstant lys.



For å deaktivere funksjonen, trykk lenge på tast  : tasten vil lyse med et blinkende lys.

Automatisert igangkjøring (sensor), tilkobling med SNAP®

Advarsel! God funksjon av ventilatoren avhenger av "Regulering av parametrene for automatisk drift" (se tilhørende avsnitt)

Automatisk drift (sensor)





Trykk på tast  (den midterste LED-lampen vil lyse hvitt).

Ventilatoren slår seg på i den best egnede hastigheten, basert på stekosen registrert av sensoren på ventilatoren.



Automatisk drift av ventilatoren med SNAP®



Trykk på tast  (LED-lampene  vil lyse oransje) for å indikere at ventilatoren er i stand til å fungere automatisk med SNAP®

Merknad: SNAP® er en ekstra innsugingsenhet som er i stand til å fungere sammen med ventilatoren. For ytterligere informasjon, konsulter brukerveiledningen som ble levert sammen med SNAP®

Automatisk drift av ventilatoren med komfyrtopp Elica

Ventilatorens utførelse avhenger også av bruken av komfyrtoppen Elica.

Trykk på tast  (LED-lampene  vil lyse hvitt) for å indikere at ventilatoren er i stand til å fungere automatisk sammen med komfyrtoppen Elica. Ventilatorens utførelse avhenger dermed også av bruken av komfyrtoppen Elica.

Automatisk drift av ventilatoren med SNAP® og komfyrtopp Elica

Trykk på tast  (LED-lampene  vil lyse oransje) for å indikere at ventilatoren er i stand til å fungere automatisk med komfyrtopp og med SNAP®

Regulering av parametrene for automatisk drift

Merknad: Alle operasjoner som involverer kalibrering, valg, regulering og logisk tilkobling som beskrevet nedenfor, er kun gjennomførbare med avslått ventilator (OFF).

Regulering av parametrene foregår vanligvis **automatisk** hver gang ventilatoren blir tilkoblet det strømmettet på nytt (f.eks. ved første installasjon eller etter et strømbrudd) eller **manuelt**.

Manuell regulering

Skal utføres når man oppdager utilstrekkelig funksjon av den automatiske driften. Reguleringen utføres når det er et normalt miljø på kjøkkenet.





Den manuelle reguleringen innebærer:

- Kalibrering av ventilatoren:
- Valg av komfyrtopp (gass – induksjon eller elektrisk)
- Logisk tilkobling mellom ventilator og SNAP® (hvis man har SNAP®).

Kalibrering av ventilatoren

Trykk lenge på tast , og alle tastenes LED-lamper vil blinke for å indikere at kalibreringen har startet. Kalibreringsprosessen tar omtrent 5 minutter.

Valg av komfyrtopp (gass – induksjon eller elektrisk)

Trykk lenge og samtidig på tastene  og  : tastene ,  og  og de vil begynne å blinke i 5 sekunder. **Innen denne tidsperioden trykk:**

tast  ved gass-komfyrtopp

tast  ved elektrisk komfyrtopp

tast  ved induksjonstopp
Den valgte tasten forblir opplyst for å indikere det utførte valget. Etter 10 sekunder blinker tasten en kort periode for å indikere at det utførte valget har blitt registrert.

Logisk tilkobling mellom ventilatoren og SNAP® (hvis SNAP® er tilgjengelig).

Tilkobling mellom ventilatoren og SNAP® er automatisk. Det er ikke nødvendig å utføre ytterligere innstillinger.

Kontrollpanel med 6 knapper



Automatisk virkning (sensor) og tilkobling med SNAP®



Knapp ON/OFF lys

Trykk for kort tid for å slå på eller av lyset på komfyr høyde.
Trykk lenge for å velge lys hastighet.



Knapp for å velge hastighet (oppsuging styrke) høyt:
- første trykk

Knapp for å velge hastighet (oppsuging styrke) intensiv:
- andre trykk
Hastighet (oppsuging styrke) intensiv har en varighet på 5 minutter etter det så vil hetten hende tilbake til hastighet (oppsuging styrke) medium; knappen vil blinke.
Obs: ved å trykke gjentatte ganger vender hastighet tilbake (oppsuging styrke) høyt.



Knapp for å velge hastighet (oppsuging styrke) medium-



Knapp for å velge hastighet (oppsuging styrke) lav – når den blinker vises det behov om å vaske fett filteret.



Knapp OFF motor (stand by)

Viser av oppfylt filter

Med gjennomsnitte tids periode vil hetten vise behov for vedlikehold av filter.

Knappen  med fast lys på: utfør vedlikehold av grass-filter.

Knappen  med blinkede lys: utfør vedlikehold av aktiv-karbon filteret

Obs: Viseren av oppfyllelse av filter er synlig innen første minutt etter at hetten er slått av, innen denne tid må det trykkes på "reset" av oppfylt filter viser knapp.

Reset av viseren av oppfylt filter:

Trykk lenge knappen 

Aktiver viseren af oppfylt aktiv-karbon filter

Obs: denne operasjonen må fullføres med hetten avslått. Denne viseren er vanligvis deaktivert, trykk knappen

 lenge for å aktivere funksjonen: knappen lyser opp med fast lys.

For å deaktivere funksjonen, trykk knappen  lenge: knappen vil lyse med blinkede hastighet.

Automatisk funksjon (sensor), tilkobling med SNAP®

Appmerksom! Korrekt virking av hetten er avhengig av "*Regulering av parameter for automatisk virkning*" (se tilsvarende kapittel)

Automatisk funksjon (sensor)

Trykk knappen  (knappen slår seg på med hvit farge). Hetten vil slå seg på med den mest lav og tilpasset hastighet i samsvar med sensor følsomhet som er installert i hetten.

Fjernkontroll

Merk! Enkelte funksjoner på denne fjernkontrollen kan kun aktiveres med enkelte ventilatormodeller.

Programmere fjernkontrollen:

Trykk lenge på **T2 + T5** innen det første minuttet med forsyning av ventilatorhetten. Utført tilslutning vil være synlig på ventilatorhette.

Beskrivelse av funksjonene på fjernkontroll

- T1.** OFF-knapp
- T2.** ON/OFF-knapp og justering av intensiteten på dempet lys
- T3.** Kontrollknapp for sugehastighet (effekt):
- T4.** ON/OFF-knapp lys på platetopp
- T5.** ON/OFF-knapp for forsinket avslåing av ventilatorhette
- T6.** ON/OFF-knapp sensor
- T7.** Tilbakestillingsknapp signalering av filtermetning
- L3.** Indikatorlampe for funksjon av fjernkontroll

Merknad: berøre knappene med et lett trykk for å velge funksjonene som er tilgjengelige.

- T1.** OFF-knapp
Trykk for å slå av ventilatorhetten
- T2.** ON/OFF-knapp og justering av intensiteten på dempet lys
Trykk en kort stund for å slå på eller av den dempede belysningen
Trykk lengre for å justere intensiteten.
Merknad: Dempet belysning er kun tilgjengelig på noen modeller.
- T3.** Kontrollknapp for sugehastighet (effekt)
Berøre knappene med start fra en hvilken som helst posisjon og utføre en roterende bevegelse med klokken eller mot klokken for å øke eller redusere sugehastigheten.
Knappen er inndelt i flere sektorer, man kan velge ønsket hastighet ved å trykke direkte på respektive sektorer:
T3a: Hastighet 1 (lav sugekraft)
T3b: Hastighet 2 (middels sugekraft)
T3c: Hastighet 3 (høy sugekraft)
T3d: Hastighet 4 (intensiv sugekraft)
- T4.** ON/OFF-knapp for lys på platetopp
Trykk for å slå på eller av belysningen på platetoppen.
- T5.** ON/OFF-knapp for forsinket avslåing av ventilatorhette
Trykk for å programmere forsinket avslåing av ventilatorhetten ut fra pågående aktiv sugehastighet (effekt):
Hastighet 1 (lav sugekraft): 20 minutter
Hastighet 2 (middels sugekraft): 15 minutter
Hastighet 3 (høy sugekraft): 10 minutter
- T6.** ON/OFF-knapp sensor
Trykk lengre for å aktivere/deaktivere sensor-modus som muliggjør automatisk styring av sugekraften.
Merknad: Sensor er kun tilgjengelig på noen modeller.
- T7.** Tilbakestillingsknapp signalering av filtermetning

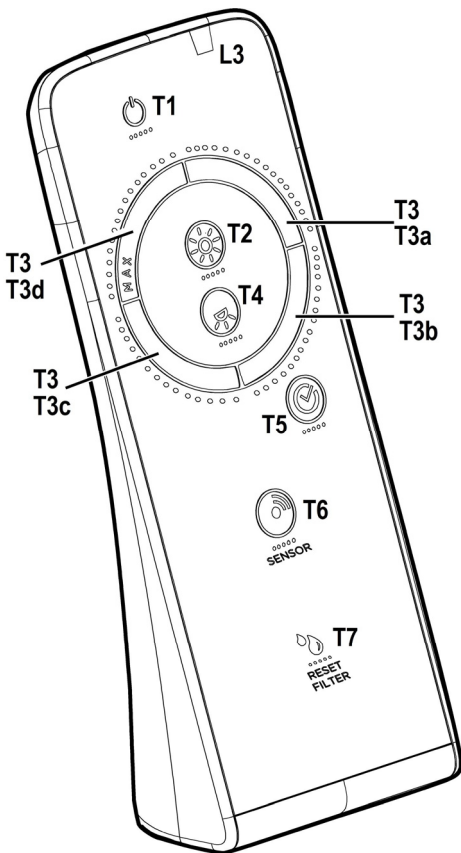

Vedlikehold av fjernkontrollen

Rengjøring av fjernkontrollen:

Rengjør fjernkontrollen med en myk klut og et nøytralt rensmiddel som ikke inneholder slipeoffer.

Utskifting av batteriet:

- Åpne batterirommet.
- Skifte ut oppbrukte batterier med 3 nye batterier 1,5 V av typen AAA.
Sett inn det nye batteriet i henhold til polariteten angitt i batterirommet!
- Sett på batteridekselet igjen.

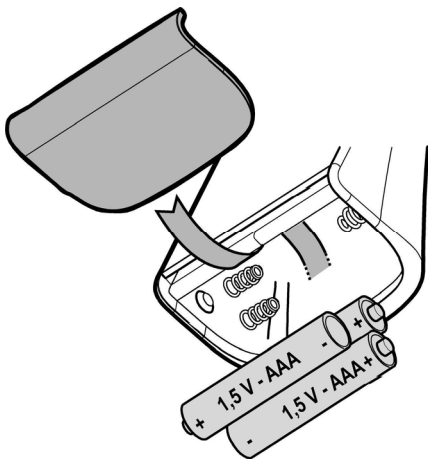

Kassering av batteriene

Batteriene må kasseres i henhold til nasjonale lover og forskrifter. De brukte batteriene må ikke kastes sammen med vanlig husholdningsavfall.

Batteriene må kastes på en sikker måte.

For videre informasjon om miljøbeskyttelse, resirkulering og kassering av batteriene, kan du kontakte kontoret for gjenvinning av avfall.

Vedlikehold

Rengjøring

Til rengjøring skal det **KUN** benyttes en klut fuktet med et nøytralt rengjøringsmiddel. **VERKTØY ELLER APPARATER SKAL IKKE BRUKES TIL RENGJØRING!**

Unngå bruk av slipende eller etsende produkter. **ALKOHOL SKAL IKKE BRUKES!**

Fettfilteret

Fig. 11-12-24-25

Fanger kokfettpartikler.

Dette må rengjøres en gang i måneden (eller når det elektroniske systemet viser at filteret er skittent – hvis din modell har denne funksjonen), med milde (ikke aggressive) rengjøringsmidler, for hånd eller i oppvaskmaskin ved lav temperatur og med kort syklus.

Ved vask i oppvaskmaskin kan fettfilteret i metall miste fargen, men dets filterkarakteristikk endres absolutt ikke.

For å demontere fettfilteret må man dra i fjærhåndtaket.

Kullfilter (kun med resirkulering av luften)

Fig. 23

Holder tilbake ubehagelige lukter fra matlaging.

Karbonfilteret kan vaskes annenhver måned (eller når det elektroniske systemet viser at filteret er skittent – hvis din modell har denne funksjonen) i varmt vann og med egnede rengjøringsmidler, eller i oppvaskmaskin ved 65°C (hvis man vasker det i oppvaskmaskin må det vaskes med full syklus uten annen oppvask i maskinen).

Vri ut overflødig vann uten å ødelegge filteret, og sett det deretter i stekeovnen ved 100°C i 10 minutter for å tørke det ordentlig.

Skift ut "madrassen" hvert 3. år og ellers hver gang stoffet er skadet.

Utskifting av lyspærer

Ventilatoren er utstyrt med et belysningsystem basert på LED-teknologi.

LED-lysene garanterer optimal belysning, har opptil 10 ganger lengre varighet enn tradisjonelle lyspærer og tillater en strømsparing på 90 %.

Henvend deg til teknisk service når LED-pærene skal skiftes ut.

Overhold venligst alle instruktioner i denne vejledning. Fabrikanten frasiger sig ethvert ansvar for eventuelle fejl, skader eller brande forårsaget af apparatet, men afledt af manglende overholdelse af instruktionerne i denne vejledning. Emhætten er beregnet til udsugning af røg og damp fra madlavning, og må kun benyttes til almindelig husholdning. **Emhætten kan have et andet udseende i forhold til modellen på tegningerne i denne vejledning. Vejledningen til brug, vedligeholdelse og installation er dog uændret.**

! Det er vigtigt at opbevare denne vejledning, så man får mulighed for at læse den senere. Ved viseresalg, overdragelse eller flytning skal man sørge for, at vejledningen følger emhætten.

! Læs instruktionerne omhyggeligt: der findes vigtige oplysninger om installation, brug og sikkerhed.

! Der må ikke udføres elektriske eller mekaniske ændringer på emhætten eller på udsliprørene.

! Undersøg at ingen komponenter er beskadiget, før apparatet installeres. Kontakt forhandleren og undlad at fortsætte med installationen, hvis der påvises beskadigelser.

Bemærk: Komponenter mærket med symbolet "(*)" er ekstraudstyr, der kun leveres til visse modeller, eller er ikke-leverede komponenter, som således skal købes særskilt.



Advarsler

Før deres foretages nogen form for indgreb i forbindelse med rengøring og vedligeholdelse skal forbindelsen til strømforsyningen afbrydes ved at trække stikket ud eller ved at slukke for boligens hovedafbryder.

For indgreb i forbindelse med installation og vedligeholdelse skal der bruges arbejdshandsker.

Apparatet må kun anvendes af børn under 8 år eller af personer med nedsatte fysiske eller mentale evner, eller som ikke har den nødvendige erfaring og kendskab til det, hvis de er under opsyn, eller såfremt de har modtaget de nødvendige anvisninger til sikker brug af apparatet og kender de dermed forbundne risici.

Det er nødvendigt at holde øje med, at

børnene ikke leger med opladeren.

Rengøring og vedligeholdelse må ikke udføres af børn uden opsyn.

Lokalet skal være udstyret med tilstrækkelig ventilation, hvis emhætten bruges samtidig med andre forbrændingsapparater, der drives af gas eller andre brændstoffer.

Emhætten skal rengøres med hyppige mellemrum, både indvendigt og udvendigt (MINDST EN GANG OM MÅNEDEN).

Overhold under alle omstændigheder anvisningerne i vedligeholdelsesvejledningen.

Manglende overholdelse af emhættens rengøringsforskrifter og af filtrens udskiftning og rengøring medfører fare for brand.

Det er strengt forbudt at tilberede mad under åben ild under emhætten.

Brug af åben ild er skadeligt for filtrene og kan medføre en brand, og det skal derfor for enhver pris undgås.

Friturestegning skal udføres under overvågning for at undgå, at olien overophedes og antændes.

PAS PÅ! Når kogepladen er i brug, kan emhættens tilgængelige dele blive meget varme.

Ved udskiftning af pæren må du kun anvendes den type lyspære, der er angivet i afsnittet om vedligeholdelse/udskiftning af pære i denne manual.

Pas på! Apparatet må ikke tilsluttes strømforsyningen, før installationen er helt fuldført.

Hvad angår de anviste tekniske og sikkerhedsmæssige forholdsregler til udledning af røg, skal du omhyggeligt overholde de lokale myndigheders forskrifter.

Den udsugede luft må ikke tilføres en skakt, der bruges til udledning af røg fra forbrændingsapparater, der fungerer med gas eller andre brændstoffer.

Du må ikke bruge eller efterlade emhætten uden korrekt monterede pærer for at undgå en risiko for elektrisk stød.

Brug aldrig emhætten uden en korrekt monteret rist!

Emhættens overflade må ALDRIG anvendes som afsætningsplade, med mindre dette er udtrykkeligt angivet.

Brug kun de medfølgende fastspændingsskruer til produktet i forbindelse med installationen eller – såfremt de ikke

medfølger – skal du indkøbe den korrekte type skruer. Brug skruer af korrekt længde, som anført i installationsvejledningen. I tvivlstilfælde bør du kontakte dit autoriserede servicecenter eller en kvalificeret tekniker.

PAS PÅ! Hvis der ikke monteres de skruer og fastspændingsanordninger som angivet i disse anvisninger, kan der opstå risiko for elektriske problemer.

Dette apparat er mærket i overensstemmelse med det Europæiske Direktiv 2012/19/EC, Waste Electrical and Electronic Equipment (WEEE).

Elektrisk og elektronisk udstyr indeholder materiale, komponenter og stoffer, der kan være skadelige for menneskers sundhed og for miljøet, hvis kasseret elektrisk og elektronisk udstyr ikke håndteres korrekt.

Elektrisk og elektronisk udstyr er mærket med nedenstående



overkrydsede skraldespand . Den symboliserer, at elektrisk og elektronisk udstyr ikke må bortskaffes sammen med usorteret husholdningsaffald, men indsamles særskilt.

Alle kommuner har etableret indsamlingsordninger, hvor elektrisk og elektronisk udstyr gratis kan afleveres af borgerne på genbrugsstationer og andre indsamlingssteder eller bliver afhentet direkte fra husholdningerne. Nærmere information kan fås hos kommunens tekniske forvaltning.

Produktet er designet, testet og produceret i henhold til:

- Sikkerhed: EN/IEC 60335-1; EN/IEC 60335-2-31, EN/IEC 62233.

- Kapacitet: EN/IEC 61591; ISO 5167-1; ISO 5167-3; ISO 5168; EN/IEC 60704-1; EN/IEC 60704-2-13; EN/IEC 60704-3; ISO 3741; EN 50564; IEC 62301.

- EMC: EN 55014-1; CISPR 14-1; EN 55014-2; CISPR 14-2; EN/IEC 61000-3-2; EN/IEC 61000-3-3. Forslag til korrekt anvendelse til reducere af miljøbelastning: Indstil ON på emhættens laveste hastighed, når du begynder at lave mad og sluk den først et par minutter efter endt madlavning. Forhøj kun hastigheden ved meget røg og damp. Anvend kun boost hastigheden i tilfælde, hvor det er nødvendigt. Udskift kulfilteret/kulfiltrene, når det er nødvendigt for at bibeholde udsugningseffektiviteten. Rens fedtfilteret/fedtfiltrene, når det er nødvendigt for at bibeholde filtereffektiviteten. Anvend det største kabelsystemdiameter til optimering af effektiviteten og til minimering af støj.

Brug

Emhætten er udviklet til brug i den sugende udgave med ekstern udledning eller i den filtrerende udgave med intern recirkulation.



Sugende udgave

Dampen ledes udenfor vha. et aftræksrør fastgjort til samleflangen.

Aftræksrørets diameter skal svare til diameteren på forbindelsesringen.

Obs! Udledningsrøret leveres ikke, og skal købes.

Hvis emhætten er udstyret med kulfilter, skal disse filtre fjernes.

Tilslut emhætten til aftræksrør og aftrækshullet i væggen, som skal have en diameter, der passer til luftudsugningen (studsfange).

Hvis rør og hul har en mindre diameter, forringes udsugningskapaciteten og støjen øges betydeligt.

Producenten fralægger sig ethvert ansvar i forbindelse hermed.

- ! Benyt et rør, der er så kort som muligt.

- ! Benyt et rør, der har så få kurver som muligt (max. vinkel på kurven: 90°).

- ! Undgå drastiske ændringer i rørets tværsnit.



Filtrerende udgave

Den indsugede luft affettes og lugten fjernes, før luften sendes tilbage i lokalet. For at benytte emhætten i denne udgave skal der monteres et supplerende filtreringssystem baseret på aktiv kul.

Installerings

Minimumsafstanden mellem kogevejrets støtteoverflade på komfuret og den nederste del af emhætten må ikke være under 50cm ved elektriske kogeplader, og ikke under 65cm ved gasblus eller komfurer med både gasblus og elektriske kogeplader.

Hvis gaskomfurets vejledning angiver en større afstand, skal dette overholdes.



Elektrisk tilslutning

Netspændingen skal svare til spændingen vist på typeskiltet internt i emhætten. Hvis emhætten er udstyret med et stik, skal emhætten tilsluttes en let tilgængelig stikkontakt, der er i overensstemmelse med de gældende standarder. Stikkontakten skal også være let tilgængelig efter installeringen. Hvis emhætten ikke er udstyret med et stik (direkte tilslutning til elnettet), eller hvis stikket ikke findes i et område, der også er let tilgængeligt efter installeringen, skal der monteres en topolet afbryderkontakt i overensstemmelse med standarderne, der sørger for fuld afbrydelse fra elnettet i tilfælde af forhold i overspændingskategori III, og i overensstemmelse med reglerne for elektriske installationer.

Obs! Undersøg altid, at netkablet er blevet monteret rigtigt, før emhættens kredsløb tilsluttes forsyningsnettet og der udføres kontrol af korrekt funktion.

Emhætten er udstyret med en speciel forsyningsledning; hvis denne ledning beskadiges, skal den bestilles hos den tekniske service.

Montering

Før installering:

- Undersøg at det købte produkt har passende dimensioner til det valgte installeringssted.

- Fjern det/de aktive kulfilter/kulfiltre, hvis de leveres med emhætten (læs også det relevante afsnit). Dette/disse filter/filtre skal kun genmonteres, hvis man ønsker at anvende emhætten i den filtrerende udgave.
- Sørg for, at der ikke (af transporthensyn) er tilbehør internt i emhætten (for eksempel poser med skruer, garantier etc.); hvis dette er tilfældet, skal det fjernes og opbevares.

Produkt med meget stor vægt, flytning og montering af emhætten skal foretages af mindst to eller flere personer.

Funktion

På visse modeller, er det muligt at få en fjernbetjening som ekstraudstyr, der er i stand til at styre emhættens hovedfunktioner.

Kontakt forhandleren eller det godkendte servicecenter for at kontrollere, at din model er kompatibel med fjernbetjeningen.

Styrepanel med 7 taster

For at vælge emhættens funktioner, behøver man kun at strejfe betjeningerne.



Automatisk funktion (sensor), tilslutning med SNAP®



ON/OFF lystast

Tryk kortvarigt for at tænde eller slukke for kogepladens belysning.

Tryk langvarigt for at jsutere lystonen (kun på visse modeller).



Tast til valg af hastighed (indsugningskraft) stærk - varighed 5 minutter, derefter vender den tilbage til middelhastighed (indsugningskraft), eller slukker, hvis den forsinkede slukning af emhætten er aktiveret (udelukkende med fjernbetjening).

Tasten blinker i begge tilfælde for at angive hastighedens tidsstyring.



Tast til valg af hastighed (indsugningskraft) høj.

Tasten blinker hvis den forsinkede slukning af emhætten er aktiveret (udelukkende med fjernbetjening).



Tast til valg af hastighed (indsugningskraft) middel-

Tasten blinker hvis den forsinkede slukning af emhætten er aktiveret (udelukkende med fjernbetjening).



Tast til valg af hastighed (indsugningskraft) lav – når den blinker,

betyder det, at det er nødvendigt at vaske fedtfilteret.

Tasten blinker hvis den forsinkede slukning af emhætten er aktiveret (udelukkende med fjernbetjening).



OFF motor tast (stand by)

Indikatorer af filtermætning

Med regelmæssige mellemrum, signalerer emhætten, at det er nødvendigt at vedligeholde filtrene.



Tasten er vedvarende tændt: Fedtfilteret skal vedligeholdes.



Tasten blinker: Det aktive kulfilter skal vedligeholdes

Bemærk: Signaleringen af filtrene mætning er synlig inden for det første minut, efter at emhætten er slukket. Nulstilling af mætningsindikatorerne skal udføres inden for dette tidsrum.

Nulstilling af indikatorerne til filtrene mætning:



Tryk langvarigt på tasten

Aktivering af indikatoren til mætning af det aktive kulfilter

Bemærk: Indgrebet udføres med slukket emhætte.

Indikatoren er sædvanligvis ikke aktiveret, tryk langvarigt



på tasten for at aktivere funktionen: Tasten tænder med vedvarende lys.

For at deaktivere funktionen, tryk langvarigt på tasten



: Tasten tænder og blinker.

Automatisk funktion (sensor), tilslutning med SNAP®

Advarsel! Emhættens korrekte drift er afhængig af "Justering af parametre til automatisk drift" (jf. den relevante paragraf)

Automatisk drift (føler)





Tryk på tasten (den midterste lysdiode tænder og lyser hvidt).

Emhætten tænder med den bedst egnede hastighed afhængigt af stegerøgene, som føleren indvendigt i emhætten detekterer.





Automatisk drift af emhætten med SNAP®

Tryk på tasten  (Lysdioderne  tænder og lyser med orangefarve) for at indikere, at emhætten er i stand til at fungere automatisk takket være anordningen SNAP®



Bemærk: SNAP® er en supplerende indsugningsenhed, der er i stand til at fungere sammen med emhætten. For yderligere oplysninger, se brugervejledningen leveret sammen med SNAP®

Automatisk drift af emhætten sammen med Elica kogepladen

Emhættens drift er også afhængig af brug sammen med Elica kogepladen.

Tryk på tasten  (Lysdioderne  tænder og lyser hvidt) for at indikere, at emhætten er i stand til at fungere automatisk sammen med Elica kogepladen. Emhættens drift er derfor også afhængig af brug sammen med Elica kogepladen

Automatisk drift af emhætten med SNAP® sammen med Elica kogepladen

Tryk på tasten  (Lysdioderne  tænder og lyser med orange farve) for at indikere, at emhætten er i stand til at fungere automatisk sammen med kogepladen og med anordningen SNAP®

Justering af parametre til automatisk drift

Bemærk: Alle de understående indgreb til kalibrering, valg, justering og logisk forbindelse er mulige med slukket emhætte (OFF).

Justering af parametrene sker **automatisk** hver gang emhætten igen tilsluttes elforsyningen (f.eks ved første installation eller efter strømsvigt), eller **manuelt**.

Manuel justering

Udføres hvis den automatiske drift ikke fungerer korrekt, og indgrebet gennemføres når der i køkkenet er normale miljøforhold.

Den manuelle justering indbefatter:





- Kalibrering af emhætten:
- Valg af kogeplade.
- Logisk forbindelse mellem emhætten og anordningen SNAP® (hvis SNAP® er tilgængelig).

Kalibrering af emhætten

Tryk langvarigt på tasten  alle tastens lysdioder blinker for at indikere, at kalibreringen er startet. Kalibreringsprocessen varer i 5 minutter ca.

Valg af kogeplade

Tryk langvarigt samtidig på tasterne

 og 
tasterne ,  og  begynder at blinke i 5 sekunder.

Før dette tidsrum er gået tryk på:

Tasten  i tilfælde af gaskogeplade

Tasten  i tilfælde af elektrisk kogeplade

Tasten  i tilfælde af induktionskogeplade
Den valgte tast vedbliver tændt for at indikere at valget er foretaget. Efter 10 sekunder blinker tasten kortvarigt for at indikere, at det udførte valg er blevet gemt.

Logisk forbindelse mellem emhætte og anordningen SNAP® (hvis SNAP® er tilgængelig).

Forbindelsen mellem emhætten og SNAP® er automatisk. Der er ikke brug for yderligere justeringer.

Styrepanel med 6 taster



Automatisk drift (føler) og forbindelse med SNAP®



ON/OFF ljustast

Tryk kortvarigt for at tænde eller slukke kogepladens belysning.

Tryk langvarigt for at justere lysstyrken.



Tast til valg af hastigheden (indsugningskraft) høj:

- Første tryk

Tast til valg af hastigheden (indsugningskraft) stærk:

- Andet tryk

Den stærke hastighed (indsugningskraft) varer i 5 minutter, derefter vender den tilbage til middel hastighed (indsugningskraft); tasten blinker.

Bemærk: Når tasten trykkes ned igen, vender man tilbage til den høje hastighed (indsugningskraft).



Tast til valg af hastighed (indsugningskraft) middel-



Tast til valg af hastighed (indsugningskraft) lav – når den blinker, betyder det, at det er

nødvendigt at vaske fedtfilteret.



OFF motor tast (stand by)

Indikatorer af filtermætning

Med regelmæssige mellemrum, signalerer emhætten, at det er nødvendigt at vedligeholde filtrene.

Tasten  er vedvarende tændt: Fedtfilteret skal vedligeholdes.

Tasten  blinker: Det aktive kulfilter skal vedligeholdes

Bemærk: Signaleringen af filtrene mætning er synlig inden for det første minut, efter at emhætten er slukket. Nulstilling af mætningsindikatorerne skal udføres inden for dette tidsrum.

Nulstilling af indikatorerne til filtrene mætning:

Tryk langvarigt på tasten 

Aktivering af indikatoren til mætning af det aktive kulfilter

Bemærk: Indgrebet udføres med slukket emhætte.

Indikatoren er sædvanligvis ikke aktiveret, tryk langvarigt

på tasten 

for at aktivere funktionen: Tasten tænder med vedvarende lys.

For at deaktivere funktionen, tryk langvarigt på tasten

: Tasten tænder og blinker.

Automatisk drift (føler) SNAP® tilslutning

Advarsel! Emhættens korrekte drift er afhængig af "Justering af parametre til automatisk drift" (jf. det relevante afsnit)

Automatisk drift (føler)

Tryk på tasten  (tasten tænder og lyser hvidt).

Emhætten tænder med den bedst egnede hastighed afhængigt af stegerøgene, som føleren indvendigt i emhætten detekterer.

Automatisk drift af kappen med SNAP®

Tryk på tasten  (tasten tænder og lyser med orange farve for at indikere, at emhætten er i stand til at fungere automatisk ved brug af anordningen SNAP®).

Bemærk: SNAP® er en supplerende indsugningsenhed, der er i stand til at fungere sammen med emhætten. For yderligere oplysninger, se brugervejledningen leveret sammen med SNAP®

Justering af parametre til automatisk drift

Bemærk: Alle de understående indgreb til kalibrering, valg, justering og logisk forbindelse er mulige med slukket emhætte (OFF).

Justering af parametrene sker **automatisk** hver gang emhætten igen tilsluttes elforsyningen (f.eks. ved første installation eller efter strømsvigt), eller **manuelt**.

Manuel justering

Udføres hvis den automatiske drift ikke fungerer korrekt, og indgrebet gennemføres når der i køkkenet er normale miljøforhold.

Den manuelle justering indbefatter:

- Kalibrering af emhætten:
- Valg af kogeplade.
- Logisk forbindelse mellem emhætte og kogeplade

(hvis man råder over en passende kogeplade).

- Logisk forbindelse mellem emhætten og anordningen **SNAP**[®] (hvis udstyret **SNAP**[®] er til stede).

Kalibrering af emhætten



Tryk langvarigt på tasten **S**, tasten blinker for at indikere, at kalibreringen er startet. Kalibreringsprocessen varer i 5 minutter ca.

Valg af kogeplade (gas – induktion eller elektrisk)

Tryk langvarigt og samtidig på tasterne **1** og **2**: Tasterne **1**, **2** og **3⁺** begynder at blinke i 5 sekunder.

Før de 5 sekunder er gået, tryk på:

tasten **1** i tilfælde af gaskogeplade

tasten **2** i tilfælde af elektrisk kogeplade

tasten **3⁺** i tilfælde af induktionskogeplade

Den valgte tast vedbliver tændt for at indikere at valget er foretaget. Efter 10 sekunder blinker tasten kortvarigt for at indikere, at det udførte valg er blevet gemt.

Logisk forbindelse mellem emhætte og **SNAP**[®] anordning (hvis udstyret **SNAP**[®] er til stede).

Forbindelsen mellem emhætten og **SNAP**[®] anordningen er automatisk. Det er ikke nødvendigt at udføre nogen indstilling.

Fjernbetjening

NB! Nogle funktioner på denne fjernbetjening kan kun aktiveres med visse emhætte- modeller.

Tilslutning af fjernbetjening:

Tryk længe på **T2** + **T5** i det første minut, efter at emhætten er tændt. Tilslutningen af fjernbetjeningen vil vise sig på emhætten.

Beskrivelse af fjernbetjeningens funktioner

- T1.** OFF tast
- T2.** ON/OFF tast og regulering af den dæmpede belysning
- T3.** Kontrollast til aktivering af sugekapaцитet (hastighed):
- T4.** ON/OFF tast til lys over kogepladen
- T5.** ON/OFF tast til udskudt slukning af emhætten
- T6.** ON/OFF sensor
- T7.** Reset tast til kontrollampe for tilstoppet filter
- L3.** LED kontrollampe for funktion af fjernbetjeningen

NB: Berør tasterne let for at vælge de disponible funktioner.

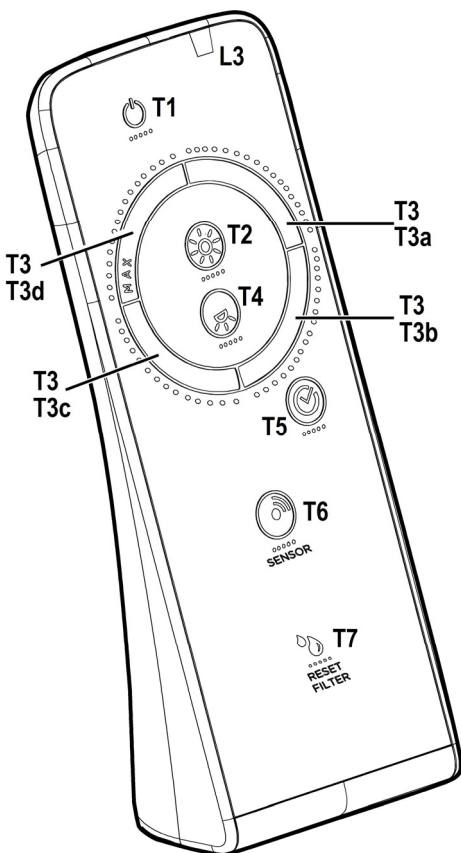

- T1.** OFF tast
Tryk for at slukke for emhætten
- T2.** ON/OFF tast og regulering af den dæmpede belysning
Tryk kort på tasten for at tænde og slukke for den dæmpede belysning
Tryk længere for regulering af intensiteten.
NB: Dæmpet lys findes kun på visse modeller.
- T3.** Kontrollast til aktivering af sugekapaцитet (hastighed).
Berør tasten let og før fingeren med og mod uret for at skrue op eller ned for sugekapaцитeten.
Tasten er opdelt i diverse sektorer. Den ønskede hastighed kan vælges ved at trykke direkte på den tilsvarende sektor. Det gøres som følger:
T3a: Hastighed 1 (svagt sug)
T3b: Hastighed 2 (mellem sug)
T3c: Hastighed 3 (kraftigt sug)
T3d: Hastighed 4 (intensivt sug)
- T4.** ON/OFF tast til lys over kogepladen
Tryk for at tænde eller slukke lyset over kogepladen.
- T5.** ON/OFF tast til udskudt slukning af emhætten
Tryk for udskudt slukning af emhætten alt efter den aktuelle sugekapaцитet (hastighed):
Hastighed 1 (svagt sug) 20 min.
Hastighed 2 (mellem sug): 15 min.
Hastighed 3 (kraftigt sug): 10 min.
- T6.** ON/OFF sensor
Tryk længere for at tænde og slukke sensoren, der regulerer den automatiske sugekapaцитet.
NB: Sensoren findes kun på visse modeller.
- T7.** Reset tast til kontrollampe for tilstoppet filter

Vedligeholdelse af fjernbetjeningen

Rengøring af fjernbetjeningen:

Rengør fjernbetjeningen med en blød klud vædet med en opløsning af mild sæbe uden slibemidler.

Udskiftning af batterierne:

- Åbn batterihylsteret.
- Udskift de brugte batterier med 3 nye af 1,5 V type AAA. Når batterierne indsættes, så vær opmærksom på polariteten!
- Luk batterirummet igen.

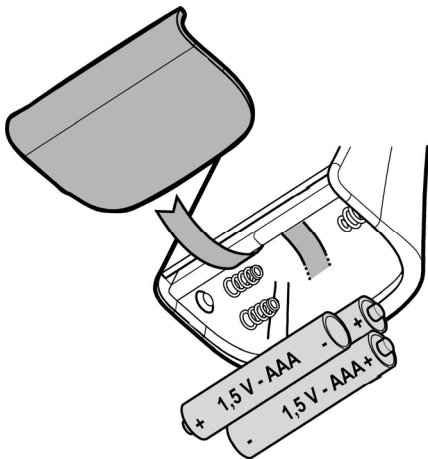

Bortskaffelse af batterier

Batterierne skal bortskaffes i overensstemmelse med den gældende nationale lovgivning. Brugte batterier må ikke smides ud sammen med almindeligt husaffald.

Batterierne skal bortskaffes på en sikker måde.

Ret henvendelse til de kompetente myndigheder for affaldssortering for yderligere oplysninger om miljøbeskyttelse, genbrug og bortskaffelse af batterier.

Vedligeholdelse

Rengøring

Ved rengøring må der **UDELUKKENDE** anvendes en klud fugtet med neutrale, milde rengøringsmidler i flydende form. **ANVEND IKKE VÆRKTØJ ELLER ANDET UDSTYR TIL RENGØRING.**

Undgå brug af produkter indeholdende slibemidler **BENYT ALDRIG SPRIT!**

Fedfilter

Fig. 11-12-24-25

Tilbageholder de fedtpartikler, der dannes under tilberedning af mad.

Fedfilteret skal rengøres med milde vaskemidler en gang om måneden (eller når signaleringssystemet for filtermætning

angiver behovet – hvis denne funktion findes på den købte model); filteret kan også vaskes i opvaskemaskine ved lave temperaturer og med en kort opvaskecyklus.

Ved vask i opvaskemaskinen kan metal-fedfilteret blive misfarvet, men dette vil ikke have negativ indflydelse på dets filtrerende egenskaber.

Træk i fjederhåndtaget for at afmontere fedtfilteret.

Kulfilter (kun den filtrerende udgave)

Fig. 23

Filteret opfanger lugt fra madlavning.

Kulfilteret kan vaskes hver anden måned (eller når signaleringssystemet angiver mætning af filtrene – hvis denne funktion er til stede på den købte model) i varmt vand og med egnede rengøringsmidler, eller i opvaskemaskine på 65°C (ved vask i opvaskemaskinen skal der udføres en komplet opvaskecyklus uden andet køkkengrej i maskinen).

Fjern det overskydende vand uden at ødelægge filteret; læg derefter filteret i ovnen i 10 minutter ved 100°C for at tørre det helt.

Udskift den lille madras hver 3. år, og når kluden er beskadiget.

Udskiftning af lyspærerne

Emhætten er udstyret med et belysningsystem baseret på lysdiode-teknologi.

Lysdioderne sikrer optimal belysning, holdbarhed op til 10 gange længere end almindelige pærer, og de giver mulighed for at spare 90% elektricitet.

Ved udskiftning bedes man kontakte den tekniske servicetjeneste.

